

ADNAN MENDERES ÜNİVERSİTESİ
SORUŞTURMA KOMİSYONU BAŞKANLIĞINA

Adnan Menderes Üniversitesinin 06.04.2011 tarihli ve B.30.02.ADÜ.0.61.00.00/663.07 (SOR.-390)-366-01 sayılı soruşturma Komisyonu Başkanı tarafından gönderilen Araştırma ve Uygulama Hastanesi kantin binası yapım işi ile ilgili olarak hakkımda yapılan 7 maddeden oluşan iddialara cevabımdır.

Öncelikle söz konusu işin adı soruşturma geçtiği gibi Araştırma ve Uygulama Hastanesi kantin binası yapım işi **değil** mobil kantin alımı işidir.

Şöyle ki;

1) Yasaya aykırı olarak ödeneği olmayan iş için ihaleye çıkıldığı şeklindeki iddia;

Öncelikle firmanın ödemesinin 2009 yılında yapılmış olması ve Üniversitemiz kesin hesabında da görüleceği üzere ödenek üstü gider yapılmamış olması bu işin ödeneği olduğunun ispatıdır.

Ayrıca söz konusu mobil kantin mal alımı olarak ihale onay belgesinde de görüleceği üzere 38.34.00.02.-09.4.1.00-06.1.2.90 harcama kaleminden ve buna bağlı olarak yatırım programın da 2009H030110 proje no ile yer alan muhtelif işler projesinden satın alınmıştır.

Söz konusu harcama kaleminde 1.951.861,00 ödenek bulunmasına rağmen kantinin ödemesi dahil 1.929.958,06 TL si harcanmış kalan 21.902,94 TL si ise harcanmadığı için iptal edilmiştir. Ayrıca muhtelif işler projesinin 2.350,000 TL ödeneği bulunmaktadır. İhale onay belgesinde de bu iş için kullanılabilir ödenek bedeli ise 600.000,00 TL olarak belirlenmiştir.

Yukarıda belirtildiği gibi söz konusu mobil kantin alımının ödeneği mevcuttur. İddia edildiği gibi durum söz konusu değildir. Yukarıda belirttiğimiz bu hususlar Ek-1 de sunulmuştur.

2) İhalenin, Kamu İhale Kanununun 4. maddesinde belirtilen tanımlarda gösterilen yapım ihalesi olarak düzenlenmesi gerekirken , mal alım ihalesi olarak düzenlendiği, 4734 sayılı Kamu İhale Kanununun 21/b maddesi koşulları bulunmadı halde bu usulün kullanıldığı, buna bağlı olarak ilana çıkılmadan ihale yapıldığı, bu surette saydamlık, rekabet, güvenilirlik, kamu oyu denetimi, ihtiyaçlara uygun şartlara sağlama gibi temel ilkeleri aykırı hareket edildiği iddiası;

Üniversitemiz Yönetim Kurulunun 02/12/2009 tarih ve 29 sayılı oturumunda alınan karar ile 2010 yılında bitmesi hedeflenen Üniversitemiz Uygulama ve Araştırma Hastanesi 2009 yılı sonuna kadar hedeflenen süreden önce yeni binasında faaliyetine geçeceğinden hasta ve hasta yakınlarının mağdur olmamaları amacıyla İhale Şube Müdürlüğümüzce ivedi olarak 1 adet mobil kantin alınmasına karar verilmiştir.

Söz konusu karar da bu soruşturmayı açan Rektörlük Makamınının 04/12/2009 ve 7996 sayılı yazısı ile tebliğ edilerek donanım dahil anahtar teslim olarak 4734 sayılı Kanunun 21/b maddesi gereği ivedi olarak alınması talimatı verilmiştir.

Daha sonra Rektörlük Makamı ile görüşerek bu işin mal alımı olup olmadığı ve yerleşkenin sit alanında bulunması nedeniyle izne tabi olduğu konusu tartışılmış ve Rektör tarafından ileride birkaç yıl sonra hastanenin diğer blokları bittiğinde bu kantine ihtiyaç olmayacağı bu nedenle ihtiyaç olan herhangi bir okula taşınması sağlanarak kamu yararı



gözetmek amacıyla piyasada hazır olarak bulunan taşınabilir, çelik konstrüksiyon mobil bir kantin alınarak montajlanmasını istediğini, ayrıca söz konusu kantinin zemine sabit olmayacağı için Kültür ve Tabiat Varlıklarına Koruma Bölge Kurulu iznine tabi olmayacağını belirtmiştir.

Bende bunun üzerine bu konunun yazılı talimat ile tarafıma bildirilmesini istedim. Sayın Rektör ise işin ivedi olduğunu ve benim hazırlıklara başlamamı kendisinin yazılı talimatı göndereceğini bildirdi. Ben bunun üzerine işlemleri başlattım ve 09.12.2009 tarih ve 8129 sayılı talimat ile mal alımı olarak alınması nedeniyle herhangi bir izne tabii olmadığından ivedi olarak alınması talimatı verilmiştir.

Aynı zamanda Disiplin Kurulu olarak görev yapan Üniversitemiz Yönetim Kurulu 02.12.2009 tarih ve 2009-29 sayılı yazısında, mobil kantin alınmasını karar verdiği, Rektörlük Makamı 2 gün sonra yani 04.12.2009 tarih ve B.30.ADÜ.0.00.00.00 sayılı yazısında 4734 sayılı kanunun 21/b maddesi gereği ivedi olarak alınmasını istemiş, aynı Makam 09.12.2009 tarihli B.30.ADÜ.0.00.00.00 / 00 8129 sayılı yazısında ise hastanenin ihtiyacı olan mobil kantin olarak (**MAL ALIM**) alınması nedeniyle herhangi bir izne gerek olmadan ivedi olarak alınmasını istemiştir.

Makam 2009 yılına ilişkin verdiği talimatları 2011 yılında yok saymış Rektörlük kendi içerisinde çelişkiye düşmüştür. Ayrıca Üniversitemizde genel teamüller böyle olup hatta bu konuda söz konusu raporu düzenleyen Yapı İşleri ve Teknik Daire Başkanlığımızın 2008/155363 ihale kayıt nolu merkez anfiler muhtelif malzeme alımı ihalesinde pazarlık usulü ile ihale edilebilmesi amacıyla montaj dahil, mal alımı olarak inşaat malzemesi alınıp montajının yapılması şeklinde saten alçı, seramik yapııştırıcı, boya malzemesi gibi malzemeler alınmıştır.

Ayrıca İdare Mali İşler Daire Başkanlığımızın 2008/87173 kayıt nolu ihalesi, Nazilli İktisadi ve İdari Bilimler Fakültemizin 2008/198008 ihale kayıt nolu ihalesi, İdari Mali İşler Daire Başkanlığımızın 2008/42481 ihale kayıt nolu ihalesi, yapım işi kapsamına girebilecek mal alımı ve montajı olarak yapılmıştır. Yani genel teamüller Üniversitemizde böyle gelişmiştir.

4734 sayılı kanunun 21/b fıkrası; Sadece doğal afet salgın hastalık buna benzer nedenlerle değil, Madde metninde de görüleceği üzere idare tarafından önceden öngörülmeleyen olayların ortaya çıkması üzerine ihalenin ivedi olarak yapılmasının zorunlu olması durumların danda bu madde kullanılmaktadır.

Üniversitemiz 2010 yılı yatırım programında da görüldüğü gibi 2010 yılında bitmesi gereken hastane binası yüklenici firma tarafından yapılan özverili çalışma sonucunda 2009 yılı sonunda bitirilmiş ve Kuruma teslim edilmiştir. Bunun üzerine projede hastane içerisinde kantin olarak planlanan alanların 5 bloktan oluşan hastane binasının sadece 3 bloğunun bitmesinden dolayı kalan iki blokta düşünülen birimlerin, hizmetine sunulduğundan hasta ve hasta yakınlarıyla, personelimizin mağdur olmaması için ivedi olarak Rektörlük Makamınca öngörülmeleyen bir olay olarak değerlendirilmesi nedeniyle verilen talimat gereği Müdürlüğümüzce anılan Kanun maddesince ihale edilmiştir.

Ayrıca yine Yapı İşleri ve Teknik Daire Başkanlığımızca 2009/ 60809 ihale kayıt no lu Didim MYO binaları onarım işi 31.05.2009-03.06.2009 tarihleri arasında Üniversitemizde gerçekleştirilecek olan ULAKBİM çalıştay için yapılan onarım işi söz konusu çalışmaya yetiştirilmesi amacıyla 21/b ile ihale edilmiş, ancak 09.06.2009 tarihinde ihale edilmiştir. Yani 21/b 'yi gerektiren fiil ortadan kalktıktan sonra ihale edilmiştir. Ayrıca SKS Daire Başkanlığımızın 19.12.2008 tarihinde yapmış olduğu yemek ihalesi, İdare ve Mali İşler Daire Başkanlığımızın 15.12.2008 tarihinde yapmış olduğu temizlik ihaleleri, Strateji Geliştirme Daire Başkanlığınca ön mali kontrolde uygun görülmeyerek 21/b maddesi gereği yapıldığı için vizenmediği halde anılan Dairelerce sözleşme imzalanmış bu durum ise Strateji

Geliştirme Daire Başkanlığınca yazı ile Rektörlük Makamına bildirilmiştir. Bizim yaptığımız bu ihale ise Strateji Geliştirme Daire Başkanlığınca vizenlenmiştir.

Yukarıda belirtilen ve Ek-2 de sunmuş olduğumuz belgelerden de anlaşılacağı üzere bu ihalelerle ilgili herhangi bir işleme yapılmamıştır. Usule uygun olmayan bu ihaleler hakkında bugüne kadar herhangi bir cezai işlem yapılmamıştır.

Bunlar hakkında cezai işlem başlatmayan Rektörlük, yazışmalara, Kanuna ve Yönetmeliklere dayalı yaptığımız ihale ile ilgili mal alımı olarak yapılması ve 21/b kullanılarak ihale edilmesi yönünde soruşturma açması Rektörlüğün art niyetidir.

Ayrıca söz konusu kantin 18.01.2007 tarihli ve 26407 sayılı resmi gazetede yayımlanarak yürürlüğe giren Taşınır Mal Yönetmeliğine

SATIN ALINAN TAŞINIRLARIN GİRİŞ İŞLEMLERİ

Madde 15: Satın alınan taşınırlar için teslim alındıktan sonra taşınır kod listesinde ki hesap kodları itibariyle 3 nüsha taşınır işlem fişi düzenlenir.

Yukarıda belirtilen Taşınır Mal Yönetmeliğinin 15. Maddesi gereği Üniversitemiz demirbaş kayıtlarına 428 fiş sıra nolu taşınır işlem fişi ile kaydedilmiş olup halen kayıtlarda mevcuttur. Ayrıca Üniversitemiz 2009 yılı taşınır kesin hesap cetvelinde de gösterilerek Kanunlaşmıştır. Bunlarla beraber kantin Kültür ve Tabiat Varlıklarını Koruma Bölge Kurulundan izin alınan başka bir yere daha sonra taşınmıştır.

Yukarıda da belirtildiği gibi söz konusu mobil kantin öncelikle Üniversitemiz Yönetim Kurulu kararı ve Rektörlük Makamının yazılı talimatları gereği mal alımı olarak ve 4734 sayılı kanunun 21/b Maddesi gereği anılan Kanunun 4 maddesindeki mal tanımında belirtilen "**satın alınan her türlü ihtiyaç maddeleri ile taşınır ve taşınmaz mal ve hakları**" tanıma uygun olarak mal alımı olarak ihale edilmiştir.

Ayrıca söz konusu kantinin taşınmış olması ve halen Üniversitenin taşınır kayıtlarında olması da kantinin bir yapım işi değil, spesifik özel imalat gerektiren çelik konstrüksiyon bir mal alımı olduğunu doğrulamaktadır. Örneğin artık günümüzde satın alınan mobilyalarda paket halinde gelerek kullanılacağı alanlarda montajlaşmaktadır.

Ayrıca söz konusu kantin yerden yüksekte çelik ayaklar üzerinden durduğundan bu ayaklara 4 adet dingil ve 8 adet tekerlek takıldığında büyük bir karavandan bir farkı yoktur.

Yukarıda da belirtildiği gibi söz konusu ürün bir mal alımı olup ihale şekli ise anılan Kanunun 21/b Maddesinde ki şartlara haiz olup ilgili Kanun Maddesi ve mal alım ihaleleri uygulama yönetmeliğine tamamen uygun bir şekilde yapılmıştır.

Ayrıca serbest piyasada hizmet veren inşaat yüksek mühendisi. Hüdayi KARPUZ'LU ve inşaat mühendisi Selim AYHAN'dan danışmanlık hizmeti alarak hazırlattığım raporun sonuç kısmında da 343.420,76 TL + KDV bayındırlık fiyatları ile fiyat belirlenmiş ancak raporda ihale konusu iş sabit bir bina işi olmayıp taşınabilir çelik konstrüksiyon imatları kapsayan özel nitelikli bir mal alımıdır.

Dolayısıyla söz konusu imalatlara ait mal alımında ve montaj işlerinde aslında bayındırlık birim fiyatlarıyla değil mal alımı niteliğinden dolayı özel montaj işçiliği gerektiren spesifik bir ürün olduğundan piyasa fiyatlarıyla maliyet hesaplarının yapılmasının daha uygun olacağına ilişkin görüş belirtmişlerdir.

Bütün bu anlatılanlar ve sunulan belgeler kapsamında görülüyor ki Rektörlük verdiği bütün belgelerde 21/b Maddesinin öncelikli olması üzerinde özellikle durmuş, buna uygun olarak yapılmasını istemiş fakat her nedense hakkımda açılan soruşturmadaki 2 maddeye göre temel ilkelere aykırı hareket ettiğimden bahsedilmiştir. Üst makamın verdiği talimatlara göre hareket etmeme rağmen soruşturma geçirmem hem hayatın olağan akışına aykırı olup, hem de Rektörlüğün kötü niyetinden ibarettir.



3) ihale komisyonu kuruluş ilkelerine uyulmadığı şeklindeki iddia ise;

Üniversitemiz İhale Şube Müdürlüğü kurulmadan öncede kurulduktan sonra Müdürlüğümüzce de ayrıca İhale Şube Müdürlüğümüz kapatıldıktan sonra da yeni yönetim döneminde de 2011 yılında Üniversitemiz de halen bir çok ihalede ihale komisyonu kuruluş ilkelerine, genel teamüller bu şekilde olduğu için uyulmamakta yani işin uzmanı personel görevlendirilmemektedir. Ekteki onaylarda da görüleceği üzere Rektörlük Makamınca bir çok ihalede ihale komisyonu görevlendirilirken uzman üye görevlendirilmemiştir.

Ayrıca Üniversitemizin 07.02.20011 tarihinde yapmış olduğu akaryakıt ve kalorifer alımı ihalesinde uzman kişi yerine işin uzmanı olarak şef ve bilgisayar işletmeni kadrosunda bulunan personeller görevlendirilmiştir. Söz konusu personelden birisi daha önce Müdürlüğümüzde görevli ve bun işde de muayene ve kabul işlemi görevli personeldir. Üniversitemizde Fen Edebiyat Fakültesi Kimya bölümü bulunmakta olup bu alanda birçok kimyacı ve akademik personel bulunmaktadır. Bu işte asıl işin uzmanı bu kişilerdir. Yani görülüyor ki uygulamada genelde uzman üye görevlendirilmemektedir.

Ayrıca söz konusu ihale bir yapım işi değil bir mal alımıdır. İşin teknik şartname proje ve muayene ve kabulünde ise teknik birisinden danışmanlık hizmeti alınmıştır. Müdürlüğümüzce Üniversitemizde genel teamüllerin bu şekilde olması ve bu işin bir mal alım ihalesi olduğu için uzman üye görevlendirilmemiş olup, Müdürlüğümüzün Ziraat Fakültesi Tarımsal Biyoteknoloji ve Gıda Güvenliği Araştırma Merkezi İnşaatı işi örneğinde görüleceği gibi yapmış olduğu Yapım İş İhalelerinde uzman üye görevlendirilmiştir. Bir çok uzman üye olmayan komisyon görevlendirilmesi belgelerine imzasını atan Rektörlüğün, aynı şartlar kapsamında hakkımda böyle bir soruşturma başlatması, hem daha önce yapılan işlemlere aykırıdır, hem de bu davranışı çelişkilidir. Bu belgelerin ispatı da ek 3 'teki belgelerden anlaşılacaktır.

4) İşin Yapımı sırasında 4734 sayılı Yasa uyarınca çıkarılan Yönetmeliğin 6. Maddesinde belirtilen Kabul Komisyonunun kurulmadığı bunun yerine söz konusu işi alan firma ile aynı adreste işteğal eden firmanın ortağının kontrollük yaptığı bu surette kontrollük denetim ve kabul ilkelerine uyulmadığı iddiası;

Öncelikle söz konusu ihale, soruşturmayı açan makamın talimatı üzerine mal alımı olarak, ihale edilmiş ve buna uygun mal alım ihaleleri yönetmeliği ile mal alımı muayene kabul işlemleri hükümleri uygulanmıştır. Ayrıca bu ürünün alımında piyasadan bu alanda uzman mimar Kamil Arabacıdan danışmanlık hizmeti alınmış ve söz konusu danışman firmanın raporuna istinaden idarece Kamu İhale Sözleşmelerinin Kanununun 11 maddesi gereği tamamen mevzuata uygun şekilde muayyen ve kabul işlemleri yapılmıştır.

Yani söz konusu iş burada soruşturmada belirtilen Yönetmeliğin 6 ıncı Maddesine değil Mal alımları Muayene Kabul İşlemlerine ilişkin yönetmelik hükümlerine tabidir.

Ayrıca söz konusu raporu düzenleyen Yapı İşleri ve Teknik Daire Başkanlığının yapmış olduğu birçok kontrol işlemleri mevzuata uygun olmadığı halde sorgulanmazken tamamen Makamca verilen talimatlara ve Mal alım ihalelerine uygun olarak kontrol edilen işin soruşturma konusu edilmesi düşündürücüdür. Örneğin Üniversitemiz Kongre Merkezi Uzak Çatısı Elektrostatik toz boyalı olması gerekirken ve yüklenici firmanın hak edişi bu şekilde ödenmiş olmasına rağmen söz konusu çatı elektrostatik toz boyalı değil incelenirse görülecektir ki normal püskürtme boyalıdır. Bu durumdan en az Üniversitemizin zararı 100.000,00 TL veya 150.000,00 TL arasındadır.

KAMU İHALE SÖZLEŞMELERİ KANUNU (4735)

Denetim Muayene ve Kabul işlemleri

Madde 11 : Teslim edilen mal, hizmet, yapım ve yapılan işin muayene ve kabul işlemleri, idarelerce kurulacak en az 3 kişilik muayene ve kabul komisyonları tarafından yapılır. Mal veya yapılan iş yüklenici tarafından idareye teslim edilmedikçe muayene ve kabul işlemleri yapılamaz. Ancak sözleşmesinde hüküm bulunması halinde imalat veya üretim gerektiren işler muayene ve kabul komisyonlarının yetki ve sorumluluğunu kaldırmaması şartıyla ihale doküman'ın da belirtilen kalite ve özelliklere göre yapılıp yapılmadığı hususunda ilgili idare tarafından belirli aşamalarda ve aralıklarda denetlenilebilir. **Taahhüdün tamamlanan ve müstakil kullanıma elverişli bölümleri için kısmi kabul yapılabilir.**

Söz konusu işi alan firma ile aynı adreste iştigal eden firmanın ortağının kontrollük yaptığı bu surette kontrollük denetim ve kabul ilkelerine aykırı davranıldığından bahsedilmektedir.

Oysaki Yasada buna engel olabilecek herhangi bir durum olmamasına rağmen, danışman firma ile işi alan firma ile ayrı ayrı yazışmalar yapıldı. Bu durum sorgulandı ve yazılı cevap ve eklerinde; İş alan AYŞIL Peyzaj firmasının Mimar Kamil Arabacının kiracısı olduğu ve aralarında herhangi bir ortaklık olmadığı belgeleriyle ibraz edildi. Dolayısıyla işi alan firmanın Mimar Kamil Arabacının dairesinde kiracı olarak ikamet etmesinin mali mevzuata göre bu ihale ile ilgili hiçbir sakınca yoktur.

Tarafıma itham edilen bu iddianın da her hangi bir yasal dayanağı yoktur. Tamamen soyut art niyete dayanmaktadır.

5) İşin geçici kabulde gerekli koşulların sağlanmadığı, işin %95 seviyesinde tamamlanması gerekirken %80 seviyesinde tamamlandığı halde, geçici kabulünün yapıldığı iddiası;

2009 bütçe yılı sona ermekteyken, ihale edilen malzemenin tamamı gelmiş ancak tamamı gelen malzemenin %80'i monté edilmiştir. Bunun üzerine danışmanlık hizmeti veren Mimar Kemal Arabacının düzenlediği danışmanlık hizmeti kapsamında düzenlediği kısmi kabul tutanağına istinaden görevlendirilen 4 madde de yazdığımız 4735 sayılı kanunun 11 maddesi ne uygun olarak görevlendirdiğiniz muayene ve kabul komisyonu tarafından ve yine aynı Maddeye uygun olarak malzemelerin tamamının merkez kampüs alanına getirildiği ancak %80'nin montajının tamamlandığı tespit edilmiş ve firmaya %80 bedelinin ödenmesi, kalan kısmının ise bütçe emanetine alınarak işin tamamını bittiğinde ödenmesi şartıyla 28.12.2009 da muayene ve kabul işlemleri yapılmıştır.

Daha sonra ise işin tamamının montajlandığı yine görevlendirilen komisyon tarafından danışman Mimar Kamil Arabacının da düzenlediği tutanağına istinaden muayene ve kabul işlemleri yapıldığından ödemenin kalan kısmı yapılmıştır. Söz konusu işlem Kamu İhale Sözleşmeleri Kanununa tamamen uygun olup, ödeneğinin 2009 yılında olması nedeniyle tamamen kurum yararına gözetilerek yapılmıştır.

Bu gibi durumlar hem Üniversitemiz bünyesinde halen hem de diğer Kurumlarda da bu durum kamu yararı adına yapılmaktadır. Şayet bu durumun ispatlanması istenirse gerekli belgeler tarafınıza en kısa sürede ulaştırılır.

Yukarıda belirttiğimiz söz konusu durumun belgeleri ek 5 olarak sunulmaktadır.

6) Sosyal Güvenlik Kurumuna müracaat edilmeyerek kamu gelirinun engellendiđi ve kamu yararının gözetilmeyerek hazinenin zarara uğratıldıđı iddiası;

Söz konusu ürün soruşturmaya açan Makamın talimatı üzerine, mal alımı olarak ihale edilmiş olup ayrıca üründe bir mal alımıdır. Sosyal Güvenlik Kurumu prim ve idari para cezası borçlarının hak edişlerden mahsubu, ödenmesi ve ilişiksiz belgesinin aranması hakkında Yönetmeliđin 5 Maddesinde belirtildiđi gibi piyasadan hazır halde alınıp satılan malın temini ise bu işler idare tarafından kuruma bildirilmez hükmü geređi söz konusu ihale SGK ya bildirilmemiş olup bu işlem tamamen yasaldır.

**SOSYAL GÜVENLİK KURUMU PRİM VE İDARİ PARA CEZASI BORÇLARININ
HAKEDİŞLERDEN MAHSUBU, ÖDENMESİ VE İLİŞİKSİZLİK BELGESİNİN
ARANMASI HAKKINDA YÖNETMELİK**

**İKİNCİ BÖLÜM
İhalelerin Bildirilmesi, Hakedişlerin Mahsubu ve Ödenmesi ile
Kesin Teminatın İadesi**

İhalelerin bildirilmesi:

MADDE 5 – (1) İdareler, ihale yolu ile yaptırıldıkları her türlü işleri üstlenenleri ve bunların tebligat adreslerini sözleşmenin imzalandıđı tarihi takip eden onbeş gün içinde ilgili üniteye bildirmek zorundadır. İhale konusu iş, piyasadan hazır halde alınıp satılan malın temini ise bu işler idare tarafından Kuruma bildirilmez.

(2) İlgili ünite, bu bildirimün kayıtlarına intikal tarihini takip eden onbeş gün içinde işyeri sicil numarasını ve işyerine ilişkin gerekli diđer bilgileri ihaleyi yapan idareye bildirir. İdare bu bilgiler ile kendi kayıtlarındaki bilgilerin örtüşmemesi halinde durumu, bilginin kendisine ulaştıđı tarihten itibaren onbeş gün içinde üniteye bildirir.

Yönetmelikten de anlaşılacağı üzere, söz konusu işlemin SGK ya bildirilmeyeceđi net şekilde ifade edilerek Yönetmelik kapsamına alınmıştır.

Tarafıma göndermiş olduđunuz soruşturma evrakın da hakkımda Kültür ve Tabiat Varlıklarını Koruma Kanununa aykırılık iddiasıyla 2547 sayılı Yasanın 53 maddesi uyarınca da ceza soruşturulması açıldıđından bahsedilmiştir.

Hakkımda açılan bu soruşturmada soyut iddialardan ileri gidilememiştir. Şöyle ki; 17.11.2009 tarihli ve 7593 sayılı Yapı İşleri ve Teknik Daire Başkanlıđımızın Aydın Kültür ve Tabiat Varlıklarını Koruma Bölge Kurulu Müdürlüğüne hitaben yazdıđı yazı ile kantin yapımına onay talebinde bulunulmuş, ancak daha sonra Üniversitemiz Yönetim Kurulunun 02.12.2009 tarih ve 29 sayılı oturumunda alınan karar ile kantin alınmasına (YAPILMASINA DEĞİL) karar vermiştir.

Daha sonra 04/12/2009 ve 7996 sayılı soruşturmaya açan Makamın talimatı ile, ivedi olarak kantin alınması, yine 09/12/2009 ve 8129 sayılı aynı Makamın talimatı ile söz konusu mobil kantinin mal alımı olması nedeniyle herhangi bir izne gerek olmadığından Müdürlüğümüzce alınması talimatı verilmiştir.

Bu arada Aydın Kültür ve Tabiat Varlıkları Koruma Bölge Kurulu Müdürlüğüne Rektörlük Makamınca 18.03.2010 tarih ve 1797 sayı ile yazılan yazıyla söz konusu kantinin yapımından vazgeçilmiş olduđu, 04.12.2009 tarih ve 7996 sayılı talimatımız geređi aynı yere hazır kantin satın alarak montajlandırıldıđı bildirilmiştir

Bu nedenle zemine herhangi bir müdahale yapılarak inşaat işi yapılmadığından durdurulacak bir çalışmanın olmadığından bahsederek Aydın Kültür ve Tabiat Varlıkları Koruma Bölge Kurulu Müdürlüğüne cevap vermiştir.

Anılan kurulun 04.04.2010 tarih ve 758 sayılı yazısı ekinde bulunan karar ile kantinin kaldırılmasına izinsiz uygulamaları yapan ve yaptırılanlar hakkında yasal soruşturma açılması kararını göndermiştir. Bunun üzerine yine Rektörlük Makamının talimatı gereği söz konusu kantin ürünü satan firma tarafından anılan kuruldun izin alınan ve vaziyet planında onaylanan başka yere 03.12.2010 tarihinde taşınmıştır.

Bu konuda sorumlu tutulamayız. Çünkü bize soruşturma açan Makam tarafından herhangi bir izne tabi olmadığından ivedi olarak alınması talimatı verilmiştir. Daha sonra aynı Makamın Aydın Kültür ve Tabiat Varlıkları Koruma Bölge Kurulu Müdürlüğüne yazdığı yazıda da bu talimatla paralel ifadeler kullanılmıştır. Biz, bize verilen talimatı uyguladık eğer bu konuda bir sorumlu aranıyorsa bize bu talimatı veren Makamdır. (Belgeler Ek-7 dedir.)

Yukarıda ekleriyle birlikte açıkladığımız işlerin hepsi Kanuna ve Yönetmeliğe uygun olarak yapılmıştır. Ayrıca şunu da belirtmeliyim ki Strateji Geliştirme Daire Başkanlığımızca yapılan ön mali kontrol incelemesinde yani sözleşme imzalanmadan önce 16.12.2009 tarih ve 1255 sayılı yazı ile yapılan ihale dosyası incelenmiş ve uygun görülmüştür. Söz konusu ihale uygun görülmemiş olsaydı, hata ve eksiklik görülseydi. Tarafımdan sözleşme imzalanmazdı. (Belgeler Ek-8 'dedir)

Bütün bu sebeplerden dolayı hakkım da açılan soruşturmanın hiçbir hukuki dayanağı olmadığını ortadadır. Yapılan işlemlerin hepsi Rektörlük Makamınca verilen talimatlar üzerine yapılan işlemlerden ibarettir. Ek olarak belirttiğimiz bütün evraklarda açıkladığımız maddelerin ispatıdır.

Rektörlük Makamı aynı Makamdır. Kişilerin değişmesi yapılan işlerin değişmesi anlamına gelemez. Devlette Devamlılık esası mevcuttur. Söz konusu talimatları veren Makam bu talimatları hiçe sayarak bu soruşturmayı açarak, çelişkiye düşmektedir.

Yapılan ihalede tamamen Kamu yararı gözetilmiştir. İhale yaklaşık maliyetin altında bir bedelle sonuçlanmıştır. Ayrıca kamu oyununda yaşanan tereddütler nedeniyle 2010 yılının 9. ayında Aydın Sanayi Odasına aynı özelliklerde yeni bir kantin alacakmış gibi mevcut kantinin proje ve teknik şartnamesini göndererek piyasa fiyatı istenmiş Aydın Sanayi Odasının 16.09.2010 tarih ve 745 sayılı yazısı ile göndermiş olduğumuz proje ve teknik şartname doğrultusunda donanım dahil mobil çelik konstrüksiyon bir kantinin İhale Muamman Bedeline ilişkin tahmini değerinin 505.000,00 TL +KDV olduğu kantine varılmıştır yönünde yazı yazmıştır. Yani yaklaşık maliyetin altında bir bedelle ihale sonuçlandırılmıştır. (Belgeler Ek-9'dadır.)

Ayrıca 5018 sayılı Kanununun 11 inci Maddesinde,

Üst yöneticiler

Madde 11- Bakanlıklarda müsteşar, diğer kamu idarelerinde en üst yönetici, il özel idarelerinde vali ve belediyelerde belediye başkanı üst yöneticidir. Ancak, Millî Savunma Bakanlığında üst yönetici Bakandır.

Üst yöneticiler, idarelerinin stratejik planlarının ve bütçelerinin kalkınma planına, yıllık programlara, kurumun stratejik plan ve performans hedefleri ile hizmet gereklerine uygun olarak hazırlanması ve uygulanmasından, sorumlulukları altındaki kaynakların etkili, ekonomik ve verimli şekilde elde edilmesi ve kullanımını sağlamaktan, kayıp ve kötüye kullanımının önlenmesinden, malî yönetim ve kontrol sisteminin işleyişinin gözetilmesi, izlenmesi ve bu Kanunda belirtilen görev ve sorumlulukların yerine getirilmesinden Bakana; mahallî idarelerde ise meclislerine karşı sorumludurlar.

Üst yöneticiler, bu sorumluluğun gereklerini harcama yetkilileri, malî hizmetler birimi ve iç denetçiler aracılığıyla yerine getirirler.

Hükmü bulunmasına rağmen söz konusu işte harcama yetkilisi şahsıdır ve şahsımca komisyon kararı uygun görülerek onaylanmıştır. Mali Hizmetler birimi ise ön mali kontrolde söz konusu ihaleyi uygun görmüştür. Ancak Sayın Üst Yöneticimiz bu ihaleyle ilgili teknik ve mevzuata uygunluk yönünden inceleme görevini iç denetçiler yerine görevleri arasında sayılmadığı halde Yapı İşleri ve Teknik Daire Başkanlığımıza vermiştir. Mevzuata uygunluk denetimi görevini bu Daire Başkanlığına vermiş olması Kanuna uygun olmadığı gibi düşündürücü ve art niyetin göstergesidir.

Yazılı savunmam bundan ibarettir. Ayrıca 18.04.2011 tarihinde de sözlü ifade vereceğim. Bilgilerinize arz olunur. 18.04.2011

Baki DUBMUS



Tarih : 16.09.2010
Sayı : 745

AYDIN SANAYİ ODASI

T.C.
ADNAN MENDERES ÜNİVERSİTESİ REKTÖRLÜĞÜ
İhale Şube Müdürlüğü

İlgi: 15.09.2010 tarih ve B.30.2.ADÜ.0.00.00.00/934-99/1492 sayılı yazınız,

İlgi yazıda ve ekli proje ve şartnamesinde belirtildiği üzere; 25 m x 12 m x 4,5 m ölçülerinde (iç donanımı dahil) taşınabilir mobil çelik konstrüksiyon bir kantinin alınacağı ve bu alım işi için ihale muhammen bedelinin belirlenmesinde kullanılmak üzere fiyat tespiti yapılması talep edilmiştir.

Odamız piyasa araştırması ve bayındırlık birim fiyatları değerlendirilmesi sonucunda yukarıda belirtildiği şekli ile ve Odamıza verilen proje ve teknik şartnamesi doğrultusunda yapılacak mobil çelik konstrüksiyon bir kantinin ihale muhammen bedeline ilişkin tahmini değerinin 505.000.00 (Beşyüzbesbin TL) (KDV hariç) olduğu kanaatine varılmıştır.

İş bu belge firmanın talebi üzerine verilmiştir.

Kerem ÖDEN
Endüstri Mühendisi
Genel Sekreter



T.C.
ADNAN MENDERES ÜNİVERSİTESİ REKTÖRLÜĞÜ
İhale Şube Müdürlüğü

SAYI : B.30.2.ADÜ.0.00.00.00 /934-99/1492
KONU :

AYDIN
15.09/2010

AYDIN SANAYİ ODASI BAŞKANLIĞINA

Üniversitemizin ihtiyacı olan ekli proje ve teknik şartnamede belirtilen 25mx12mxh4,50m ölçülerinde (donanım dahil anahtar teslimi) taşınabilir mobil çelik konstrüksiyon bir kantin alınması düşünülmektedir. Söz konusu kantin için piyasa araştırmasına esas olmak üzere Başkanlığınızca belirlenecek piyasa fiyatının bildirilmesini rica ederim.

Baki DURMUŞ
Şube Müd. V

EKLER:

- 1) Proje
- 2) Teknik Şartname



T.C.
ADNAN MENDERES ÜNİVERSİTESİ
Strateji Geliştirme Daire Başkanlığı

Sayı : B.30.2.ADÜ.0.65.00.00/ 1255
Konu : Ön Mali Kontrol

16.12/2009

İHALE ŞUBE MÜDÜRLÜĞÜNE

İlgi : 16/12/2009 tarih ve B.30.2.ADÜ.0.00.00.00/435 sayılı yazınız.

İlgi yazınız ekinde gönderilen ve 14/12/2009 tarihinde 4734 sayılı Kanununun 21/b maddesine göre ihalesi yapılan Üniversitemiz Uygulama ve Araştırma Hastanesi ihtiyacı için "Anahtar Teslimi (Donanım dahil) Mobil Kantin alım" işinin 450.000,00.-TL bedelle AYŞIL Peyzaj Sanayi ve Ticaret Limited Şti' den alınmasına ait ihale işlem dosyasında Başkanlığımızca; 5018 sayılı Kamu Mali Yönetimi ve Kontrol Kanunu'nun 58 inci maddesi ile İç Kontrol ve Ön Mali Kontrolle İlişkin Usul ve Esasların 17 nci maddesi gereğince yapılan ön kontrolde sözleşme tasarısı ve eki belgeler kontrol edilmiş ve uygun görülmüştür.

Sözleşmenin imzalanmasından sonra sadece sözleşme ile kesin teminatın alındığına ilişkin belgenin onaylı birer örneğinin gönderilmesini rica ederim.

Ali Haydar ALTUNBAŞ
Strateji Geliştirme Daire Başkanı

EKLER

1- İhale İşlem Dosyası (1 Takım)



T.C.
ADNAN MENDERES ÜNİVERSİTESİ REKTÖRLÜĞÜ
İhale Şube Müdürlüğü

SAYI : B.30.2.ADÜ.0.00.00.00 /
KONU : Ön İnceleme

AYDIN
16.12.2009

STRATEJİ GELİŞTİRME DAİRE BAŞKANLIĞINA

Üniversitemiz Uygulama ve Araştırma Hastanesi ihtiyacı olan Anahtar Teslim Mobil Kantin (donanım dahil) Alımına ait pazarlık ihalesi yapılarak bir asıl ve bir örnek dosya ekte sunulmuştur.

5018 sayılı Kamu Mali Yönetim ve Kontrol Kanununun 58. maddesi ile İç Kontrol ve Ön Mali Kontrole İlişkin Usul ve Esasların 17. maddesi gereğince ön inceleme yapılması hususunda gereğini arz ederim.

Baki DURMUŞ
Şube Md.V.

EK: İhale Dosyası (2 adet)

.../.../2009 Bilg.İşlt.
.../.../2009 Md.Yrd.

M.GÖKER
V.İLGÜYER



T.C.
ADNAN MENDERES ÜNİVERSİTESİ

SAYI : B.30.2.ADÜ.0.00.00.00 /
KONU :

11.03.10- 01797

AYDIN
.../03/2010

T.C.
KÜLTÜR ve TURİZM BAKANLIĞI
Aydın Kültür ve Tabiat Varlıklarını Koruma Bölge Kurulu Müdürlüğü

Üniversitemiz Merkez kampüs alanındaki Araştırma ve Uygulama Hastanemizde hizmet vermek üzere yapımı düşünülen kantin için Yapı İşleri ve Teknik Daire Başkanlığımızın 17.11.2009 tarih ve 07593 sayılı yazısı ile Müdürlüğünüze kantin yapımına onay verilmesi talebinde bulunulmuştur.

Ancak daha sonra yapılan araştırmalar sonucunda piyasada hazır halde satılan kantinlerin bulunduğu tespit edilmiştir. Söz konusu kantinin yapımından vazgeçilmiş 04.12.2009 tarih ve 7996 sayılı yazılı talimatımız gereği aynı yere hazır kantin satın alınarak montajlatılmıştır.

Bu nedenle zemine herhangi bir müdahale yapılarak inşaat işi yapılmadığından durdurulacak bir çalışmada yoktur.

Bilgilerinizi rica ederim.

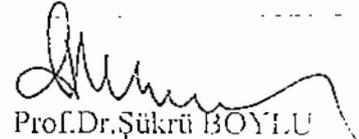
Prof. Dr. Şükrü BOYLU
Rektör



T.C.
ADNAN MENDERES ÜNİVERSİTESİ

04.12.2009

SAYI : B.30.ADÜ.0.00.00.00/
KONU : Mobil Kantin

AYDIN
11/12/2009

İHALE ŞUBE MÜDÜRLÜĞÜNE

Üniversitemiz Hastanesinin 2009 yılı içerisinde yeni binasına taşınacak olması nedeniyle hizmette aksaklık olmaması için öncelikle Adnan Menderes Üniversitesi Yönetim Kurulu Kararı gereği alınacak olan Mobil Kantinin yılsonuna kadar alımının tamamlanması amacıyla (donanım dâhil anahtar teslim olarak) 4734 sayılı kanunun 21/b maddesi gereği ivedi olarak Müdürlüğünüzce alınmasını rica ederim.

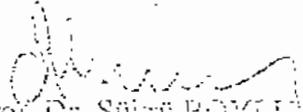
Prof. Dr. Sükrü BOYLU
Rektör

Ek: Yönetim Kurul Kararı.

ADNAN MENDERES ÜNİVERSİTESİ	
İHALE ŞUBE MÜDÜRLÜĞÜ	
GELEN EVRAK	
GÜN	4.12.2009
SAYI	366

-4/12/09
S.M.U. İLGİLİ 9

ADNAN MENDERES ÜNİVERSİTESİ YÖNETİM KURULU'NUN
02/12/2009 TARİH VE (2009-29) SAYILI OTURUMUNA İLİŞKİN

KARAR XII

İhale Şube Müdürlüğü tarafından bir adet Mobil Kantin satın alınması teklifi görüşülen Görüşmeler sonunda; 2010 yılında bitmesi hedeflenen Üniversitemiz Uygulama ve Araştırma Hastanesi 2009 yılı sonuna kadar hedeflenen süreden önce yeni binasında faaliyete geçeceğinin hasta ve hasta yakınlarının mağdur olmamaları amacıyla İhale Şube Müdürlüğüne bir adet Mobil Kantin alınmasına oy birliği ile karar verildi.





30.03.2010

T.C.
KÜLTÜR VE TURİZM BAKANLIĞI
Aydın Kültür ve Tabiat Varlıklarını Koruma Bölge Kurulu Müdürlüğü'ne

İLGİ: 01.03.2010 tarih ve 487 sayılı yazınız.

Aydın Merkez, Zafer Mahallesi sınırları içinde bulunan, Tralleis Antik Kenti III. Derece Arkeolojik Sit Alanında yer alan Adnan Menderes Üniversitesi Merkez Kampusunda Uygulama ve Araştırma Hastanesi için Kantin Binası yapım talebine ilişkin ilgi yazınız gereği söz konusu yer, 2863 sayılı Yasa kapsamında incelenmiştir.

- 1- Kantin birimi, Üniversite Merkez Kampus Alanında, Tıp Fakültesi Binası'nın doğusunda, kuzey- güney yönünde, dikdörtgen şekline, doğal zemin üzerine, temel hafriyatı yapılmadan, yatay ve dikey elemanlarında "H" formulu döküm demirler kullanılarak, istenildiğinde de monte edilebilecek, resimde görüldüğü şekilde prefabrike olarak yapılmıştır.

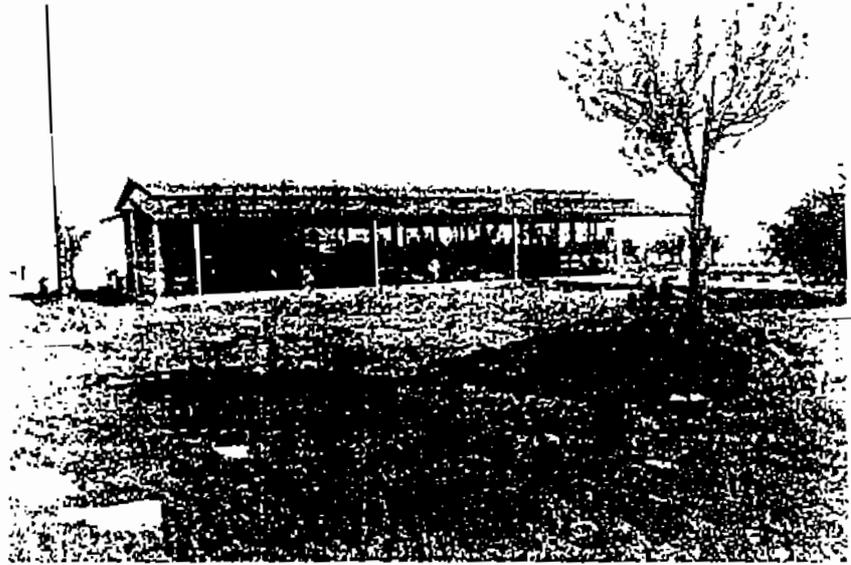

- 2- Demonte edilebilecek şekilde yapılmış olan kantin biriminin 658 sayılı Yüksek Kurul Kararlarına uygun usuller doğrultusunda yapılması gerekir.
- 3- Söz konusu kantin alanında ve çevresinde 2863 sayılı Yasa'nın 23. ve 6. Maddelerinde tanımlanan taşınmaz kültür varlığı kalıntı ve buluntularına ait olabilecek yüzey verilerine rastlanılmamıştır. Bu nedenle 1 no.lu paragrafta tanımlandığı şekilde bir kantin binasının yapılmasında sakınca görülmemiştir.

Gereğini bilgilerinize arz ederim.

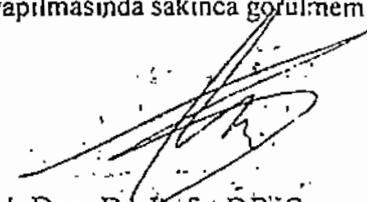
Yrd. Doç. Dr. Rafet DİNÇ
ADÜ, Fen-Edebiyat Fakültesi Arkeoloji Bölümü
Öğretim Üyesi, Tralleis Kazı Başkanı



T.C.
KÜLTÜR VE TURİZM BAKANLIĞI
AYDIN KÜLTÜR VE TABİAT VARLIKLARINI
KORUMA BÖLGE KURULU

KARAR

TOPLANTI TARİHİ VE NO : 30.03.2010-117

09.00.885

KARAR TARİHİ VE NO : 30.03.2010-2743

Toplantı Yeri
AYDIN

Aydın İli, Merkez İlçesi, Zafer Mahallesinde bulunan, Aydın Kültür ve Tabiat Varlıklarını Koruma Bölge Kurulu'nun 20.04.2007 tarih ve 849 sayılı kararı ile sınırları son şeklini alan Tralleis Antik Kenti III. Derece Arkeolojik Sit sınırları içerisinde kalan Adnan Menderes Üniversitesi Merkez Kampusu alanında Uygulama ve Araştırma Hastanesi için hazar Kantin alınarak montajlandığına ilişkin, Adnan Menderes Üniversitesi'nin 18.03.2010 tarih ve 01797 sayılı yazısı, Tralleis Kazı Başkanı Öğr. Üyesi Rafet DİNÇ'in 30.03.2010 tarihli yazısı, Aydın Kültür ve Tabiat Varlıklarını Koruma Bölge Kurulu Müdürlüğü Uzmanları'nın 25.03.2010 tarih ve 1286 sayılı raporu okundu. Konuya ilişkin tüm bilgi ve belgeler incelendi. Yapılan görüşmeler sonucunda;

Aydın İli, Merkez İlçesi, Zafer Mahallesinde, Tralleis Antik Kenti III. Derece Arkeolojik Sit içerisinde bulunan, Adnan Menderes Üniversitesi Merkez Kampusu alanında Kurulumuzdan izin alınmaksızın yapılan Uygulama ve Araştırma Hastanesi kantin binasının ilgili Belediyesi ve Müze Müdürlüğü denetiminde kaldırılmasına, uygulama sonuçlarına ilişkin teknik rapor ve fotoğrafların Koruma Bölge Kurulu Müdürlüğüne iletilmesine, izinsiz uygulamaları yapan ve yaptıranlar hakkında yasal soruşturma açılması gerektiğine karar verildi.

ASLI GIBİDİR
Mehmet YILMAZ
Bölge Kurulu Müdürü

BAŞKAN
(Geçici)
Prof. Dr. Celal ŞİMŞEK
İMZA

BAŞKAN YARDIMCISI
(Geçici)
Mustafa SAYAR
İMZA

ÜYE
Prof. Dr. Vedat İDİL
BULUNMADI

ÜYE
Prof. Dr. Kadri PEKEŞ
İMZA

ÜYE
Yrd. Doç. Dr. Müjgan KARATOSUN
İMZA

ÜYE
Selim UŞAN
İMZA

ÜYE
Aydın Belediye Başkanlığı
Hakan ÖZKAN
İMZA

ÜYE
Emine YENER
Aydın Müze Müdürlüğü
İMZA



T.C.

KÜLTÜR VE TURİZM BAKANLIĞI

Aydın Kültür Ve Tabiat Varlıklarını Koruma Bölge Kurulu Müdürlüğü

SAYI : B.16.0.KVM.4.09.00.04-09.00.885- **758**
KONU: Aydın İli, Merkez İlçesi, Adnan Menderes Üniversitesi
Kantin Binası hk.

AYDIN
02.04.2010

ADNAN MENDERES ÜNİVERSİTESİ REKTÖRLÜĞÜ

Özü yukarıda belirtilen konu hakkında Aydın Kültür ve Tabiat Varlıklarını Koruma Bölge Kurulu tarafından alınan 30.03.2010 tarih ve 2743 sayılı karar ekte gönderilmektedir.

Bilgilerinizi ve gereğini arz/rica ederim.

Mehmet YILMAZ
Bölge Kurulu Müdürü

Ek: 1. Karar (1 Adet)
Ek: 2. Dosya (1 Adet)

Dağıtım

Gereği :

- Aydın Valiliği
(İl Kültür ve Turizm Müdürlüğü), (Ek-1)
(Defterdarlık Muhakemat Müdürlüğü), (Ek:1-2)
- Aydın Cumhuriyet Başsavcılığı, (Ek:1-2)
- Adnan Menderes Üniversitesi Rektörlüğü, (Ek-1)
- Aydın Belediye Başkanlığı, (Ek-1)
- Aydın Müze Müdürlüğü, (Ek-1)

Bilgi :

- Kültür Varlıkları ve Müzeler Genel Müdürlüğü
(Kurullar Dairesi Başkanlığı), (Ek-1)
- Yükseköğretim Kurulu Başkanlığı
06539 Bilkent/ ANKARA, (Ek-1)

ADNAN MENDERES ÜNİVERSİTESİ	
İHALE ŞUBE MÜDÜRLÜĞÜ	
GELEN EVRAK	
GÜN	16.04.2010
SAYI	931

Sin. O. İLÇÜYEL
14/04/10 D. S. Z.

13.04.10
755.06.02
5666

Hakkı Mustafa Kaya
M. S. Z.



T.C.

KÜLTÜR VE TURİZM BAKANLIĞI
AYDIN KÜLTÜR VE TABİAT VARLIKLARINI
KORUMA BÖLGE KURULU

KARAR

TOPLANTI TARİHİ VE NO: 24.09.2010-131

09.00.21

KARAR TARİHİ VE NO: 24.09.2010-3145

Toplantı Yeri
AYDIN

Aydın İli, Merkez İlçesi; Adnan Menderes Üniversitesi merkez yerleşkesinde bulunan, tapunun 2577 ada, 1 parsel numarasında kayıtlı taşınmaz üzerinde sosyal amaçlı hastane ek tesisleri yapılması planlandığı ve gerekli izin verilmesinin talep edildiği Adnan Menderes Üniversitesi Rektörlüğü, İhale Şube Müdürlüğü'nün 17/09/2010 tarih ve 1499 sayılı yazısı, Aydın Müze Müdürlüğü'nün sondaj kazısında herhangi taşınır yada taşınmaz kültür varlığı izine rastlanmadığına bildirildiği uzman raporunun iletildiği İl Kültür ve Turizm Müdürlüğü'nün 17/09/2010 tarih ve 4737 sayılı yazısı, Tralleis Kazı Başkanlığının 07/09/2010 tarihli yazısı ve ekleri ile Koruma Bölge Kurulu Müdürlüğü uzmanlarının hazırladığı 22/09/2010 tarihli rapor üzerinde yapılan görüşme sonucunda;

Aydın İli, Merkez İlçesinde bulunan, tapunun 2577 ada, 1 parsel numarasında kayıtlı taşınmaz üzerinde sosyal amaçlı hastane ek tesisleri yapılması talebinin, Aydın Müze Müdürlüğü'nün 13/09/2010 tarih ve 970 sayılı yazısı ekinde iletilen sondaj raporunda, Kültür ve Tabiat Varlıklarını Koruma Kanunu kapsamında herhangi bir kültür varlığı bulunmadığı belirtildiğinden, vaziyet planındaki şekilde yeni yapılanma projesinin uygun olduğuna, Kültür ve Tabiat Varlıklarını Koruma Yüksek Kurulunun 22/03/2001 tarih ve 680 sayılı ilke kararı gereğince, uygulama sorumluluğunun proje müellifi mimar tarafından üstlenilmesine, uygulama sonuçlarına ilişkin teknik rapor ve fotoğrafların Koruma Bölge Kurulu Müdürlüğüne iletilmesine, Koruma Bölge Kurulu Müdürlüğü'nün uygun görüş yazısı doğrultusunda iskan izni verilmesi için karar verildi.

AYDIN İLİ KÜLTÜR VE TURİZM BAKANLIĞI
AYDIN MÜZE MÜDÜRLÜĞÜ
MÜDÜR
M. G. BİBER

BAŞKAN
Prof. Dr. Kadir PEKTAŞ
İMZA

BAŞKAN YARDIMCISI
Yrd. Doç. Dr. Müjgan KARATOSUN
İMZA

ÜYE
Prof. Dr. Vedat İDİL
İMZA

ÜYE
Prof. Dr. Celal ŞİMŞEK
İMZA

ÜYE
Yrd. Doç. Dr. Deniz ÖZKUT
İMZA

ÜYE
Necati UYAR
BULUNMADI

ÜYE
Selim UŞAN
İMZA

ÜYE
Hakan ÖZKAN
Aydın Belediye Başkanlığı
İMZA

ÜYE
Yılmaz AKKAN
Aydın Müze Müdürlüğü
İMZA



T.C.
ADNAN MENDERES ÜNİVERSİTESİ

SAYI : B.30.2.ADÜ.0.00.00.00-934-99
KONU :

AYDIN
.../09.2010

27.09.2010* 6.51

İHALE ŞUBE MÜDÜRLÜĞÜNE

Hastane yanında bulunan mobil kantin ile Üniversitemiz ürünlerinin satışı amacıyla yapılan konteynır binanın Aydın Kültür ve Tabiat Varlıklarını Koruma Bölge Kurulu Müdürlüğünden izni alınan ve vaziyet planında onaylanan yere taşınması söz konusu alanda bulunan prefabrik binanın ilgili plan dahilinde yerinin değiştirilmesi ayrıca Müdürlüğünüzce yapılacak çarşının da yukarıda belirtilen yere yapılması konusunda gereğini rica ederim.

Prof. Dr. Şükrü BOYLU
Rektör

EKLER :

- Ek1- Kurul Kararı
Ek2- İlgili Vaziyet Planı

27.09.2010
1329

S. A. AKCAN
- U. İ. L. 654/R
27/09/10

M



T.C.
ADNAN MENDERES ÜNİVERSİTESİ REKTÖRLÜĞÜ
İhale Şube Müdürlüğü

SAYI : B.30.2.ADÜ.0.00.00.00-934-99/15561
KONU : Taşıma İşi

AYDIN
30.09.2010

AYŞIL PEYZAJ İNŞAAT YAPI MALZ. LTD. ŞTİ.

Hastanemiz yanında bulunan tarafınızdan yapılan mobil kantin, Üniversitemiz ürünlerinin satışı amacıyla yapılan konteynır binanın ve hastane yanında büro olarak kullanılan prefabrik binanın sökülerek Aydın Kültür ve Tabiat Varlıklarını Koruma Bölge Kurulu Müdürlüğünden izni alınan ve vaziyet planında onaylanan yere taşınması için yardımcı olmanız konusunda;

Gereğini rica ederim.

Baki DURMUŞ
Şube Müdür V.

EKLER :

Ekl- İlgili Vaziyet Planı

Aslını elden aldım
30.09.2010

Ayşil Peyzaj

Tic. Sic. No: 215 634 102 Kay. No: 215 634 102
Kumluca Mahallesi, Mend. Bulv. 2015 Sk. No: 7 Kat: 1
Tel: 0 256 215 6341 Fax: 0 256 215 6341 AYDIN
Etiler Yolu 123 06630 Etiler

Hastane Mobil Kanlırı...
Hastane yanında bulunan prefabrik...
Kurulu Müdürlüğünden izni alınarak...
olarak teslim edilmiştir.01.10.2011.

...ya yapılan Konteynir bina,
...lar Varlıklarını Koruma Bölge
...ne taşınmak üzere içerileri boş

İDARE
Baki DURMUŞ
İhale Şube Müd. V.

İCİ

[Handwritten Signature]
...Şİ
...No: 7/Kor1
...AYDIN
...213

ADNAN MENDERES ÜNİVERSİTESİ
İHALE ŞUBE MÜDÜRLÜĞÜNE

İlgi: 934-99/1581 nolu yazınız.

İlgi yazınızda belirtilen yerlerin taşınması işinin ücretsiz olarak firmamız tarafından yapılabileceği konusunu bilgilerinize arz ederim.

SAYGILARIMIZLA
01.10.2010

Aysel Peyzaj
Tecn. Tic. Sey. Spor. Eğit. Yurt. İnf. Yapı. Akad. San. ve Tek. Lis. Şiş.
Kurumları Mahallesi A. Mhend. Bulv. 2015 Sk. No. 7 Kat: 1
Tel: 0 256 211 53 42 Fax: 0 256 215 66 41 AYDIN
E-Posta: 123 6463 818

01.10.2010
2392

Smt A. AKCAN
01/10/07

M. Dosyasınç

TUTANAKTIR

Üniversitemiz Hastanesi Mobil Kantini ile Konteynir Bina idaremizin istediği yere Aşıl peyzaj firması tarafından taşınarak idaremizin firmaya teslim ettiği şekilde tekrar teslim alınmıştır.
03.12.2010

Baki DURMUS
Şube Müdür V.

Ali AKCAN
Müdür Yard V.

Vargil İLGÜYER
Müdür Yard V.

Halil BEHTİOĞLU
Bilgisayar İşletmeni

KISMI KABUL TUTANAĐI

İdarenizce ayşıl peyzaj inş.yap.malz.ltd Őti'nden temin edilen mobil kantin alımı iŐine ait kontrolörlük hizmetini tarafımdan yürütölmektedir.

Talebiniz üzerine 28.12.2009 tarihinde yapmıŐ olduĐum kontrolde söz konusu mal alımına ait malzemelerin tamamının Merkez kampus alanındaki yerine getirildiĐi ve teknik Őartnameye uygun malzemeler olduĐu, ancak yaklaşık % 80 inin montajının teknik Őartnameye uygun olarak tamamlandıĐı tespit edilmiŐtir.28.12.2009

Kamil ARABACI

Mimar



Kamil ARABACI
(Mimar)
KurtuluŐ Mah. A. Neod. Bul. 2015 Sk.
No. 7 K. 1 KambarsaĐı Apt. AYDIN
Tel. 0 256 215 68 41 - 215 68 42
E-posta V.D. 194 964 55 00

MUAYENE VE KABUL TUTANAĞI

İdaremizce Aysıl Peyzaj İnş.Yap.Malz.Ltd. Şti den alınan mobil kantinin gerek kontrolör mimar Kamil ARABACI'nın yapmış olduğu kontrolde gerekse komisyonumuzca yapılan kontrolde malzemelerin tamamının teknik şartnameye uygun olarak Merkez Kampus alanına getirildiği ancak yaklaşık % 80 inin teknik şartnameye uygun olarak montajının tamamlandığı tespit edilmiş olup hem söz konusu işin ödeneğinin 2009 yılı bütçesinde olması hem de montajın %80 inin tamamlanmış olması nedeniyle ödemenin % 80 inin yapılması kalan kısmının ise bütçe emanetine alınması şartıyla muayene ve Kabulü yapılmış olup istenilen özelliklere uygun olduğu tespit edilmiştir.28.12.2009

Başkan

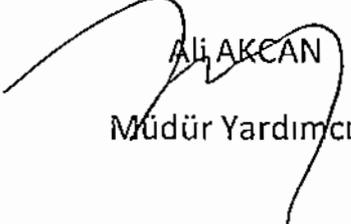
Ali AKCAN
Müdür Yardımcısı

Üye

Tekin ÇALIŞIR
Memur

Üye

Suat Baki ÇAĞLAR
Memur

KABUL TUTANAĐI

İdarenizce Aysıl Peyzaj İnş.Yapı Malz.Ltd.Şti.'den temin edilen mobil kantin alımı işine ait kontrolörlük hizmetini tarafımdan yürütölmektedir.

Talebiniz üzerine 20.01.2010 tarihinde yapmış olduğum kontrolde söz konusu mal alımına ait malzemelerin tamamının merkez kampus alanındaki yerine getirildiđi ve teknik şartnameye uygun malzemeler olduğü ve montajının % 100 montajının teknik şartnameye uygun olarak tamamlandıđı tespit edilmiştir.20.01.2010

Kamil ARABACI

Kamil Arabacı
MİMAR



Kamil ARABACI
(Mimar)

Kurtuluş Mah. A. Mend. Bul. 2015 Sk.
No. 7 K. 1 Kamberağa Apt. AYDIN
Tel. 0.258 215 88 41 - 215 88 42
Etiler V.D. 194 064 88 080

MUAYENE KABUL TUTANAĐI

Üniversitemiz Yeni Hastane Binamızın yanında bulunan Mobil Kantin teknik şartnameye uygun olarak eksiksiz ve tam olarak teslim alınmıştır.

Komisyon Başkanı
Ali AKCAN
Müdür Yrd.

Üye
Suat Barış CAĐLAR
Memur

Üye
Tekin ÇALIŞIR
Memur

Üye
Mehmet GÖKÇER
Memur



T.C.
ADNAN MENDERES ÜNİVERSİTESİ REKTÖRLÜĞÜ
İhale Şube Müdürlüğü

EK-9

SAYI : B.30.2.ADÜ.0.00.00.00/92.99/13/0
KONU :

AYDIN
2010.2010

Sayın K.A.Dizayn Mimarlık-Kamii ARABACI

Üniversitemizin 2009 yılında aldığı Mobil Kantin için tarafınızdan proje ve teknik şartname hazırlanması, kontrollük hizmeti ve Bayındırlık birim fiyatları tesbitine ilişkin doğrudan temin ile hizmet satın alınmıştır.

Ancak söz konusu mal alımı ihale dosyasının incelenmesi neticesinde işi yapan AYŞIL PEYZAJ- Tem.Turz. İnş.San. ve Tic.Ltd.Şti. firmasının iş adresi ve telefon numaraları ile firmanızın iş adresi ve telefon numaralarının (2156842) (Kurtuluş Mah. 2015 Sk. No:7 Kat:1 AYDIN) aynı olduğu tesbit edilmiştir.

Söz konusu tesbit hakkında gerekli açıklamalar ekinde firmanızın kuruluş tarihini belirten Oda Sicil kaydının ivedi olarak Müdürlüğümüze gönderilmesi hususunda gereğini rica ederim.



Kamii ARABACI
Kamii
Kurtuluş Mah. 2015 Sk.
No:7 Kat:1 Aydınlı Mah. AYDIN
Tic. Sicil No: 2156842
Tic. Sicil No: 1943543590

Baki DURMUŞ
Müd.V.



ADNAN MENDERES ÜNİVERSİTESİ REKTÖRLÜĞÜ
İHALE SÜBE MÜDÜRLÜĞÜNE

Konu: Mobil Kantin

İlgi: 20.10.2010 tarih ve 1720 sayılı yazınız.

Ekli Belgeler:

Ek-1 TMMOH Mimariar Odası Büro Tescil Belgesi (2005)

Ek-2 Vergi Levhası

Ek-3 Fatura tahsilat yazısı (215 68 42 Hizmet No.lu)

Ek-4 Kira Sözleşmesi

AÇIKLAMA: Üniversitemiz 2009 yılı Mobil Kantin alımı için proje ve teknik şartname hazırlanması, kontrollük hizmeti ve Beyannamelik birim fiyatları tespitine ilişkin olarak tarafımdan hizmet verilmiştir. Söz konusu malin ihale dosyasının incelenmesi neticesinde işi yapan AYŞİL PEYZAJ Tem. Tur. İnş. San ve Tic. Ltd.Şti. firmasının iş adresi ve telefon numaraları ile firmamızın iş adresi ve telefon numaralarının aynı olduğu tespit edildiğinden bu konu ile ilgili olarak açıklama talep etmekteyiz.

TMMOH Mimariar Odasına kayıtlı (Ek-1) ve Efeier Vergi Dairesi 19495455080 nolu (Ek-2) mükellefi olarak K.A. DİZAYN Mimarlık-Kanil ARABACI firması adı altında uzun zamandır Kurtuluş Mah. 2015 sk. No:7 Kat:1-AYDIN adresinde mesleki faaliyetime devam etmekteyim.

Yukarıda bahsi geçen firmamın yetkilisi Filiz İPEKÇİ arkadaşım olup yeni bir şirket kuracağını kiralık bir işyeri aradığını bildirmiş bu konuda kendisine yardımcı olmamı istemiştir. Kendilerine karşı dairedeki kiracının yakın zamanda burayı boşaltacağı . bu işlemin gerçekleştirildikten sonra burayı kiralayabileceğini bu zaman içerisinde şu anki büromun bir apartman dairesi olması nedeniyle bir bölümünü geçici bir süre kiraya verebileceğini belirttim ve kendileri ile 17.09.2009 tarihinde Kira Sözleşmesini (Ek-4) karşılıklı imzalayarak kiraya verdim. Kendileri bürosunda kullanmak üzere adlarına Türk Telekom'dan yeni bir hat aboneliği başvurusunda bulunmak istediklerini bende yeni yerlerine taşınmaya kadar şu anda halen firmam adına kayıtlı 215 68-42 hizmet nolu (Ek-3) santral telefonunun birlikte kullanabileceğimizi belirttim.

Yukarıdaki açıklamaların yeterli olacağını düşünerek istenilen belgeler yazınız ekinde sunulmuştur.

Bilgilerinize arz ederim.

Ulmar
Kanil ARABACI
Y. Arabacı

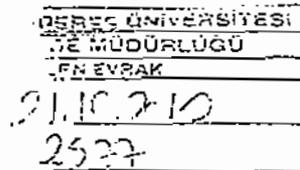

Dekont - FATURA TAHSİLATI

ING BANK A.Ş.-AYDIN ŞUBESİ

Vergi Dairesi:BÜYÜK MÜKELLEFLER VD

Vergi No:8760042243

Fiş Bilgileri:21/09/2010-114-49001-60

Dekont No:325743

Basım Tarihi:21/10/2010 - 10:59:38

İşlem Tarihi:21/09/2010

FATURA TAHSİLATI : MİMARLIK BÜROSU

IBAN: TR30 0009 9008 3022 8800 1000 00

FATURA TUTARI :82.47 TL

YALNIZ sekseniki TL kırkyediKr'dir

YALNIZ sekseniki TL kırkyediKr'dir

Açıklama:TELEKOM - KAMİL ARABACI

Telefon No : 0/2552156842 Son Ödeme Tarihi :21/09/10 Fatura No : 0002010080214408 Fatura

Seri/Sıra:A01/592753

444 0 600

www.ingbank



VERGİ LEVHASI



MÜKELLEFİN

ADI SOYADI

Süme Kızılcı

BAĞLI BULUNDUĞU

TİCARET ÜNVANI

AA Dış Ticaret Müşavirliği

VERGİ DAİRESİ

Antalya İD

İŞYERİ ADRESİ

Konya İstasyon Cad. 2015 Sokak

VERGİ SİGİL NO

184 951 772 80

18.12.2014

VERGİ TÜRÜ

GERÇEK GELİR

TAKVİM YILI	BEYAN OLUNAN MATRAH	TAHAKKUK EDEN VERGİ	TASDİĞ EDEN (Vergi Dairesi)
<i>2008</i>	<i>42.854,49</i>	<i>9.795,58</i>	<i>11.03.2009</i>
<i>2009</i>	<i>48.822,23</i>	<i>11.072,43</i>	<i>11.05.2009</i>



AA Haydar ALTUNBAŞ
Strateji Geliştirme Daire Başkanı

KİRA SÖZLEŞMESİ



Dairası:	Kamii A2 ARACI		
Mahallesini	Kurtuluş		
Sokağı, Numarası	2015 sok. No: 7		
Kiralanın şeyin cinsi	Loyer		
Kiraya verenin adı, soyadı	Kamii A2 ARACI		
Kiraya verenin T.C. Kimlik No'su	499555000	Vergi No'su	0710246950
Kiraya verenin ikametgahı	Mesrutiler mh. Batı Caddesi No: 113/3 AYDIN		
Kiracının adı, soyadı	Filiz İPEKÇİ (Aygül Feyza İPEKÇİ)		
Kiracının T.C. Kimlik No'su	3499911096	Vergi No'su	
Kiracının ikametgahı	Mesrutiler mh. 2015 sok. No: 6/3 AYDIN		
Kiracının işyeri adresi	Kurtuluş mh. 2015 sok. Kanberağa Apt. No: 11/1 AYDIN		
Bir aylık kira karşılığı	#100,00#		
Bir senelik kira karşılığı	#1200,00#		
Kira karşılığının ne şekilde ödeneceği	Nakit		
Kira müddeti	1 yıl		
Kiranın başlangıcı	17-09-2009		
Kiralanın şeyin şimdiki durumu			
Kiralanın şeyin ne için kullanılacağı	İşyeri (Ofis)		

Kiralanın şey ile beraber teslim alınan eşyaların bakımını kiracıya beyan:

--

Gelir vergisi kanununa göre:

Tüccar, serbest meslek erbabı, ve diğerler tüccar, meslek ve diğer gelirleri elde ederek yaptıkları kira ödemelerinden kanunda belirtilen oranlarda %001'lik vergiyi ödeyerek vergi borçlarına etmişlerdir.

Stratijik Reklam Baire Etkinlik

KONAKSAL SAKLALAR

- 1- Kiracı kat mülkiyeti kanununa Lymeyi aynen kabul ve taahhüt eder.
- 2- Kiracı kiralananı kısmen veya tamamen başkasına devir ve dird edemez.
- 3- Kiracı kiralanan gayrimenkulde mal sahibinin rabeti ve izni olmaksızın tadilat yapamaz.
- 4- Kiracı kira bedelini en geç ait olduğu ayın ilkgününde ve her ay peşin olarak ödemeyi taahhüt eder.
- 5- Kiracı kontrat bitiminde kira bedelini göre %..... oranında arttırmayı şimdiden kabul ve taahhüt eder.
- 6- Elektrik, su, doğalgaz, kalorifer, apartmana ait giderler ile çevre temizlik vergisi kiracıya aittir.
- 7- Kiracı apartman yönetiminin alacağı kurallara aynen uyacaktır.
- 8- Kiracı kiralananı boşaltmak istediği takdirde en az bir ay evvelinden mal sahibine ulaşacak şekilde bildirmeyi taahhüt eder.
- 9- Kiracı peşinat olarak mal sahibine vermiştir.
- 10- Kiracı depozit olarak mal sahibine vermiştir.
- 11- Kiracı mal sahibine vermiş olduğu peşinat ve depozitten faiz veya herhangi bir fazlalık talep edemez.
- 12- Kiracı mal sahibine vermiş olduğu peşinat ve depoziti yapacağı tamirata mahsup edemez.
- 13- Kiracı kiralanan gayrimenkulü tahliye ederken vermiş olduğu zarar ve ziyana ait mablağ ile ödenmemiş bulunan elektrik, su, doğalgaz, telefon borçları mal sahib. tarafından depozitten mahsup edilir. Depozit tarihi bina ve kalem miktarı kiracı kontrat başlangıç tarihi itibarıyla kabul eder ve ödemeyi taahhüt eder.
- 14- Kontrat tarihine kadar olan tüm gider ve borçları mal sahibine aittir.
- 15- Kontrat tarihinden sonra tanakkuk olan tüm gider ve borçları kiracıya aittir.
- 16- Kiralanan gayrimenkulde tanakkuk olacak stopaj vergisi kiracıya aittir.
- 17- Aynı dönem içerisinde kira bedeli bir kaç ay arka arkaya ödenmemesi halinde, ödenmeyen aydan itibaren kontrat süresi sonunda kadar olan kira bedelini aceleyle kespeder ve bu hal kiracı tarafından gayrimenkulün tahliyesi sebeb. olarak peşinen kabul edilir.
- 18- Keşilin kefaleti müşterek ve müteselsil olup, keşil kontrat ilk yapıldığındaki kira dönemi ve belirlenen süre için keşilin mevcut olduğunu devamlı beyan ve iznas. ile kabul ve taahhüt eder.
- 19- İş bu Kontrat yılıdır. Kontratın sona ermesinden önce bir ay önce taraflar yazılı olarak intarda bulunmadıkları sürece kontrat yeniden otomatik olarak kabul edilir.
- 20- Taraflarca kira sözleşmesinde yazılı adresler kanun. kametgan adres. olarak kabul edilir. Adreslerdeki herhangi bir değişikliği taraflara yazılı olarak bildirdiği takdirde kontrata yazılı olan adrese yapılan tebligat. tutarlar sayılmaz.

İş bu kontrat maddeden ibaret olup maddesi düzenlenip, muhatapların her birine verilmiştir. İhtilaf halinde marka kâğıt ve ipele caitreleri yetkilidir. Aşağıda imzaları bulunan Mal sahib. - Kiracı - Kiracı keşil y. kanun. adresleri herhangi bir tezyike maruz kalmadan otomatik inta suretiyle kabul edilmiştir.

KEŞİL

KIRACI
File İpele
.....

KIRAYA VEREN

Kenan ARABACI



Kenan ARABACI
(Nümer)
Anadoluy. Min. A. Mend. Bul. 2015 55
No. 7/A, 1. K. Nispetiye Ast. AYDIN
Tel: 0 215 215 43 41 - 215 63 42
Etiler MO. 154 534 53 03



T.C.
ADNAN MENDERES ÜNİVERSİTESİ REKTÖRLÜĞÜ
İhale Şube Müdürlüğü

EK-10

SAYI : B.30.2.ADÜ.0.00.00.00 02. 07/172
KONU :

AYDIN
20.10.2010

Sayın: Aysel Peyzaj Tem. Turz. İnş. San. Ve Tic. Ltd. Şti.

Üniversitemizin 2009 yılında yapmış olduğu Mobil Kantin ihalesinin uhdenizde kalması sebebiyle ihale dosyasının incelenmesi neticesinde işin kontrollüğünü yapan Dizayn Mimarlık firmasının (Kamii Arabacı) iş adresi ve telefon numaraları ile firmanızın iş adresi ve telefon numaralarının (2156842) (Kurtuluş Mah. 2015 Sk. No:7 Kat:1 AYDIN) aynı olduğu tesbit edilmiştir.

Söz konusu tesbit hakkında gerekli açıklamalar ekinde firmanızın kuruluş tarihini belirten Oda Sicil kaydı ile ortaklarınızı gösteren Ticaret Sicil Gazetesinin ivedi olarak Müdürlüğümüze gönderilmesi hususunda gereğini rica ederim.

Aysel Peyzaj
444 199 5555 222 222 222 222 222 222 222 222
Kurtuluş Mah. 2015 Sk. No: 7 Kat: 1 AYDIN
Tic. Sicil No: 222 222 222 222 222 222 222 222

Filiz İpekçi

Baki DİBİR
Baki DİBİR
Müd. V.

Ediye
Ediye
Strateji Geliştirme Daire Başkanı

İLGİLİ MAKAMA

Aydın Ticaret Odası 19312 oda sicil noya kayıtlı Efeler Vergi Dairesi mükellefi olarak Ayşii Peyzaş Temizlik Turizm Seyahat Spor Malzemeleri Kırtasiye İnşaat Yapı Malzemeleri Sanayi ve Ticaret Limited Şirketinin ortaklarından ve şirket müdürüyüm.

Makamınızca 2009 yılında ihalesi yapılan Mobil Kantin ihalesi tarafımızca karşılanmış olup, incelemeleriniz sonucunda işin kontrollüğünü yapan Dizayn Mimarlık-Kamil Arabacı firması ile iş adresi ve telefon numaralarımızın aynı olduğunu tesbit ettiğinizi bildirmekteyiz.

Söz konusu şirketimiz 19.10.2009 tarihinde Aydın Ticaret Odasına kaydı yapılarak Kurtuluş Mh. 2015 sk. No:7 Kat:1 Daire:1 -Aydın adresinde arkadaşım Kamil beye ait olan dairede geçici bir süreliğine faaliyetine başlamış olup karşılıklı kira sözleşmesi düzenlenmiştir.

Ayrıca Kamil beyin teklifi ile üzerine kayıtlı 2156842 nolu telefonu ortaklaşa kullanabileceğimizi iletmiştir.

Şu anda Kurtuluş Mh. 2015 Sk. Kamberağa Apt. No:7 Kat:1 Daire:2 AYDIN adresinde faaliyetimiz devam etmektedir.

Belgeler:

Kira Sözleşmesi (2 adet)

Telefon Faturası (21370 79- 2130621 nolu)

Ticaret Odası Sicil Tasdiknamesi

Oda Sicil Kayıt Sureti

Ticaret Sicil Gazetesi

Vergi Levhası

Filiz İpekci
Ayşii Peyzaş
Yeni İht. İş. San. Etk. Yat. Ş. Tic. Sic. No: 14.11.53.
Kurtuluş Mahallesi / Fınd. Sk. No: 7 Kat:1
Tel: 0256 2460000 - Fax: 0256 2460000 - AYDIN
Etiler YD 123 0453 518

Tel: 213 00 21
Fax: 213 70 19

AYDIN ÜNİVERSİTESİ
İÇİŞLERİ MÜDÜRLÜĞÜ
E-NEVFAK
21.10.2010
25 76

Ali İydar ALTUNBAŞ
Strateji Geliştirme Daire Başkanı

WESTYLE

VERGİ LEVHİSİ



MÜKELLEFIN

ADI SOYADI : ABDULLAH GÖZÜKÜLÜK T.C. NO : 15 481 151 223 12
TİCARET DİVANI : 15 481 151 223 12 BAĞLI BULUNULDUĞU VERGİ Dairesi : 15 481 151 223 12
İŞYERİ ADRESİ : 15 481 151 223 12 VERGİ SİCİ. NO : 15 481 151 223 12
SİCİ NO : 3/1 KAVAYIRI ÇİFTLİĞİ VERGİ YÜRÜ : 15 481 151 223 12

TAKVİM YILI	BEYAN OLUNAN MATRAH	TAHAKKUK EDEN VERGİ	TARİHİ EDEN (Vergi Dairesi)
2008	19.10.2008	15.481.151.223.12	15 481 151 223 12
2009	23.7.12, 47	4.342,69	15 481 151 223 12

Abdullah Gözükülük
MÜKELLEPİN İMzası
15 481 151 223 12

15 481 151 223 12
Strateji Geliştirme Daire Başkanlığı

T.C.
AYDIN
TİCARET SİCİL MEMURLUĞU
SAYI: 4671

SİCİL TESCİLİNİN ADRESİ

ÖRNEK NO: 148

TİCARET ÜNVANI

ŞİŞLİ ANKARA VERİLELİ TERAZİ GEYİKATİ SPAK KALZERELEKİ
TİCARİTİ HİSAPLI KALZERELEKİ KANAYI VE TEORİT
KALZERELEKİ

SİCİL NO

1000000000

SİCİL TARİHİ

13/03/2017

LETME MERKEZİNİN ADRESİ
(Şubenin tescilinde şubenin
resmi ile beraber, merkez
resmi de yazılır)

ŞİŞLİ ANKARA VERİLELİ TERAZİ
KALZERELEKİ KANAYI VE TEORİT
KALZERELEKİ

LETMENİN UĞRAŞTIĞI İŞLER

TERAZİ GEYİKATİ SPAK KALZERELEKİ

LETME SAHİBİNİN HÜKİYETİ
(Ükmi şahıslarda hükmi
hısın mahiyeti.)

TERAZİ GEYİKATİ SPAK KALZERELEKİ

LETMENİN TEMSİLCİLERİ
(Ükmi şahıslarda tam ehliyeti
yan hakiki şahıslarda mecburi
irak, diğer hallerdeki istek
erine)

TERAZİ GEYİKATİ SPAK KALZERELEKİ

SİCİLİNİN VERİLDİĞİ
TARİH

13/03/2017

MEMURUN SİCİL NO: 50

AYDIN TİCARET SİCİL MEMURU

21,00 YİL. HARÇ BEDELİ
TAKBUZLA TAHSİL EDİLDİ.





AYDIN TİCARET ODASI

SERVİS : ODA SİCİL
SAYI : 3592

TARİH :

ODA SİCİL KAYIT SURETİ

TİCARET ÜNVANI

ADI VE SOYADI

ADRESİ

TİCARET SİCİL NO.

ODA SİCİL NO.

ODAYA KAYIT TARİHİ

ODAYA KAYITLI SERMAYESİ

DERECESİ

İŞ TİGAL KONUSU

YUKARIDA TİCARET ÜNVANI VE TİCARET SİCİL NUMARASI YAZILI
TİCARİ İŞLETME HALEN ODAMIZI ÜYESİ BULUNMAKTADIR.
BU BELGE İSTEĞİ ÜZERİNE VERİLMİŞTİR

GENEL SEKRETER



(Beyanattı 151. Sayfada) ve kurala, her türlü tarafların bu bayilik süreci ve bunlara ilişkin evrakların imzalanmaya alınmaya yapmaya, kesin mahkeme karar, dairelerinde dahi temyiz, şikâyet, takibe, temyizden sonra, temyiz edilmiş hâlinde şikâyetin kabulü umumî yetkileri ile ve MDDM'ün undaki özel yetkileri varken Avukatlar tayına şikâyetinle ilgili mevzuat ile ilgili hükümlerinde belirtilen delil temyiz, teprik ve istinad mevzuatı ile ilgili hükümler Şirket Müdürü Bahadır Türkmen'in müfettişler aracılığıyla ilmi 5 (5) yıl müddetinde temyiz ve istinad yetkileri ile mevzuat ile ilgili hükümlerle sınırlıdır.

Şirket Müdürü
Bahadır Türkmen İmza
Şirket Ortağı
Abdullah Çelebi İmza

(İZAHNAMESİNİN)

Aydın Ticaret Sicil Memurlarından

Sicil No: 13703-Mışık
Ticaret Ünvanı:
AYŞİL PEYZAJ TURİZM SEYAHAT SPOZ. MALZEMELERİ KİRTASİYE İNŞAAT YAPIM MALZEMELERİ SANAYİ VE TİCARİET LİMİTED SİRKETİ

İz Adresli Kuruluş Mülkiyet Adına Mendere Bulvarı 2019 Sokak No: 7 Kat: 1. Kat Katmanlı Apartmanı/Aydın

Özellik ve sicil numarası yukarıda yazılı limited şirket T.C. Aydın İ. Noterliğinin 16.10.2009 tarih ve 19528 sayısında tasdikli sözleşmesi, T.C. Aydın İ. Noterliğinin 19.10.2009 tarih ve 15694 sayısında tasdikli sözleşme beyanname ve T.C. Aydın İ. Noterliğinin 19.10.2009 tarih ve 15695 sayısında tasdikli sözleşme beyanname ve T.C. Aydın İ. Noterliğinin 19.10.2009 tarih ve 15696 sayısında tasdikli sözleşme beyanname ile ilgili evraklar konulu karar menü müdürlüğünüzce verilmiş tevil ve ilanları istisnasızdan husus konum hâkimliğinde aygün olarak 19.10.2009 tarihinde tevil edilmiştir ilan edilmiştir.

Aynı Tescimlik Turizm Seyahat Spor Malzemeleri Kırtasiye İnşaat Yapı Malzemeleri Sanayi Ve Ticaret Limited Şirketi

Maddes 1.

Aynıda ad ve soyadları, unvanları, açık adresleri yazılı kurucular arasında bir limited şirket kurulmuşur.

1.1. Filiz İpeki T.C. Uyruktu Meşrutiyet Meh. 2068 SK. No:61/3 Ayşin

1.2. Fırat Çatır T.C. Uyruktu Yeni Meh.423 SK. No: 7B/11 Adı: aza İzzet

Ünvanı: Maddes 2.

Şirketin Ünvanı "Ayşil Peyzaj Turizm Seyahat Spor Malzemeleri Kırtasiye İnşaat Yapı Malzemeleri Sanayi Ve Ticaret Limited Şirketi'dir.

Şirketin Kuruluş Tarihi: 16.10.2009

Şirketin Kuruluş Yeri: Aydın

Şirketin Kuruluş Amacı: Turizm, Seyahat, Spor, Malzemeleri, Kırtasiye, İnşaat, Yapı Malzemeleri Sanayi ve Ticaret Limited Şirketi'nin kurulması ve faaliyetlerinin yürütülmesi.

Şirketin Kuruluş Sermayesi: 100.000 TL

Şirketin Kuruluş Şekli: Limited Şirket

Şirketin Kuruluş Yeri: Aydın

Şirketin Kuruluş Tarihi: 16.10.2009

Şirketin Kuruluş Amacı: Turizm, Seyahat, Spor, Malzemeleri, Kırtasiye, İnşaat, Yapı Malzemeleri Sanayi ve Ticaret Limited Şirketi'nin kurulması ve faaliyetlerinin yürütülmesi.

Şirketin Kuruluş Sermayesi: 100.000 TL

Şirketin Kuruluş Şekli: Limited Şirket

Şirketin Kuruluş Yeri: Aydın

Şirketin Kuruluş Tarihi: 16.10.2009

Şirketin Kuruluş Amacı: Turizm, Seyahat, Spor, Malzemeleri, Kırtasiye, İnşaat, Yapı Malzemeleri Sanayi ve Ticaret Limited Şirketi'nin kurulması ve faaliyetlerinin yürütülmesi.

Şirketin Kuruluş Amacı: Turizm, Seyahat, Spor, Malzemeleri, Kırtasiye, İnşaat, Yapı Malzemeleri Sanayi ve Ticaret Limited Şirketi'nin kurulması ve faaliyetlerinin yürütülmesi.

Şirketin Kuruluş Sermayesi: 100.000 TL

Şirketin Kuruluş Şekli: Limited Şirket

Şirketin Kuruluş Yeri: Aydın

Şirketin Kuruluş Tarihi: 16.10.2009

Şirketin Kuruluş Amacı: Turizm, Seyahat, Spor, Malzemeleri, Kırtasiye, İnşaat, Yapı Malzemeleri Sanayi ve Ticaret Limited Şirketi'nin kurulması ve faaliyetlerinin yürütülmesi.

Şirketin Kuruluş Sermayesi: 100.000 TL

Şirketin Kuruluş Şekli: Limited Şirket

Şirketin Kuruluş Yeri: Aydın

Şirketin Kuruluş Tarihi: 16.10.2009

Şirketin Kuruluş Amacı: Turizm, Seyahat, Spor, Malzemeleri, Kırtasiye, İnşaat, Yapı Malzemeleri Sanayi ve Ticaret Limited Şirketi'nin kurulması ve faaliyetlerinin yürütülmesi.

Şirketin Kuruluş Amacı: Turizm, Seyahat, Spor, Malzemeleri, Kırtasiye, İnşaat, Yapı Malzemeleri Sanayi ve Ticaret Limited Şirketi'nin kurulması ve faaliyetlerinin yürütülmesi.

Şirketin Kuruluş Sermayesi: 100.000 TL

Şirketin Kuruluş Şekli: Limited Şirket

Şirketin Kuruluş Yeri: Aydın

Şirketin Kuruluş Tarihi: 16.10.2009

Şirketin Kuruluş Amacı: Turizm, Seyahat, Spor, Malzemeleri, Kırtasiye, İnşaat, Yapı Malzemeleri Sanayi ve Ticaret Limited Şirketi'nin kurulması ve faaliyetlerinin yürütülmesi.

Şirketin Kuruluş Sermayesi: 100.000 TL

Şirketin Kuruluş Şekli: Limited Şirket

Şirketin Kuruluş Yeri: Aydın

Şirketin Kuruluş Tarihi: 16.10.2009

Şirketin Kuruluş Amacı: Turizm, Seyahat, Spor, Malzemeleri, Kırtasiye, İnşaat, Yapı Malzemeleri Sanayi ve Ticaret Limited Şirketi'nin kurulması ve faaliyetlerinin yürütülmesi.

Şirketin Kuruluş Sermayesi: 100.000 TL

Şirketin Kuruluş Şekli: Limited Şirket

Şirketin Kuruluş Yeri: Aydın

Şirketin Kuruluş Tarihi: 16.10.2009

Şirketin Kuruluş Amacı: Turizm, Seyahat, Spor, Malzemeleri, Kırtasiye, İnşaat, Yapı Malzemeleri Sanayi ve Ticaret Limited Şirketi'nin kurulması ve faaliyetlerinin yürütülmesi.

Şirketin Kuruluş Sermayesi: 100.000 TL

Şirketin Kuruluş Şekli: Limited Şirket

Şirketin Kuruluş Yeri: Aydın

Şirketin Kuruluş Tarihi: 16.10.2009

Şirketin Kuruluş Amacı: Turizm, Seyahat, Spor, Malzemeleri, Kırtasiye, İnşaat, Yapı Malzemeleri Sanayi ve Ticaret Limited Şirketi'nin kurulması ve faaliyetlerinin yürütülmesi.

Şirketin Kuruluş Sermayesi: 100.000 TL



KİRA SÖZLEŞMESİ



Dairesi	Masker
Mahallesi	Kurtuluş
Sokağı, Numarası	205 - 7
Kiralanacak şeyin cinsi	Daire
Kiraya verenin adı, soyadı	S. N. ÖZK
Kiraya verenin T.C. Kimlik No'su	155 3488168 Vergi No'su 4690197286
Kiraya verenin ikametgahı	Güne mah. Sait Ömer bulvarı Öğrenciler Sitesi No: 3/B 8- Blok Etiler - 3 Beşiktaş / İstanbul AYDIN
Kiracının adı, soyadı	
Kiracının T.C. Kimlik No'su	34 951110001 Vergi No'su 1200463212
Kiracının ikametgahı	Masruha mah 2053 sokak No 54/B AYDIN
Kiracının işyeri adresi	Kurtuluş mah. 2053 sokak No: 7 kurtuluş AYDIN
Bir aylık kira karşılığı	650.00 TL (Altıyüz elli Türk lirası)
Bir senelik kira karşılığı	7.800.00 TL (Yedibin Sekizyüz Türk lirası)
Kira karşılığının ne şekilde ödeneceği	Her ayın 10. unda Banka Hesabına nakit INGBANK AYDIN Şİ: 3876868 Nolu hesaba.
Kira müddeti	Bir yıl
Kiranın başlangıcı	10.05.2010
Kiralanacak şeyin şimdiki durumu	Kullanıma hazır boyalı eksiksiz daire
Kiralanacak şeyin ne için kullanılacağı	Ofis olarak.

Kiralanacak şey ile beraber teslim olunan demirbaş eşyanın beyanı

Dairenin içi komple yeni boyalı duvar, asma ve yatak odası zemin parkeleri yeni sermitlenmiş mutfak, banyo ve koridorları ve diğer dolapları ve çekme dolapları tam ve sağlam, kapı kolları, camları, pencere camları sağlam. 1 Adet kat kaleriden ve terasları. 1 Adet Cam teli salonda duvarı manteli klima. 1 Adet Aracılık mutfak Aspiratörü 3. Adet simit teli camlı tavan lambası 2 Adet koridorlu led armatürü ruvurlu camlı aynalar teslim edilmiştir olup daire teslim alınırken, teslim edildiği şekilde alınacaktır.

Gelir vergisi kanununa göre :

Tüccar, serbest meslek erbabı ve çiftçiler, ticari, mesleki ve ziraî işleri ile ilgili olarak yaptıkları kira ödemelerinden kanunca belirtilen oranlarda stopaj tevkifatı yaparak vergi dairesine yatıracaklardır.

Ali Naydar ALTINDAĞ
Şirket Üçüncü Sınıfına Daire Başkanı

Telekomünikasyon Kurumu
FATURA NO: 255 213 70 79

TÜRK TELEKOMÜNİKASYON A.Ş.
Ticaret Sicil No: 27100000000000000000
12.05 Aralık 1997 tarihli T.C. MİKRO
Ticaret Sicil Gazetesi'nde T.C. MİKRO
Ticaret Sicil No: 27100000000000000000

FATURA

SAYIN
AYSİL PENZEL TEZCAN
TIC. LTD.
MERKEZ KURULUŞU
No:7 K:2 D:2



HİZMET NO : 255 213 70 79
Hizmet Türü: TELEFON-13100
Hizmet Tarihi: 30.09.2010
Fatura Numarası: 12010000000000000000
Ölçüm: EYLDL-2010
İletim Sistemi ve Ölçüm Tarihi: 30/09/2010
İletim Yolu: No:1200463616, V. D. Ü. EFELER

AYDIN

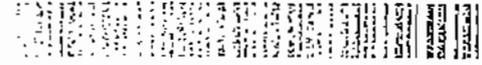

SIZE ÖZEL

TÜRK TELEKOM
özel / Paket / TT İŞ Avantaj 2007/1



TÜRK ÜCRETLER	18,72		
Pay Döret	18,72		
KULLANIM ÜCRETLERİ	0,00		
Diğer ÜCRETLER	3,01		
Ölçüm	3,01		
Ölçüm Sistem (Günlük No: 1,3)	0,00		
YEREL ÜCRETLER (*)	0,00		
ÖZEL ÜCRET TOPLAM	21,73		
KDV (Kıstah %18)	31,73	KDV (%15):	3,91
KDV (Kıstah %9)	0,00	KDV (%6):	0,00
KDV (Kıstah %18)	21,73	KDV (%15):	3,26
KDV (Kıstah %9)	0,00	KDV (%6):	0,00
Çevre Vergisi	0,00		0,00

TÜRK TELEKOMÜNİKASYON A.Ş.	
Şehir İçi	0,00
Ulusal Arz	0,00
30000 Servis	0,00
Özel Servis Paketleri	0,00

İLETİM ÜCRETİ (LİNEER) ÜCRETLER	7,17
TARİHİ TARİFLER	28,90
ÖDENECEK TUTAR (TL)	28,90



MESAJLARI

Yalnızca 1200 TL'den fazla
Fatura düzenleme tarihine kadar ödenmemiş toplam
borcunuz: 24,96 TL
Özellikleriniz bu hizmetten faydalanmayabilir.
Faturanın son ödemesi için son ödeme tarihi: her gün %1,5
faiz oranı uygulanmaktadır.

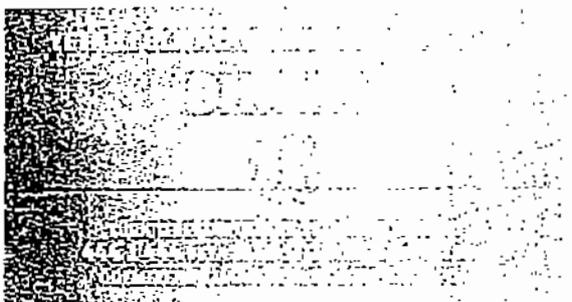

(Handwritten Signature)
Strateji Geliştirme Daire Başkanı

Bilgi amaçlıdır. Bilgi amaçlıdır. Bilgi amaçlıdır. Bilgi amaçlıdır. Bilgi amaçlıdır. Bilgi amaçlıdır. Bilgi amaçlıdır. Bilgi amaçlıdır. Bilgi amaçlıdır. Bilgi amaçlıdır.

* TT İş Avantaj 200 Tarife Paketi de KDV (Kıstah %18): 31,73 TL, KDV (Kıstah %9): 0,00 TL, KDV (Kıstah %18): 21,73 TL, KDV (Kıstah %9): 0,00 TL, Çevre Vergisi: 0,00 TL, KDV (%15): 3,91 TL, KDV (%6): 0,00 TL, KDV (%15): 3,26 TL, KDV (%6): 0,00 TL, Özet: 28,90 TL

Bu fatura Elektronik Fatura Kayıt Sistemi ile oluşturulmuştur. Belirli bir süre için sorgulama için <http://www.efatura.gov.tr/> internet adresinden yapılabilir.

Telekomünikasyon Kurumu
FATURA ID: AYDIN TELEFON

FATURA

SAYIN
AYŞIL PEYZAN FERİDİ
TİC LTE.
MERKEZ KURTULUŞ ANI
No:7 K:1 D:1

TRT ELEKTRONİK ALIŞTIRMA
Ticaret Odası Bulvarı Beşiktaş Yolu Karşıyığı
34093 Beşiktaş/İstanbul
Etiler V.D. Vergi No: 2759052205
HİZMET NO : 256 213 06 21
Hizmet Türü : TELEFON-HİZMET
Başlangıç Tarihi : 30/09/2010
Fatura Numarası : 2210000260460
Durum : EYLÜL-2010
Özellik Kodu : 22/11/2010
Müktesel Vergi No: 1230453618, V.D. : EFELER



AYDIN TELEFON



SİZE ÖNEL

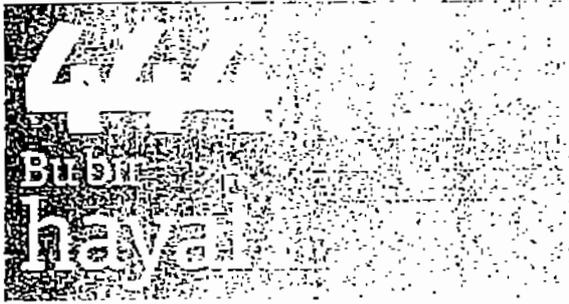

TRT TELEKOMÜNİKASYON
Kurumu, Paftesi, TT 15. Sektör, 2010

ULUSLAR ARASI ÜCRETLER	18,72
ULUSLAR ARASI	18,72
ULUSLAR ARASI ÜCRETLERİ	1,76
ULUSLAR ARASI ÜCRETİ	1,76
ULUSLAR ARASI ÜCRETİ	3,01
ULUSLAR ARASI ÜCRETİ	3,01
ULUSLAR ARASI ÜCRETİ	0,00
ULUSLAR ARASI ÜCRETİ	0,00
ULUSLAR ARASI ÜCRETİ TOPLAM	23,49
ULUSLAR ARASI ÜCRETİ (%)	23,49
ULUSLAR ARASI ÜCRETİ (%)	0,00
ULUSLAR ARASI ÜCRETİ (%)	23,49
ULUSLAR ARASI ÜCRETİ (%)	0,00
ULUSLAR ARASI ÜCRETİ (%)	0,00
ULUSLAR ARASI ÜCRETİ (%)	0,00
ULUSLAR ARASI ÜCRETİ TOPLAM	7,75
FATURA TUTARI (TL)	31,24
ÖDENECEK TUTAR (TL)	31,24

TRT TELEKOMÜNİKASYON KURUMU			
Şehir İçi	0,00	Şehirler Arası	10,00
Uluslar Arası	0,00	Uluslararası	10,00
90018 Servisler	0,00	Özel Servis Hizmetleri	10,00



MESAJINIZ VAR



Fatura süresince tarihine kadar ödenmemiş toplam
borç tutarı: 305,70 TL
Ödeme yapmazsanız bu borç tutarın artmasıyla birlikte
Faturanın her ödeme tarihinden sonra ödenmesi halinde günlük % 1,5
oranında gecikme bedeli uygulanır.

Ali Haydar Actunbaş
Ali Haydar ACTUNBAŞ
Strateji Geliştirme Dairesi Başkanı

Bilinmeyen numaralar danışma hizmetleri için 112'ye ulaşabilirsiniz. Bilinmeyen numaralara ulaşmak için 112'ye ulaşmanız gerekmektedir.

* TT İş Avantajı 200 Tarihinde Fatura dönemi başlatıldı (KDV ve DAV) için. Vergi oranları: %18,00; Şehirler Arası: %10,00; GSM: %37,00; SMS (Sebeke içi): %10,00; SMS (GSM): %15,00; Kola Aşımı: %15,00; Ücretlendirme Tarifleri (GSM) için: GSM: %37,00; GSM: %37,00.

Bu fatura Elektronik Fatura Kayıt Sisteminde kayıtlıdır. Faturanın bakiye durumunu öğrenmek için <http://www.efatura.gov.tr/> internet adresinden yapılabilir.



T.C.
ADNAN MENDERS ÜNİVERSİTESİ REKTÖRLÜĞÜ
İdari ve Mali İşler Daire Başkanlığı

EK: 3

SAYI : B.30.2.ADÜ.0.73.01.00 /364-951
KONU : İhale Komisyonu Görevlendirmesi

AYDIN
10.11.2008

REKTÖRLÜK MAKAMINA

Üniversitemizin Genel Temizlik Hizmeti Alımı ile ilgili ihalesi 29.12.2008 tarihinde saat 14:00 'da Açık İhale Usulü ile yapılacaktır.

Söz konusu ihalenin komisyonunda görev alacak asil ve yedek üyelerin aşağıda belirtildiği şekilde oluşturulması hususunda olurlarınıza arz ederim.

İshak ERDOĞAN
Daire Başkanı

Uygun Görüşle Arz Ederim

Ziyaettin TEKMEK
Genel Sekreter

OLUR
11/11/2008

Prof. Dr. Şükrü BOYLU
Rektör

İHALE KOMİSYONU

ASİL ÜYELER

ADI SOYADI	UNVANI	KOMİSYON GÖREVİ
Ayhan ATIGAN	Daire Başkanı	Komisyon Başkanı
Erdoğan ERBİŞ	Daire Başkanı	Uye
Yahya OZDEMİR	Şube Müdürü	Uye
Ali AKCAN	Satınalma Memuru	Uye
Baki DÜR MUŞ	Şube Müdür V.	Uye

YEDEK ÜYELER

ADI SOYADI	UNVANI	KOMİSYON GÖREVİ
Fevzi ÇAVDAR	Daire Başkanı	Komisyon Başkanı
Filiz BAYHAN	Şube Müdürü	Uye
Ahmet ULKE	Şef	Uye
Mustafa TEKMEK	Bilgisayar İşletmeni	Uye
Strateji Geliştirme Daire Başkanlığınca Belirlenecek		Uye



T.C.
ADNAN MENDERS ÜNİVERSİTESİ REKTÖRLÜĞÜ
İdari ve Mali İşler Daire Başkanlığı

SAYI : B.30.2.ADÜ.0.70.73.00 /364-616
KONU : İhale Komisyonu Görevlendirmesi

AYDIN
04.08.2008

REKTÖRLÜK MAKAMINA

Üniversitemizin Eğitim Malzemeleri Alımı ile ilgili ihalesi 14.08.2008 tarihinde saat 14:00 'da Pazarlık Usulü ile yapılacaktır.

Söz konusu ihalenin komisyonunda görev alacak asil ve yedek üyelerin aşağıda belirtildiği şekilde oluşturulması hususunda olurlarımıza arz ederim.

Ramazan GANIZ
Daire Başkan V.

Uygun Görüşle Arz Ederim

Ziyaettin TEKMEN
Genel Sekreter

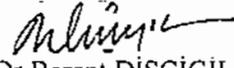
OLUR
04/08/2008

Prof. Dr. Berent DİŞCİGİL
Rektör V.

İHALE KOMİSYONU

ASİL ÜYELER

ADI SOYADI	UNVANI	KOMİSYON GÖREVİ
Öztürk SONMEZ	Fakülte Sekreter V.	Komisyon Başkanı
Cavit KUTLU	Yüksekokul Sekreteri	Üye
Bayram ACAR	Yüksekokul Sekreteri	Üye
Ali AKCAN	Satınalma Memuru	Üye
Baki DURMUŞ	Muhasebe Yetkilisi	Üye

YEDEK ÜYELER

ADI SOYADI	UNVANI	KOMİSYON GÖREVİ
Yrd.Doç.Dr. İsmet ATEŞ	Öğretim Üyesi	Komisyon Başkanı
Cumali GOKÇE	Memur	Üye
Mustafa KOSEGLU	Öğretim Görevlisi	Üye
Mehmet GOKER	Memur	Üye
Strateji Geliştirme Daire Başkanlığınca Belirlenecek		Üye

ÖZETİ

ADNAN MENDERES ÜNİVERSİTESİ
DERSLİKLER VE İDARİ BİRİMLER BİNASI İNŞAAT
YAKLAŞIK MALİYET İÇMALI

İNŞAAT İŞLERİ	3.908.351,27TL
PEYZAJ İŞLERİ	54.018,53TL
MEKANİK TESİSAT İŞLERİ	2.478.747,61TL
ELEKTRİK İŞLERİ	1.558.882,59TL
TOPLAM	13.000.000,00TL

AYDIN İNŞAAT İŞLERİ
PROJE VE İNŞAAT İŞLERİ
NAKLİYAT - BİNA İNŞAATI - TİC. LTD.ŞTİ.
Curtuluş Mah. No: 2 Kat: 2 D: 4
Tel: 0 251 23 23 23 - AYDIN
15 04 99

İHALE ONAY BELGESİ

İHALEYİ YAPAN İDARENİN ADI	Adnan Menderes Üniversitesi Yapı İşleri ve Teknik Daire Başkanlığı
BELGE TARİHİ VE SAYISI	732-119

DAİRE BAŞKANLIĞI MAKAMINA

İHALE İLE İLGİLİ BİLGİLER (Ön İlan Aşaması)	İHALE İLE İLGİLİ BİLGİLER
İşin Adı	İşin Adı: Derslik ve İdari Birimler İnşaatı işi
İşin Türü ve Tahmini Miktarı (Fiziki) veya kapsamı	İşin Türü ve Miktarı (Fiziki) veya kapsamı: Yapım işi 15.000 m ²
Yapı Tekniği	Yapı Tekniği: Betonarme
İşin Yapılacağı Yer	İşin Yapılacağı Yer: Aydın
Yaklaşık Maliyet	Yaklaşık Maliyet: 13.000.000,00.-TL
Kullanılabilir Ödenek Tutarı	Kullanılabilir Ödenek Tutarı: 3.000.000,00.-TL
Yatırım Proje Numarası	Yatırım Proje Numarası: 2010 H 030 120
Bütçe Tertibi (varsa)	Bütçe Tertibi (varsa): 38.34.09.09-09.4.1.00-2-06.5
İhale Usulü ve İhale İlanının Yılın Hangi Çeyreğinde Yapılacağı	Avans Verilecekse Şartları: Avans Verilmeyecektir.
	İhale Usulü: 4734 Sayılı Kanununun 20. Maddesine göre Belli İstekliler Arasında İhale
	İlanın Şekli ve Adedi: 1 adet Kamu İhale Bülteninde, 1 adet Yerel Gazete
	Doküman Satış Bedeli: 500,00.-TL
	Fiyat Farkı Ödenecekse Dayanağı: 2002/5039 Sayılı Bakanlar Kurulu Kararına göre fiyat farkı ödemesi yapılacaktır.
	Bakanlar Kurulu Kararı
	Teklif ve Sözleşme Türü: Götürlü Bedel Sözleşme

ONAY

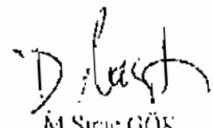
Yukarıda belirtilen işin yaptırılması için ilana çıkılması hususunu onaylarınıza arz ederim.	Uygundur İhale Yetkilisi Adı SOYADI Unvanı İmzası	İHALE İLE İLGİLİ DİĞER AÇIKLAMALAR Sadece Yerli İsteklilere açıktır. ONAY Yukarıda belirtilen işin yaptırılması için ihaleye çıkılması hususunu onaylarınıza arz ederim. 24/03/2010  Murat SPRİÇİN Şube Müdürü V.
	Uygundur 24/03/2010 İhale Yetkilisi  M. Sıraç GÖK Daire Başkanı	



T.C.
ADNAN MENDERES ÜNİVERSİTESİ

HARCAMA ÖN İZİN BELGESİ

İDARENİN ADI	Yapı İşleri ve Teknik Daire Başkanlığı
İŞİN TANIMI	Derslik ve İdari Birimler İnşaatı işi
İŞİN NİTELİĞİ	Yapım
İŞİN MİKTARI	13.000.000.00.-TL + KDV

Yukarıda belirtilen yapım işinin 4734 sayılı Kanununun 20. Maddesi gereğince yapılmasını müsaadelerinize arz ederim.

Harcama Yetkilisi



M. Sıraç GÖK
Daire Başkanı

Uygun görüşle arz ederim.

Ziyaettin TEKME
Genel Sekreter

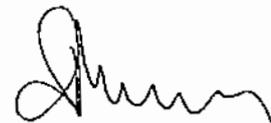
UYGUNDUR
...../...../2010

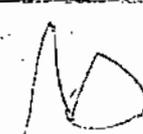
Prof. Dr. Şükrü BOYLU
Rektör





T.C.
ADNAN MENDERES ÜNİVERSİTESİ REKTÖRLÜĞÜ
İdari ve Mali İşler Daire Başkanlığı

SAYI : B.30.2.ADÜ.0.73.01.00 /010-1121

AYDIN

KONU : İhale Komisyonu Görevlendirme Yazısı

.../.../2008

REKTÖRLÜK MAKAMINA

Üniversitemiz 2009 yılı Yakacak ve Akaryakıt ürünleri alımı ile ilgili Açık İhale Usulüyle yapılacak olan ihale sonuçlanıncaya kadar Pazarlık usulü ile ihaleye çıkmıştır.

Söz konusu ihale 31.12.2008 tarih ve saat 09:30 da yapılacak olup komisyonunda görev alacak asil ve yedek üyelerin aşağıda belirtildiği şekilde oluşturulması hususunda olurlarınıza arz ederim.

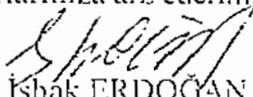
İshak ERDOĞAN
Daire Başkanı

Uygun Görüşle Arz Ederim

26.12/2008

Ziyaettin TEKME
Genel Sekreter

OLUR

26/12/2008

Prof. Dr. Ekmel TEKİN
Rektör V.

İHALE KOMİSYONU
ASİL ÜYELER

İHALE KOMİSYONU ASİL ÜYELER		
MEmin TAŞCI	Şube Müdürü	Komisyon Başkanı
Filiz BAYHAN	Şube Müdürü	Üye
Meltem KIRKAN	Şube Müdürü	Üye
Mesud TÜRKYILMAZ	Satınalma Memuru	Üye
Baki DURMUŞ	Muhasebe Yetkilisi	Üye
YEDEK ÜYELER		
Fulya YILDIRIM	Şube Müdürü	Komisyon Başkanı
Orkide ÇETİN	Memur	Üye
Mehmet GÖKER	Memur	Üye
Gürhan Güler	Satınalma Memuru	Üye
Strateji Geliştirme Daire Başkanlığı tarafından seçilecek kişi		Üye



T.C.
ADNAN MENDERS ÜNİVERSİTESİ REKTÖRLÜĞÜ
İdari ve Mali İşler Daire Başkanlığı

SAYI : B.30.2.ADÜ.0.73.01.00/934-99/022
KONU : İhale Komisyonu Görevlendirmesi

AYDIN
11.06.2011

BAŞKANLIK MAKAMINA

Üniversitemizin Akaryakıt ve Kalorifer Yakıtı Alımı ile ilgili ihalesi 07.02.2011 tarihinde saat 14.00 'da 4734 sayılı kanunun 19. maddesi gereğince Açık İhale ile yapılacaktır.

Söz konusu ihalenin komisyonunda görev alacak asil ve yedek üyelerin aşağıda belirtildiği şekilde oluşturulması hususunda olurlarınızı arz ederim.

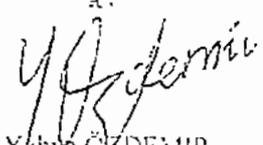
Yahya ÖZDEMİR
Şube Müdürü

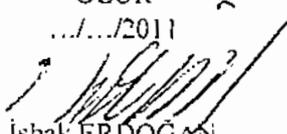
OLUR
.../.../2011

İshak ERDOĞAN
Daire Başkanı

İHALE KOMİSYONU

ASİL ÜYELER

ADI SOYADI	UNVANI	KOMİSYON GÖREVİ
Yahya ÖZDEMİR	Komisyon Başkanı	Şube Müdürü
Ahmet ÜLKE	İşin Uzmanı	Şef
Mehmet GÖKER	İşin Uzmanı	Bilgisayar İşletmeni
Halit BİLGE	Üye	Memur
Emir GÖKTAŞ	Mali Üye	Memur

YEDEK ÜYELER

ADI SOYADI	UNVANI	KOMİSYON GÖREVİ
Filiz BAYHAN	Komisyon Başkanı	Şube Müdürü
Nurten ÇAKMAK	İşin Uzmanı	Bilgisayar İşletmeni
Vedat AYDIN	İşin Uzmanı	Memur
Süleyman ACAR	Üye	Memur
Davut CİBİL	Mali Üye	Memur

04.03.2011

ÇELİK KONSTRÜKSİYON KAFETERYA VE ÇEVRE DÜZENLEMESİ
YAKLAŞIK MALİYET RAPORU

Rapor Konusu : Baki Durmuş'un Talebiyle Hazırlanan Yaklaşık Maliyet Raporu
Rapor Tarihi : 04.03.2011

Baki Durmuş ile 28/01/2011 tarihinde tanzim ve imza edilen mühendislik hizmet sözleşmesi gereğince hazırladığımız yaklaşık maliyet hesabı raporu aşağıda sunulmuştur.

Dosya kapsamında yaptığımız incelemeler ve mahallinde yaptığımız tespitler sonucu, kanaatimizi belirtir raporumuzu düzenledik.

1-YAKLAŞIK MALİYET RAPORUNUN KONUSU

Aydın ili, Merkez ilçesinde, Adnan Menderes Üniversitesi Merkez Kampüsünde yaptırılan 1 adet çelik-konstrüksiyon kafeterya imalatı ile çevre düzenlemesi işlerinin teknik şartnamelere ve yerinde gerçekleştirilen imalatlara uygun olarak Bayındırlık Birim Fiyatlarına göre hesaplanması iş bu yaklaşık maliyet hesap raporunun konusudur.

Söz konusu çelik konstrüksiyon imalatlarından 1 adet taşınabilir kafeterya 2009 yılında, kafeterya önü ve çevresi karosiman kaplama işleri ile şartname dışı ilave yaptırılan işlerin 2010 yılında imal edildiği beyan edilmiştir.



Keşif konusu binaların uydu görüntüsü

[Handwritten signature]

[Handwritten signature]

2-İNCELEME VE TESPİTLER

Söz konusu modüler Kafeterya imalatları ve çevre düzenleme işlerinin yerinde ölçüm ve tespiti için imalat mahalline gidildi. Çelik konstrüksiyon Kafeteryanın işletmeye açık, çalışır vaziyette teknik şartnamede belirtilen imalatlarla tamamlandığı görüldü. Aynı zamanda kafeterya önü ve çevresinde karosiman kaplamaların yapıldığı, temiz su ve pis su alt yapı tesisat işlerinin tamamlandığı, bu imatlara ilişkin boru mesafelerinin tespiti yerinde yapılmıştır.

Gerek imalatın montaj aşaması ile ilgili Baki Durmuş'dan temin edilen fotoğraflar ile birlikte, yerinde tespit tarihinde çekilen fotoğraf ve video görüntü kayıtları iş bu raporumuz ekinde CD ortamında sunulmuştur.

Çelik-konstrüksiyon taşınabilir kafeterya ile ilgili olarak Teknik Şartnamede ve Müteahhidin Şantiye Teknik Sorumlusu elemanı ile yapılan görüşmelerde, açıklanmış olan imalatın detay bilgileri ve mahallinde yapılan incelemeler ve tetkikler neticesinde;

- a) Hazırlanan 55 adet betonarme münferit temel üzerine ankrajlı Çelik Statik Uygulama Projesinde belirtilen (INP) profillerle Taşıyıcı sisteminin montajının yapıldığı, Mevcut Çelik Statik projesine uygun imatların yerinde uygulandığı, Ancak Panel Duvar içinde kullanılmış olan taşıyıcı C profillerin statik çelik projesinde belirtilmediği, yapılan duvar imalatını gösteren fotoğraflarda görüldüğü üzere yerinde bu imalatın gerçekleştirildiği tespit edilmiştir.
- b) Duvar elemanı olarak yerinde tespit edilen ebat ve kalınlıklarda C profillerden oluşturulan karkas içerisine polistren köpük ile ısı izolasyonu sağlandığı, dış yüzeylere 10mm kalınlığında betopan, iç yüzeylere 12,5 mm kalınlığında alçı-pan levhalar ile kaplanmış paneller kullanıldığı,
- c) İç duvar elemanları olarak yerinde tespit edilen ebat ve kalınlıklarda C profillerden oluşturulan karkasın her iki yüzeylerine 12,5 mm kalınlığında alçı-pan levhalar ile kaplanmış paneller kullanıldığı,
- d) Çatı kaplaması olarak; 22 mm kalınlığında OSB levhaların üzerine 1mm kalınlığında çuvallı kiremit altı örtüsünün çivi ile tespit edildiği bunun üzerine, 3,2 mm kalınlığında kırmızı mineral kaplı shingle malzemenin çivi ile sabitlendiği,
- e) Dış cephe duvarlarının akrilik boya, iç duvarların plastik boya yapıldığı, Ancak müteahhit şantiye yetkilisinin açıklamasına göre; idarenin yer tesliminde, inşaatın başlama tarihinde oluşan gecikmelerden dolayı panel duvar kaplama yüzeylerinin açık alanda iklim koşullarında kalması nedeniyle oluşan yüzey defomasyonlarının giderilmesi amacıyla şartname haricinde ilave imatlar olarak dış cephede yüzey düzeltme sıvası yapıldığı, iç cephe alçıpan yüzeylerinde perdah alçı sıva uygulandığı,
- f) Zemin kat tabanlarında, 22mm kalınlığında OSB plakaların mevcut çelik karkas subasman ızgarası üzerine vidalar ile sabitlendikten sonra çimento esaslı ısı levhası yapıştırıcısını tarak ile uygulanarak, 3cm 30dansite XPS sert köpük levhalar ile ısı izolasyonu yapıldığı, levhalar üzerine ısı yalıtım sıva filesi ile ısı yalıtım sıvası uygulanarak tesviye yüzeyi elde edildiği ve oluşturulan bu yüzey üzerine kalekim ile 50x50cm ve 40x40cm boyutlarında seramik döşendiği, duvar kenarlarında gerekli seramik süpürgelik imatlarının yapıldığı,
- g) Ana bina girişi özürülü rampası sol ve sağ kenarlarına alüminyum korkulukların teşkil edildiği,
- h) Çatı altında tabandan 2,85mt yükseklikte 60x60cm ebatlarında taş yünü asma tavan imalatının yapıldığı,



Baki Durmuş

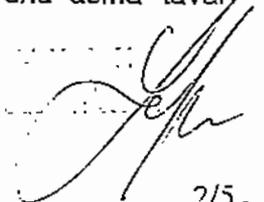

- i) Mutfak ve oturma bölümünde dış cephe pencerelerinde sürgülü renkli Alüminyum pencere doğraması ve 5+12+5 mm ısı kontrollü cam kullanıldığı, WC, idari büro ve depo kapı ve pencerelerinde PVC doğrama kullanıldığı,
- j) Mutfak tefrişat malzemesi olarak, şartnamede belirtildiği üzere davlumbaz, çalışma tezgahları, paslanmaz çelik raflar, paslanmaz çelik tezgah altı buzdolabı, 2 adet set üstü ızgara, bir adet set üstü kahveci ocağı, bir adet tost makinesi, 15 adet yuvarlak, 15 adet kare Masa, 120 adet sandalye, Güvenlik kamera, kayıt, monitör sistemi, iki adet 48000Btu ayaklı salon tipi klima kullanıldığı,
- k) Kafeterya binasında iki adet WC mahallinin yapıldığı, WC içerisinde duvar ve taban yüzeylerinde seramik imalatı, tavanlarda taşıyıcı asma tavan imalatı, 1 adet ayaklı lavabo, 1 adet seramik rezervuarlı alafranga tuvalet taşı kullanıldığı, giriş kapısının PVC doğrama yapıldığı, 1 adet yer süzgeci ve sıhhi tesisat imalatlarının yapıldığı,
- l) Elektrik aydınlatma imalatı olarak oturma bölümünde 20 adet, mutfak bölümünde 5 adet, wc lerde toplam 2 adet, idari büro ve et deposunda 2 adet, malzeme deposunda 1 adet olmak üzere toplam 30 adet asma tavan aydınlatma armatürü, 3 adet sıva üstü tip sac elektrik sigorta ve sayac panosu, 1 adet trifaze elektrik sayacı, Dış mahal aydınlatma olarak sundurma mahallinde 7 adet kapalı tip floresan aydınlatma armatürü ve muhtelif alanlarda toplam 19 adet güvenlik hatlı priz sortisi ve bu imalatlara ait şalt malzeme kullanıldığı tespit edilmiştir.

3-) DEĞERLENDİRME

Raporumuz eki yaklaşık maliyet hesabına (Ek-1)- (Ek-2)ye göre;

Bir adet çelik- konstrüksiyon taşınabilir kafeterya binasının uygulama projeleri teknik şartnameler ile ve çevre düzenleme işlerine ait yerinde yapılan imalatlar göz önüne alınarak, yapıldığı yıldaki bayındırlık birim fiyatları özel analizler ve Bayındırlık İşleri Genel Teknik Şartname Esaslarına uygun olarak metrajları yapılarak yaklaşık maliyetleri hesaplanmıştır.

Gerçekleştirilen imalatlarda Bayındırlık Birim Fiyatlarında tarifli bulunmayan imalatlar için söz konusu imalata en yakın uygulama pozundan yerinde yapılan imalata uygun olan fiyat analizi yapılarak, özel birim fiyat analizi oluşturulmuştur.

Yaklaşık maliyet analizinde imalatın o yıl içerisinde bitirildiği göz önüne alınarak herhangi bir malzeme fiyat farkı hesaplarımızda dikkate alınmamıştır. Sadece nakliye giderleri adı altında toplam imalatın %7 si tutarında nakliye tutarı maliyet hesapları içerisinde yer almaktadır.

Yapılan çelik konstrüksiyon imatları onaylı çelik projesi ve yerinde yapılan ek ilave imalatlar dikkate alınarak Bayındırlık Birim Fiyat poz tariflerinde belirtildiği üzere tahkik hesabı ile yapılmıştır. Çelik profil imatlarında Kaynak katsayısı olarak 1,05 alınmış, profil birim ağırlıkları olarak teknik şartnamede belirtilen birim ağırlıklar kullanılmıştır.

Prefabrik duvar panelleri imalatında Bayındırlık Birim Fiyatlarında uygulanan 18.138/A3 pozunda yapılan duvar imalatı ve dolgu malzemesine uygun özel Birim Fiyat analizi yapılarak hesaplanmıştır.

Alüminyum merdiven korkuluğu, Taş yünü Asma tavan imatlarında Milli Savunma Bakanlığının konuyla ilgili pozları esas alınarak Bayındırlık Birim fiyatları rayiçleriyle hesaplanarak uygulanmıştır.

Bayındırlık Birim Fiyatlarında tarifi bulunmayan, Fotoselli otomatik kapı mekanizması, Güvenlik kamera sistemi, Endüstriyel tost makinası, masa ve sandalye imalatları için, yerinde yapılan imalata uygun nitelikte tedarikçilerden temin edilen, KDV hariç piyasa rayiç fiyatlara, müteahhit karı dahil edilmeden hesaplarda dikkate alınmıştır.

Bayındırlık Teknik Şartnameleri ve Birim fiyat esaslarına göre hesaplanan yaklaşık maliyet hesabı tutarına %18 KDV oranı dahil değildir.

Yapılan yaklaşık maliyet hesabı sonucunda;

Ek-1 nolu hesap dosyasında görüleceği üzere; çelik-prefabrik taşınabilir kafeteryanın Bayındırlık Birim Fiyatları ile yapılan imalatın yaklaşık maliyeti **290.676,45.-TL**'dir.

Yukarıda açıklanan kafeterya imalatı haricinde teknik şartnamede kafeterya önünde ki bahçe alanlarında, tesviye betonu üzerine 30x30cm ebatlarında karoplaka döşenmesi ve alt yapı tesisat imalatları ile yapımcı firma tarafından teknik şartname haricinde yerinde gerçekleştirilmiş olan imalatların hesaplandığı Ek-2 hesap raporumuz incelendiğinde iş bu imalatların tutarının Teknik şartnameler, mahallinde uygulanan imalat detayı ve Bayındırlık Bakanlığı genel ve teknik şartnamelerine göre tanzim edilerek hesaplanmış olup, KDV hariç toplam yaklaşık maliyet tutarı **52.744,31.-TL**'dir.

Rapor konusu yapılan imalatların Teknik şartnameler, mahallinde uygulanan imalat şekli ve Bayındırlık Bakanlığı genel ve teknik şartnamelerine göre tanzim edilerek hesaplanmış olan KDV hariç toplam yaklaşık maliyet tutarı **343.420,76.-TL**'dir.

4-) SONUÇ VE KANAAT :

*İş bu rapor konusu taşınabilir kafeterya adında gerçekleştirilen çelik- konstrüksiyon taşınabilir portatif nitelikli, yapı montaj imalatları ile çevre düzenleme ve alt yapı tesisat imalatlarının Teknik şartnamelere, mahallinde uygulanan imalat şekillerine ve Bayındırlık Bakanlığı genel ve teknik şartnamelerine göre maliyetleri hesaplanmış olup, KDV hariç toplam yaklaşık maliyet tutarı **343.420,76.-TL**'dir.*

Tarafımızdan istenen teknik bilgilerden imalatların yaklaşık maliyetinin tespitinin yanında, Yürürlükte ki Kamu İhale yasasına göre, yapılan işlerin mal alımı veya yapım işi sınıfının belirlenmesi talebi hususundaki görüşümüz;

Yapılan iş her ne kadar modüler yerinde montaj ile yapılan imalatlardan oluşsa da nitelik gereği demonte edilebilen ve istenilen yere taşınarak tekrar monte edilebilen özel nitelikli bir çelik konstrüksiyon imalatıdır. İhale konusu iş sabit bir bina işi olmayıp taşınabilir çelik konstrüksiyon imalatlarını kapsayan özel nitelikli bir mal alımıdır. Dolayısıyla söz konusu imalatlara ait mal alımında ve montaj işlerinde aslında Bayındırlık Bakanlığı Birim Fiyatları ile değil, mal alımı niteliğinden dolayı özel montaj işçiliği gerektiren sipesifik bir ürün olduğundan piyasa fiyatları ile maliyet hesabının yapılması daha doğru olacağı görüş ve kanaatindeyiz.

Kamu ihale kanununun 4. maddesinde aşağıda mal olarak yapılan açıklamada;
Madde 4- Bu Kanunun uygulanmasında;

"Mal : Satın alınan her türlü ihtiyaç maddeleri ile taşınır ve taşınmaz mal ve hakları."

2 nüsha olarak düzenlenmiş ve 1 nüshası elden teslim alınmıştır. Baki Durmuş

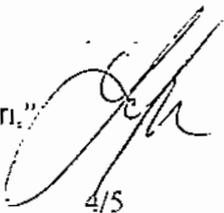

4/5

Şartına göre gerçekleştirilen çelik konstrüksiyon imalatlarının mal alımı niteliğinde olacaktır. Aynı zamanda idarenin yapılan imalata ait uyguladığı ihale şekli ve oluşturulan mobil kafeterya imalatları idarenin resmi kayıtlarında ki " Taşınır İşlem Fişi'nde demir başa satın alınan mal olarak kayıt edildiği görülmüştür.

Teknik değerlendirmemizi ve tanzim ettiğimiz Yaklaşık Maliyet Hesap Dosyası ve Raporumuzu bilgilerinize arz ederiz. 04.03.2011

TEKNİK BİLİRKİŞİLER



M. HÜDAYİ KARPUZLU
İnş. Yük. Müh

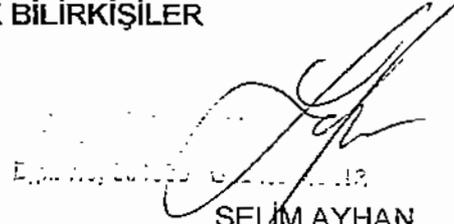

SELİM AYHAN
İnş. Müh.

Eki :

- Ek1: Kafeteryanın Yaklaşık Maliyet Hesap Dosyası
- Ek2: Çevre Düzenlemesi İşleri Yaklaşık Maliyet Hesap Dosyası
- Ek3: Rapor konusu işlere ait video ve fotoğraf CD Kaydı (1 adet)

T.C.
İSTANBUL TEKNİK ÜNİVERSİTESİ

İNŞAAT FAKÜLTESİ

İNŞAAT MÜHENDİSLİĞİ BÖLÜMÜ
ÖĞRENİMİNİ BAŞARIYLA TAMAMLAYAN

1978 AYDIN DOĞUMLU
MAİDE ve MEHMET NAFİZ OĞLU

MUHAMMET HÜDAYİ KARPUZLU

İNŞAAT MÜHENDİSİ (İTÜ)

DİPLOMASINI ALMAYA HAK KAZANMIŞTIR.
1998-1999 EĞİTİM-ÖĞRETİM YILI



DEKAN

Prof.Dr.Derin ORHON

REKTÖR

Prof.Dr.Gülsün SAĞLAMER

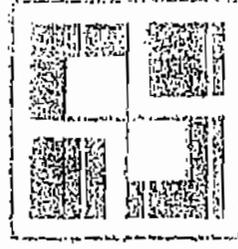
DİPLOMA NO. 4739-48350



T. C.

FIRAT ÜNİVERSİTESİ

MÜHENDİSLİK FAKÜLTESİ DİPLOMASI

SELİM AYHAN

*İnşaat Mühendisliği Bölümünün mezuriyet için gerekli dört yıllık teorik --
pratik çalışma ve sınavlarını 10. 7. 1989 tarihinde başarı ile tamamlamış olup
kendisine İnşaat Mühendisliği Lisans Diploması verilmiştir.*

Prof. Dr. Müslü DAŞAKMAN

DEKAN

Prof. Dr. Arif CAĞLAR

REKTÖR

EK-1

Hakediş No :01-KESİF
Tarih :07.02.2011
Sayfa :1

İmalat İcmali

ADÜ ÇELİK KONSTRUKSIYON - KAFETERYA

İmalat Grubu	Sözleşme Fiyatlarıyla İmalat Toplamı
01-İnşaat	222,330.49
02-Nakliyeler	19,016.22
03-Tesisat	1,403.32
04-Elektrik	6,064.01
05-Tefris	41,862.41
06-Çevre düzenlemesi - Sözleşme harici yerinde yapılan ilave imalalar EK_2	52,744.31
TOPLAM	343,420.76



04.03.2011



Mal : Satın alınan her türlü ihtiyaç maddeleri ile taşınır ve taşınmaz mal ve hakları,

Hizmet : Bakım ve onarım, taşıma, haberleşme, sigorta, araştırma ve geliştirme, muhasebe, piyasa araştırması ve anket, danışmanlık, mimarlık ve mühendislik, tanıtım, basım ve yayım, temizlik, yemek hazırlama ve dağıtım, toplantı, organizasyon, sergileme, koruma ve güvenlik, mesleki eğitim, fotoğraf, film, fikir ve güzel sanat, bilgisayar sistemlerine yönelik hizmetler ile yazılım hizmetlerini, taşınır ve taşınmaz mal ve hakların kiralanmasını ve benzeri diğer hizmetleri,

Yapım : Bina, karayolu, demiryolu, otoyol, havalimanı, rıhtım, liman, tersane, köprü, tünel, metro, viyadük, spor tesisi, alt yapı, boru iletim hattı, haberleşme ve enerji nakil hattı, baraj, enerji santrali, rafineri tesisi, sulama tesisi, toprak islahı, taşkın koruma ve dekapaj gibi her türlü inşaat işleri ve bu işlerle ilgili tesisat, imalat, ihzarat, nakliye, tamamlama, büyük onarım, restorasyon, çevre düzenlemesi, sondaj, yıkma, güçlendirme ve montaj işleri ile benzeri yapım işlerini,



T.C.

KÜLTÜR VE TURİZM BAKANLIĞI
AYDIN KÜLTÜR VE TABİAT VARLIKLARINI
KORUMA BÖLGE KURULU

16

KARAR

TOPLANTI TARİHİ VE NO: 24.09.2010-131

09.00.21

KARAR TARİHİ VE NO: 24.09.2010-3145

Toplantı Yeri
AYDIN

Aydın İli, Merkez İlçesi; Adnan Menderes Üniversitesi merkez yerleşkesinde bulunan, tapunun 2577 ada,1 parsel numarasında kayıtlı taşınmaz üzerinde sosyal amaçlı hastane ek tesisleri yapılmasının planlandığı ve gerekli iznin verilmesinin talep edildiği Adnan Menderes Üniversitesi Rektörlüğü, İhale Şube Müdürlüğü'nün 17/09/2010 tarih ve 1499 sayılı yazısı, Aydın Müze Müdürlüğü'nün sondaj kazısında herhangi taşınmaz yada taşınmaz kültür varlığı izine rastlanılmadığını bildirildiği uzman raporunun iletildiği İl Kültür ve Turizm Müdürlüğü'nün 17/09/2010 tarih ve 4737 sayılı yazısı, Tralleis Kazı Başkanlığının 07/09/2010 tarihli yazısı ve ekleri ile Koruma Bölge Kurulu Müdürlüğü uzmanlarının hazırladığı 22/09/2010 tarihli rapor üzerinde yapılan görüşme sonucunda;

Aydın İli, Merkez İlçesinde bulunan, tapunun 2577 ada, 1 parsel numarasında kayıtlı taşınmaz üzerinde sosyal amaçlı hastane ek tesisleri yapılması talebinin, Aydın Müze Müdürlüğü'nün 13/09/2010 tarih ve 970 sayılı yazısı ekinde iletilen sondaj raporunda, Kültür ve Tabiat Varlıklarını Koruma Kanunu kapsamında herhangi bir kültür varlığı bulunmadığı belirtildiğinden, vaziyet planındaki şekliyle yeni yapılanma projesinin uygun olduğuna, Kültür ve Tabiat Varlıklarını Koruma Yüksek Kurulunun 22/03/2001 tarih ve 680 sayılı ilke kararı gereğince, uygulama sorumluluğunun proje müellifi mimar tarafından üstlenilmesine, uygulama sonuçlarına ilişkin teknik rapor ve fotoğrafların Koruma Bölge Kurulu Müdürlüğüne iletilmesine, Koruma Bölge Kurulu Müdürlüğü'nün uygun görüş yazısı doğrultusunda iskan izni verilmesi gerekliğine karar verildi.

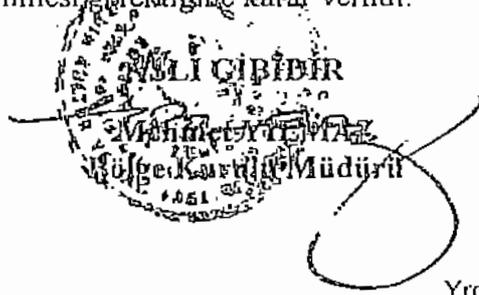

BAŞKAN
Prof. Dr. Kadir PEKTAŞ
İMZA

BAŞKAN YARDIMCISI
Yrd. Doç. Dr. Müjgan KARATOSUN
İMZA

ÜYE
Prof. Dr. Vedat İDİL
İMZA

ÜYE
Prof. Dr. Celal ŞİMŞEK
İMZA

ÜYE
Yrd. Doç. Dr. Deniz ÖZKUT
İMZA

ÜYE
Necari UYAR
BULUNMADI

ÜYE
Selim UŞAN
İMZA

ÜYE
Hakan ÖZKAN
Aydın Belediye Başkanlığı
İMZA

ÜYE
Yılmaz AKKAN
Aydın Müze Müdürlüğü
İMZA



T.C.
ADNAN MENDERES ÜNİVERSİTESİ

SAYI : B.30.2.ADÜ.0.00.00.00-934-99
KONU :

AYDIN
.../09.2010

27.09.2010* 6131

İHALE ŞUBE MÜDÜRLÜĞÜNE

Hastane yanında bulunan mobil kantin ile Üniversitemiz ürünlerinin satışı amacıyla yapılan konteynir binanın Aydın Kültür ve Tabiat Varlıklarını Koruma Bölge Kurulu Müdürlüğünden izni alınan ve vaziyet planında onaylanan yere taşınması söz konusu alanda bulunan prefabrik binanın ilgili plan dahilinde yerinin değiştirilmesi ayrıca Müdürlüğünüzce yapılacak çarşının da yukarıda belirtilen yere yapılması konusunda gereğini rica ederim.

Prof. Dr. Şükrü BOYLU
Rektör

EKLER :
Ek1- Kurul Kararı
Ek2- İlgili Vaziyet Planı

27.09.2010
1329
S. A. AKCAN
- U. İ. L. 654ER
27/09 99

M



T.C.
ADNAN MENDERES ÜNİVERSİTESİ REKTÖRLÜĞÜ
İhale Şube Müdürlüğü

SAYI : B.30.2.ADÜ.0.00.00.00-934-99/1531
KONU : Taşıma İşi

AYDIN
30.09.2010

AYSIL PEYZAJ İNŞAAT YAPI MALZ. LTD. ŞTİ.

Hastanemiz yanında bulunan tarafınızdan yapılan mobil kantin, Üniversitemiz ürünlerinin satışı amacıyla yapılan konteynır binanın ve hastane yanında büro olarak kullanılan prefabrik binanın sökülerek Aydın Kültür ve Tabiat Varlıklarını Koruma Bölge Kurulu Müdürlüğünden izni alınan ve vaziyet planında onaylanan yere taşınması için yardımcı olmanız konusunda;

Gereğini rica ederim.

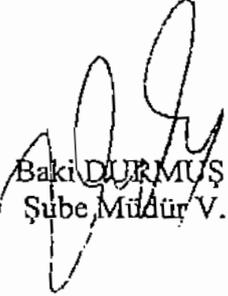
Baki DURMUŞ
Şube Müdür V.

EKLER

Ek1- İlgili Vaziyet Planı

Aslını elden aldım
30.09.2010

Aysel Peyzaj

Yeni Yık. İş. Yapı Malz. İnş. Yapı Malz. San. ve Tic. Ltd. Şti.
Konya İstasyon A. Mand. Bulv. 2815 Sk. No: 7 Kat: 1
TEL: 0258 215 60 42 FAKS: 0258 215 60 41 AYDIN
E-Posta: 1123.6462@adu.edu.tr



Hastane Mobil Kantini, Üniversitemiz bünyesinde bulunan ve yapıldığı gibi yapılan Konteynir bina, Hastane yanında bulunan prefabrik beton binaların bulunduğu alanın Çevre Varlıklarını Koruma Bölge Kurulu Müdürlüğünden izni alınarak ve tahribat önlemleri yapılarak tahribata uğratılmaya başlanarak boş olarak teslim edilmiştir.01.10.2015

İDARE

Baki DURMLİ
İhale Şube Müd. V

İDARE

Deniz
İhale Şube Müd. V
01.10.2015 Sa. No 7 Knt 1
01.10.2015 08:41 AYDUN
01.10.2015

**ADNAN MENDERES ÜNİVERSİTESİ
İHALE ŞUBE MÜDÜRLÜĞÜNE**

İlgi: 934-99/1581 nolu yazınız.

İlgi yazınızda belirtilen yerlerin taşınması işinin ücretsiz olarak firmamız tarafından yapılabileceği konusunu bilgilerinize arz ederim.

SAYGILARIMIZLA
01.10.2010

Aysel Peyzaj
Tic. Sic. No: 1234567890 İnş. Yapı Mh. San. ve Tic. Lm. ŞİE
Kumuk Mah. A. Mend. Bulv. 2015 Sk. No. 7 Kat 1
Tel: 0 256 215 48 42 / Fax: 0 256 215 48 41 AYDIN
E-Posta: 123 0463 818

ADNAN MENDERES ÜNİVERSİTESİ
İHALE ŞUBE MÜDÜRLÜĞÜ
01.10.2010
2392

Snr. A. AKCAN
01/10/10

M
Dosyasına

TUTANAKTIR

Üniversitemiz Hastanesi Mobil Kantini ile Konteynır Bina idaremizin istediği yere Aysıl peyzaj firması tarafından taşınarak idaremizin firmaya teslim ettiği şekilde tekrar teslim alınmıştır.
03.12.2010

Baki DURMUS
Şube Müdür V.

Ali AKCAN
Müdür Yard V.

Yarol ILGÜYER
Müdür Yard V.

Halil BENTİOĞLU
Bilgisayar İşletmeni

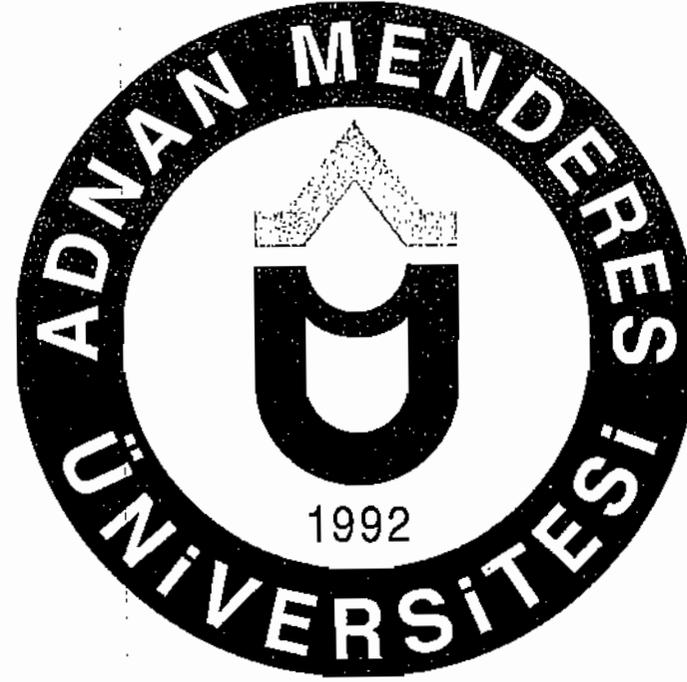

ADNAN MENDERES ÜNİVERSİTESİ
2009 MALİ YILI KESİN HESABI

TAŞINIR KESİN HESAP CETVELİ

KURUMU : 3834 Adnan Menderes Üniversitesi

YILI : 2009
(TL)

TAŞINIR DETAY KODU			AÇIKLAMA	GEÇEN YILDAN DEVREDEN	YIL İÇİNDE GİREN	TOPLAM	YIL İÇİNDE ÇIKAN	GELECEK YILA DEVREDİLEN
HESAP KODU	I. DÜZEY	II. DÜZEY						
255			DEMİRBAŞLAR HESABI	93.302.521,29	14.019.518,23	107.322.039,52	25.218.976,67	82.103.062,85
	12		Kullanımda Olan Demirbaş Niteliğinde Eşyal	135,66	3.500,00	3.635,86	0,00	3.635,86
		02	Büro Malzemeleri	135,66	3.500,00	3.635,86	0,00	3.635,86
	99		Diğer Demirbaşlar	110.513,37	561.213,46	671.826,83	8.165,63	663.661,20
		01	Seyyar Kulübe, Kabin, Bofe ve Kafesler	62.403,82	540.310,06	608.713,88	4.130,01	604.583,87
		02	Seyyar Tanklar ve Tüpler	47.595,71	10.773,40	58.369,11	4.035,62	54.333,49
		03	Sergilente ve Tanıtım Amaçlı Taşınır	813,84	4.130,00	4.743,84	0,00	4.743,84
TOPLAM				107.347.558,85	49.901.372,02	157.248.930,87	39.960.362,12	117.288.568,75

Merkezdeki Taşınır Konsolide Görevlisi

Adı - Soyadı : Esin SEBETÇİ
İmza - Mühür : 
Tarih :

TAŞINIR KESİN HESAP İÇMAL CETVELİ

KURUMU : 3834 Adnan Menderes Üniversitesi

YILI : 2009
(TL)

TAŞINIR DETAY KODU		AÇIKLAMA	GEÇEN YILDAN DEVREDEN	YIL İÇİNDE GİREN	TOPLAM	YIL İÇİNDE ÇIKAN	GELECEK YILA DEVREDİLEN
HESAP KODU	I. DÜZEY						
255		DEMİRBAŞLAR HESABI	93.302.521,29	14.019.518,23	107.322.039,52	25.218.976,67	82.103.062,85
	08	Eğitim Demirbaşları	1.551.210,25	1.168.875,39	2.718.085,64	338.998,70	2.379.086,94
	09	Spor Amaçlı Kullanılan Demirbaşlar	103.315,40	174.433,30	277.748,70	40.130,07	237.618,63
	10	Güvenlik, Kontrol ve Tedbir Amaçlı Demirba	756.455,77	352.573,17	1.109.028,94	54.625,17	1.054.403,77
	11	Demirbaş Niteliğindeki Süs Eşyaları	39.355,22	350,11	39.705,33	0,00	39.705,33
	12	Kullanımda Olan Demirbaş Niteliğinde Eşya	135,86	3.500,00	3.635,86	0,00	3.635,86
	99	Diğer Demirbaşlar	110.013,37	501.213,46	611.226,83	8.185,83	603.040,99
TOPLAM			107.347.558,85	49.901.372,02	157.248.930,87	39.960.362,12	117.288.568,75

Adı - Soyadı İmza - Mühür	Bakan	Kanun İdaresi Üst Yöneticisi	Merkezdeki Teşhir Konsolida Görevlisi
	Nimet ÇUBUKÇU	Prof. Dr. Şükrü BOYLU	Esin SEBETÇİ

TAŞINIR KESİN HESAP İÇMAL CETVELİ

KURUMU : 3834 Adnan Menderes Üniversitesi

YILI : 2009
(TL)

TAŞINIR DETAY KODU		AÇIKLAMA	GEÇEN YILDAN DEVREDEN	YIL İÇİNDE GİREN	TOPLAM	YIL İÇİNDE ÇIKAN	GELECEK YILA DEVREDİLEN
HESAP KODU	I. DÜZEY						
150		İLK MADDE VE MALZEME HESABI	6.616.072,47	7.581.679,63	14.197.952,10	6.402.620,07	7.795.332,03
	01	Kırtasiye Malzemeleri	85.733,97	854.967,52	940.701,49	539.235,89	401.465,60
	02	Beslenme, Gıda Amaçlı ve Mutfakta Kullanı	10.051,70	19.269,48	29.321,18	15.307,83	14.013,35
	03	Tıbbi ve Laboratuvar Sarf Malzemeleri	10.829,60	195.249,03	206.078,63	127.647,05	78.431,58
	04	Yakıtlar, Yakıt Katkıları ve Katkı Yağlar	4.805.462,37	1.823.145,74	6.628.608,11	1.779.600,07	4.849.008,04
	05	Temizleme Ekipmanları	9.566,51	263.978,79	273.565,30	238.298,39	35.266,91
	06	Giyecek, Mefruşat ve Tuhafiye Malzemeleri	417.679,72	677.066,45	1.094.946,17	595.896,04	499.050,13
	07	Yiyecek	0,00	2.495,37	2.495,37	2.495,37	0,00
	08	İçecek	0,00	6.324,86	6.324,86	6.324,86	0,00
	09	Canlı Hayvanlar	0,00	2.320,38	2.320,38	2.320,38	0,00
	10	Zirai Maddeler	0,00	75.954,59	75.954,59	75.954,59	0,00
	11	Yem	0,00	71.584,57	71.584,57	71.584,57	0,00
	12	Bakım Onarım ve Üretim Malzemeleri	1.110.802,87	2.839.670,90	3.950.473,77	2.282.634,44	1.667.839,33
	13	Yedek Parçalar	100.634,66	582.850,81	683.485,67	472.507,34	210.978,33
	14	Nakil Vasıtaları Lastikleri	0,00	8.518,60	8.518,60	8.518,60	0,00
	15	Değişim, Bağış ve Satış Amaçlı Yayınlar	30.784,10	42.708,58	73.492,68	61.372,21	12.120,47
	16	Spor Malzemeleri Grubu	29.077,01	48.678,47	77.755,48	60.039,88	17.715,60
	17	Basınçlı Ekipmanlar	2.179,46	1.662,16	3.841,62	1.662,16	2.179,46
	99	Diğer Tüketim Amaçlı Malzemeler	3.050,30	65.433,32	68.483,62	61.130,44	7.353,18
253		TESİS, MAKİNE VE CİHAZLAR HESABI	7.196.915,70	28.221.560,16	35.418.475,86	8.328.765,38	27.089.710,48
	02	Makineler ve Aletler	1.428.672,00	2.702.281,80	4.130.953,80	1.369.620,27	2.761.333,53
	03	Cihazlar ve Aletler	5.768.243,70	25.519.298,36	31.287.542,06	6.958.939,11	24.328.602,95
254		TAŞITLAR HESABI	232.049,39	78.414,00	310.463,39	10.000,00	300.463,39
	01	Karayolu Taşıtları	232.049,39	78.414,00	310.463,39	10.000,00	300.463,39
255		DEMİRBAŞLAR HESABI	93.302.521,29	14.019.518,23	107.322.039,52	25.218.976,67	82.103.062,85
	01	Döşeme ve Mefruşat	287.387,76	3.101.772,72	3.389.160,48	1.022.339,82	2.366.820,66
	02	Büro Makineleri	80.880.390,90	5.401.642,19	86.281.042,09	23.078.332,12	63.202.709,97
	03	Mobilyalar	8.487.708,38	2.986.801,03	11.474.507,41	075.088,84	10.799.438,57
	04	Beslenme, Gıda ve Mutfak Demirbaşları	50.752,25	37.963,31	88.715,56	0,00	88.715,56
	05	Canlı Demirbaşlar	78.297,69	2.000,00	80.297,69	539,92	79.757,77
	06	Tarihi veya Sanat Değeri Olan Demirbaşlar	793,02		793,02	0,00	793,02
	07	Kütüphane Demirbaşları	947.098,42	140.393,55	1.087.491,97	776,40	1.086.715,57

TAŞINIR İŞLEM FİŞİ

c t k - 6

Fiş SIRA NO: 000428

Sayfa: 1

Tarih: 28.12.2009

İL VE İLÇENİN	ADI		KODU
HARCAMA BİRİMİNİN	ADI	A.D.Ü İHALE ŞUBE MÜDÜRLÜĞÜ	KODU
AMBARIN	ADI		KODU
MUHASEBE BİRİMİNİN	ADI		KODU

MUAYENE VE KABUL KOMİSYONU TUTANAĞININ	TARİHİ	28.12.2009	SAYISI	00050253
DAYANAĞI BELGENİN	TARİHİ	28.12.2009	SAYISI	30953
İŞLEM ÇEŞİDİ	NEREDEN GELDİĞİ	KİME VERİLDİĞİ	NEREYE VERİLDİĞİ	
Satın Alma	AYŞIL			

BİRİMLER VE AMBARLAR ARASI TAŞINIR HAREKETLERİNDE

GÖNDERİLEN HARCAMA BİRİMİNİN ADI	KODU
GÖNDERİLEN TAŞINIR AMBARININ ADI	KODU
MUHASEBE BİRİMİNİN ADI	KODU

TAŞINIRIN

SIRA NO	KODU	SİCİL NUMARASI	ADI	ÖLÇÜ BİRİMİ	MİKTARI	BİRİM FİYATI	TUTARI
1	255.99.01.01.01.99	0000010900001	MOBİL KANTİN	ADET	1,00	450.000,00	450.000,00
			TOPLAM				450.000,00
			KDV				81.000,00
			GENEL TOPLAM				531.000,00
		255.99.01	Seyyar Kutube, Kabin, Büfe, Sandık ve Kafesler				531.000,00

<p>Yukarıda gösterilen bir kalem, toplam bir taşınırın</p> <p>GİRİŞ KAYDI YAPILMIŞTIR. .../.../2009</p> <p>Taşınır Kayıt ve Kontrol Yetkilisinin Adı, Soyadı : HALUK YILDIZ Ünvanı : KAYIT KONTROL YETKİLİSİ İmzası : </p>	<p>ÇIKIŞ KAYDI YAPILMIŞTIR.</p> <p>Taşınır Kayıt ve Kontrol Yetkilisinin Adı, Soyadı : Ünvanı : İmzası :</p>
<p>TESLİM EDİLMİŞTİR .../.../2009</p> <p>TESLİM EDEN Adı, Soyadı : Ünvanı : İmzası :</p>	<p>TESLİM ALINMIŞTIR</p> <p>TESLİM ALAN Adı, Soyadı : Ünvanı : İmzası :</p>



T.C.
ADNAN MENDERES ÜNİVERSİTESİ
Strateji Geliştirme Daire Başkanlığı

Sayı : B.30.2.ADÜ.0.65.00.00/095
Konu : Ön Mali Kontrol

28/01/2009

REKTÖRLÜK MAKAMINA

İdari ve Mali İşler Daire Başkanlığımızca 15/12/2008 tarihinde 4734 sayılı Kanunu'nun 21/b maddesine göre Pazarlık Usulü ile ihalesi yapılan "2009 Yılı 2 Aylık Temizlik Hizmeti Alımı" işine ait ihale işlem dosyasını ön mali kontrol için (EK-1) sayılı yazı ile Başkanlığımıza göndermiş, Başkanlığımızca 31 Aralık 2005 tarih ve 26040 (3.Mükerrer) sayılı Resmi Gazetede yayınlanan İç Kontrol ve Ön Mali Kontrole İlişkin Usul ve Esaslar'ın 13 üncü maddesi gereğince yapılan kontroller sonucunda uygun görülmemeye nedenlerini açıkça belirten (EK-2) sayılı görüş yazımızla ilgili Başkanlığa bildirilmiştir.

İlgili Başkanlıkça (EK-3) sayılı yazı ile verilen cevapta 2007 yılında 4734 sayılı Kanunu'nun 21/b maddesine göre yapılan 2008 yılı 2 Aylık temizlik ihalesinin Başkanlığımızca uygun görüldüğü belirtilmiştir. 2007 yılında 12 Aylık temizlik ihalesine ait ihale işlem dosyası incelendiğinde, ihale süreci içinde İşbilir Temizlik firması tarafından (EK-4) sayılı yazı ile idareye şikayet dilekçesi verildiğini, İhale Komisyonu tarafından (EK-5) sayılı ara karar alındığını ve bu nedenlerden dolayı ihale işlem sürecinin uzadığı, bunda önceden öngörülmeleyen olay kapsamında değerlendirilerek uygun görüş verildiği görülecektir.

Ancak, anılan Başkanlıkça (EK-3) sayılı yazı ile sorumluluk üstlenildiği halde sözleşmenin imzalanmadığı, örneği ekli (EK-6) sayılı yazı ekinde makamınızdan alınan (EK-7) sayılı onaydan sonra sözleşmenin imzalandığı görülmekte, bunun da mevzuata uygun olmadığı düşünülmektedir.

İç Kontrol ve Ön Mali Kontrole İlişkin Usul ve Esaslar'ın 28 inci maddesi gereğince bilgilerinizi arz ederim.

Ali Haydar ALTUNBAŞ
Strateji Geliştirme Daire Başkanı

EKLER

1- Yazı Örnekleri (6 Sayfa)



T.C.
ADNAN MENDERES ÜNİVERSİTESİ
Strateji Geliştirme Daire Başkanlığı

Sayı : B. 30. 2.ADÜ.0.65.04.00/1104
Konu: Ön Mali Kontrol

30/12/2008

İDARİ ve MALİ İŞLER DAİRE BAŞKANLIĞINA

İlgi:26/12/2008 tarih ve B.30.2.ADÜ.0.73.01.00/010- 1120 sayılı yazı.

İlgi yazınız ekinde gönderilen ve 15/12/2008 tarihinde 4734 Sayılı Kamu İhale Kanununun 21/1 maddesine göre Pazarlık Usulü ile ihalesi yapılan "2009 Yılı 2 Aylık Temizlik Hizmeti Alımı " işinin 298.314,40 YTL (ikiyüzdoksansekizbinüçyüzondörtYTLkırk Ykr) bedelle ERKARACA. San. Tic. Ltd. Şti'den alınmasına ilişkin ihale işlem dosyasına ait belgeler üzerinde, Başkanlığımızca 5018 sayılı Kamu Mali Yönetimi ve Kontrol Kanunu'nun 58 inci maddesi ile İç Kontrol ve Ön Mali Kontrole İlişkin Usul ve Esasların 17 inci maddesi gereğince yapılan ön mali kontrolde sözleşme tasarı ve eki belgeler üzerinde yapılan incelemede aşağıda belirtilen hususlar tespit edilmiştir.

1)- İdari Şartnamenin 4/c maddesinde ihale dokümanı satış bedeli olarak 50,00 YTL belirlendiği halde, teklif vermeye davet yazılarında 300,00 YTL olarak belirlendiğinden,
- İhale doküman bedelinin Atılım İnş. Gıda Temiz Tur. Taah. Paz. San. ve Tic. Ltd. Şti - Tuğrul Tem Hiz. Gıda Teks. İnş. San Tic. Ltd. Şti nin 300,00 YTL, diğer istekliler tarafından 50,00 YTL olarak yatırıldığı,

2)- Teklif mektuplarının incelenmesinde;

--- Teklif mektubu eki formun Kamu İhale Kurumu tarafından yayımlanan Standart-Formlar arasında yer almadığından, Kürşat Pazarlama İnş. Tur. Nak. Tem. Tic. San Ltd. Şti'nin ihale dışı bırakılmasının uygun olmadığı,

--- Diğer isteklilere ait Teklif mektubu eki formların incelenmesinde sözleşme giderlerinin kârdan önceki sütun içinde yer aldığı ve bunun da kâr hesabına dahil edildiği görülmüştür.

--- Birim fiyat teklif cetvelinde firma kâr oranı belirtilmediğinden İşbilir Taşıma İnş. Gıda Tem. San. Tic. Ltd. Şti'nin teklifinin değerlendirmeye alınmadığı, ancak Erkaraca Gıda İnş. Teks. Turz. Paz. Ltd. Şti de teklif mektubu eki cetvel ve form da kâr oranını belirtmediği halde ihalenin üzerine bırakıldığı,

Ayrıca 4734 sayılı Kanunun 62 inci maddesinin (b) bendine 30/07/2003 tarih ve 4964 sayılı kanunun 38 inci maddesi ile eklenen ibareye göre mal ve hizmet alımları için bir önceki mali yıl sona ermeden ihaleye çıkılmasına imkan verdiği halde, anılan Kanununun 21 inci maddesinin (b) bendi kapsamında ihale edilmesi uygun değildir

Bilgilerinize arz ederim.

Ali Haydar ALTUNBAŞ
Strateji Geliştirme Daire Başkanı

EKLER :

1- İhale İşlem Dosyası (1 Takım)

30/12/2008 Şube Müdür V. E. ÖZLEYEN=



T.C.
ADNAN MENDERES ÜNİVERSİTESİ REKTÖRLÜĞÜ
İdari ve Mali İşler Daire Başkanlığı

SAYI : B.30.2.ADÜ.0.73.01.00 /070-02

AYDIN

KONU : Değerlendirme

31.12.2008

STRATEJİ GELİŞTİRME DAİRE BAŞKANLIĞINA

İlgi: 30.12.2008 Tarih ve 1104 sayılı yazınız.

Üniversitemiz 15.12.2008 tarihinde yapılan 2009 yılı 2 Aylık Genel Temizlik Alımı İhalesi Ön Mali Kontrol sonucu tespit edilen hususlar ile ilgili olarak;

1. İdari Şartnamenin 4/c bendinde ihale doküman bedeli 50,00 YTL olarak belirlendiğinden, 29.12.2008 tarihinde yapılacak olan 12 aylık Genel Temizlik Alımı İhalesi bedeli olan 300,00 YTL yi söz konusu ihale bedeli olarak firma tarafında sehven yatırdığı ve bu nedenle 250,00 YTL nin ilgili firmaya iade edilmesi;
2.
 - Kürşat Paz.İnş.Nak.Tem.Tic.San.Ltd.Şti. nin Teklif mektubu eki formunun bileşeni olan ve verilen teklif içeriğini gösteren ve idari Şartnamenin 25.1 maddesinde Standart ihale dokümanları içinde yer alması rağmen Birim Fiyat Teklif Cetveli Ekini koymaması ve ayrıca firma karını sözleşme gideri ekleyerek fiyat teklifinde bulunduğundan K.İ.M Hizmet Alımı İh.Uyg.Yönet. 12. md. uyarınca ihale dışı bırakılmasına;
 - İsteklilerden Kürşat Paz.İnş.Nak.Tem.Tic.San.Ltd.Şti, Atılım-Tuğrul Ltd.Şti.,AC Elit Medikal, firmaları Birim Fiyat Teklif Cetvelinde belli bir oran tespit ettiği ve bu oranında firma karının sözleşme gideri dahil edilerek bulunduğundan K.İ.M Hizmet Alımı İh.Uyg.Yönet. 12. md. uyarınca ihale dışı bırakılmasına,
 - İşbilir Taşıma İnş.Gıda Ltd. Şti ve Erkaraca Ltd.Şti nin ise kar oranı belirtmediğinden sözleşme giderin eklenerek firma karının bulunup bulunmadığı tespitinin yapılamadığı için bu sebepten dolayı ihale dışı bırakılmamasına,
 - Ancak Birim Fiyat Teklif Cetvelinde 1.sırada yer alan İşçilik maliyeti+yol+yemek+sözleşme gideri kısmında yer almamasına ve ayrı bir satırda gösterilmesine rağmen, firma karını da ilave ederek yazması ve 2. sırada yer alan firma karını bölümünün ise boş bırakılması nedeniyle idari Şartnamenin 25.1 madde uyarınca ihale dışı bırakılmasına karar verilmiştir.

Ayrıca 4734 sayılı kanunun 62. md. (b) bendine 30.07.2003 tarih ve 4964 sayılı kanunun 38. md. i eklenen ibareye göre mal ve hizmet alımları için bir önceki mali yıl sona ermeden ihaleye çıkılabilir denilene kesin hüküm koymadan bu esnekliği getirmiştir. Bu nedenle 2009 Yılı 12 Aylık Genel Temizlik Alımı ihale bir önceki yıl olan 29 Aralık 2008 tarihinde yapılmıştır. Ancak ihalenin akış süresi uzayabilir düşüncesiyle ve bir takım aksaklıklarla karşılaşabiliriz olasılığına karşılık ilgili kanunun 21/b maddesi "önceden öngörülmeye olayların ortaya çıkması üzerine ihalenin ivedi olarak yapılmasının zorunlu olması" denildiğinden, bu madde istinaden üniversitemizin Genel Temizlik hizmetlerinin sürekliliği, devamlılığı eğitim-öğretim yapı okullardaki öğrencilerin temizlik hizmetlerinin aksamamasını sağlamak için 21/b maddesini zorunlu olarak kullanılmıştır.

Dairenizin 16.01.2008 tarih ve 390-029 sayılı yazısıyla, 2008 yılı 2 aylık temizlik ihalesi de 21/b madde uyarınca yapılmış ve ön mali kontrolde uygun bulunmuştu. Bu nedenle mutlak zorunlu olan ve hizmet gerekliliği ön planda tutulan bu konunun ve de 2009 yılı için 21/a maddesine göre yapılan 12 aylık temizlik ihalesinin sözleşme aşamasında olup firmalarca K.İ.K'e bir itiraz olabileceği varsayılarak 2(iki) aylık temizlik hizmeti ihalesi, ilgili kanunun 21/b maddesine göre yapılmıştır.

Bilgilerinize arz ederim.

İshak ERDOĞAN
Daire Başkanı



T.C.
ADNAN MENDERES ÜNİVERSİTESİ REKTÖRLÜĞÜ
İdari ve Mali İşler Dairesi Başkanlığı

SAYI : B.30.2.ADÜ.0.70.73.00/301-
KONU :

AYDIN
07/01/2009

REKTÖRLÜK MAKAMINA

Üniversitemizin 2009 yılı 12 Aylık Genel Temizlik Alımı İhalesi 29.12.2008 tarihinde yapılmıştır. Ancak İhaleye itiraz edilebilir ve ihale süreci uzayabilir düşüncesiyle 4734 Kamu İhale Kanununun 21/b maddesi gereğince 15.12.2008 tarihinde 2 aylık bir ara ihale yaparak sorunun çözüm yoluna gidilmiştir. 2009 yılı 2 aylık temizlik alımı İhale Dosyası, Ön Mali Kontrol için Strateji ve Geliştirme Daire Başkanlığına gönderildiğinde, 2009 yılı 2 aylık temizlik alımının aynı maddeye göre ihale edilmesinin uygun olmadığı yönünde görüş bildirmiştir. Oysa 4734 sayılı kanununun 62. md. (b) bendine 30.07.2003 tarih ve 4964 sayılı kanununun 38. md. ile eklenen ibareye göre "mal ve hizmet alımları için bir önceki mali yıl sona ermeden ihaleye çıkılabilir" denilerek kesin hüküm koymadan bu esnekliği getirmiştir. Bu nedenle 2009 Yılı 12 Aylık Genel Temizlik Alımı İhalesi bir önceki yıl olan 29 Aralık 2008 tarihinde yapılmış, fakat İhalenin akış sürecinin uzayabilir düşüncesiyle ve bir takım aksaklıklarla karşılaşılma olasılığına karşılık, ilgili kanununun 21/b maddesi "...önceden öngörülmeyen olayların ortaya çıkması üzerine ihalenin ivedi olarak yapılmasının zorunlu olması" denildiğinden, bu maddeye istinaden Üniversitemizin Genel Temizlik Hizmetlerinin sürekliliği, devamlılığı ve eğitim-öğretim yapan okullardaki öğrencilerin temizlik hizmetlerinin aksanmamasını sağlamak için 21/b maddesi zorunlu olarak kullanılmış ve ihale yapılarak sonuca bağlanmıştır.

Söz konusu 2009 yılı 2 Aylık Temizlik Alımı İhalenin sözleşmenin yapılarak uygulanması hususunda gereğini olurlarınıza arz ederim

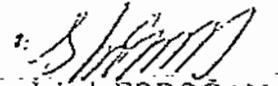
İshak ERDOĞAN
Daire Başkanı

Uygun Görüşle Arz ederim.
...../...../2009

Ziyaettin TEKME
Genel Sekreter

UYGUNDUR
...../...../2009

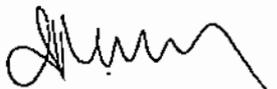
Prof. Dr. Şükrü BOYLU
Rektör





T.C.
ADNAN MENDERES ÜNİVERSİTESİ REKTÖRLÜĞÜ
İdari ve Mali İşler Daire Başkanlığı



SAYI : B.30.2.ADÜ.0.73.01.00 / 010 -47
KONU : Ön Mali Kontrol Sonrası İşlemler

AYDIN
15.01.2009

STRATEJİ GELİŞTİRME DAİRE BAŞKANLIĞINA

İlgi (a) : 30.12.2008 tarih ve 1104 nolu yazınız,
(b) : 02.01.2009 tarih ve 070-02 nolu yazımız,

İlgi (a) yazımız gereği Ön Mali Kontrolden geldikten sonra, 12 Aylık Genel Temizlik İhalesinin sürecinin uzayacağına kesinleşmesi nedeniyle temizlik hizmetlerinin aksamaması ve gerekliliği için, ilgi (b) yazımız ile ekteki 07.01.2009 tarihli Rektörlük Oluruna istinaden Erkaraca Temizlik San.Tic.Ltd.Şti. firmasıyla 2 Aylık Temizlik ihalesi sözleşmesi imzalanmış olup, istemiş olduğunuz sözleşme, sözleşmeye ait damga vergisi ile kesin teminatın alındığına ilişkin belgenin onaylı birer örneği yazımız ekinde gönderilmiştir.

Bilgilerinize arz ederim.

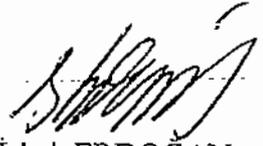
İshak ERDOĞAN
Daire Başkanı

EK:

- 1- Sözleşme (1 Adet)
- 2- Sözleşmeye Ait Damga Vergisi Dckontu (1 Adet)
- 3- Kesin Teminat Mektubu (1 Adet)
- 4- Rektörlük Oluru,

T.C.
ADNAN MENDERES ÜNİVERSİTESİ

İHALE ONAY BELGESİ

İHALE YAPAN İDARENİN ADI	ADNAN MENDERES ÜNİVERSİTESİ
BELGE TARİH VE SAYISI	24.12.2007 - 267
BAŞKANLIK MAKAMINA	
İHALE İLE İLGİLİ BİLGİLER	
İŞİN TANIMI	HİZMET ALIMI
İŞİN NİTELİĞİ	MÜTEAHHİTLİK HİZMETLERİ (TEMİZLİK HİZMET İHALELERİ DAHİL)
İŞİN MİKTARI	80 İşçi X 2 Ay
Yaklaşık Maliyet	139.110,64 YTL
Kullanılabilir Ödenek Tutarı	2.306.500,00 YTL
Yatırım Proje Numarası (Varsa)	—
Bütçe Tertibi (Varsa)	38.34.02.04.01.3.9.00.2.03.5 - 38.34.02.04.01.3.9.06.2.03.5 - 38.34.02.04.03.1.4.00.2.03.5- 38.34.02.04.09.4.1.00.2.03.5- 38.34.02.04.09.4.1.07.2.03.5- 38.34.02.04.09.6.0.07.2.03.5-
Avans Verilecekse Şartları	Verilmeyecek
İhale Usulü	4734 sayılı K.İ.K'nin 21/b maddesi gereğince
İlanın Şekli ve Adedi	Verilmeyecek
Ön Yeterlilik / İhale Dökümanı Satış Bedeli	50,00.-YTL
Fiyat Farkı Ödenecekse Dayanağı	2004/7221 sayılı Bakanlar Kurulu Kararı gereğince fiyat farkı ödenecektir.
Bakanlar Kurulu Kararı	
İHALE İLE İLGİLİ DİĞER AÇIKLAMALAR	
<p>Üniversitemiz 2008 Yılı Genel Temizlik ihalesi 17.12.2007 tarihinde yapılmış ancak işlemler çeşitli nedenlerle sonuçlandırılmamıştır. Gerekli hizmetin aksamaması için, Merkez Kampüs alanında bulunan Rektörlük, Bağlı Birim ve Merkezler ile merkez ve ilçelerde bulunan Fakülte ve Yüksekokullarda (21.910 m2) 80 İşçi ile 2 Aylık Genel Temizlik Hizmeti alınmasına ihtiyaç bulunmaktadır. Söz konusu ihtiyacın giderilebilmesi için Pazarlık Usulü ile yapılacak olan ihaleye sadece yerli istekliler katılabilir ancak yerli istekliler lehine fiyat avantajı uygulanmayacaktır.</p> <p>Makamlarınızca uygun görüldüğü takdirde söz konusu 2 aylık genel temizlik hizmeti alınımının yapılabilmesi için 4734 sayılı K.İ.K.'nin 21/b maddesi gereğince Pazarlık Usulü ile satın alınması hususunda emir ve müsadelerinizi arz ederim.</p>	
ONAY	
Yukarıda belirtilen hizmetin alınması için ihaleye çıkılması hususunu onaylarınıza arz ederim. 24.12.2007	Uygundur 24.12.2007 Harcama Yetkilisi
Adı SOYADI Ünvanı İmzası	Fulya YILDIRIM Şube Müdürü Adı SOYADI Ünvanı İmzası
	Ramazan GANIZ Daire Başkanı

EK: İdarece hazırlanan piyasa fiyat araştırma tutanağı

...../2007 Sat. Mem.

A.AKCAN

...../2007 Sat. Mem.

M.GÖKER

...../2007 Şef

G.YÜKSEK



T.C.
ADNAN MENDERES ÜNİVERSİTESİ
Strateji Geliştirme Daire Başkanlığı

Sayı : B.30.2.ADÜ.0.65.00.00/1006
Konu : Ön Mali Kontrol

25.10.1./2009

REKTÖRLÜK MAKAMINA

Sağlık Kültür ve Spor Daire Başkanlığımızca 19/12/2008 tarihinde 4734 sayılı Kanunu'nun 21/b maddesine göre Pazarlık Usulü ile ihalesi yapılan "2009 Yılı Geçici Sürede Aydın Merkez Birimleri ve İlçe Birimlerdeki Öğrenci ve Personele Yemek Hazırlama, Dağıtımı ve Sonrası Hizmetleri Alımı" işine ait ihale işlem dosyasını ön mali kontrol için (EK-1) sayılı yazı ile Başkanlığımıza göndermiş, Başkanlığımızca 31 Aralık 2005 tarih ve 26040 (3.Mükerrer) sayılı Resmi Gazetede yayımlanan İç Kontrol ve Ön Mali Kontrolle İlişkin Usul ve Esaslar'ın 13 üncü maddesi gereğince yapılan kontroller sonucunda uygun görülmemeye nedenini açıkça belirten (EK-2) sayılı görüş yazımızla ilgili Başkanlığa bildirilmiştir.

İlgili Başkanlıkça (EK-3) sayılı yazı ile verilen cevap yazısında nedenleri belirtilerek sorumluluk üstlenmiş ve sözleşme imzalamıştır.

İç Kontrol ve Ön Mali Kontrolle İlişkin Usul ve Esaslar'ın 28'inci maddesi gereğince bilgilerinizi arz ederim.

Ali Haydar ALTUNBAŞ
Strateji Geliştirme Daire Başkanı

EKLER

1- Yazı Örnekleri (3 Sayfa)



T.C.
ADNAN MENDERES ÜNİVERSİTESİ REKTÖRLÜĞÜ
Sağlık, Kültür ve Spor Daire Başkanlığı

SAYI : B.30.2.ADÜ.0.79.01.00/010-953
KONU : Ön mali kontrol.

AYDIN
22.12.2008

STRATEJİ GELİŞTİRME DAİRE BAŞKANLIĞINA

Üniversitemizin 2009 yılı geçici sürede yemek hizmeti alımına ait 19.12.2008 tarihinde yapılan ihale ile ilgili işlem dosyası Başkanlığınızca ön mali kontrole tabi tutulmak üzere ekte gönderilmiştir. Bilgilerinizi ve gereğini arz ederim.

Fevzi ÇAVDAR
Daire Başkanı

EKLER:

1- İhale işlem dosyası (1 asıl, 1 suret)



T.C.
ADNAN MENDERES ÜNİVERSİTESİ
Strateji Geliştirme Daire Başkanlığı

EK:

Sayı : B. 30. 2.ADÜ.0.65.04.00/1093
Konu: Ön Mali Kontrol

24/12/2008

SAĞLIK, KÜLTÜR ve SPOR DAİRE BAŞKANLIĞINA

İlgi:22/12/2008 tarih ve B.30.2.ADÜ.0.79.01.00/010- 953 sayılı yazı.

İlgi yazınız ekinde gönderilen ve 19/12/2008 tarihinde 4734 Sayılı Kamu İhale Kanununun 21 maddesine göre Pazarlık Usulü ile ihalesi yapılan "2009 Yılı Geçici Sürede Aydın Merkez Birimle ve İlçe Birimlerdeki Öğrenci ve Personel Yemek Hazırlama, Dağıtım ve Sonrası Hizmetleri Alımı İşinin 415.000,00 YTL (dörtyüzonbeşbin YTL) bedelle AYMENDO Dondurma Hazır Yemek Gıda Tur. İth. İhr. San. Tic. Ltd. Şti'den alınmasına ilişkin ihale işlem dosyasına ait belgeler üzerinde Başkanlığımızca 5018 sayılı Kamu Mali Yönetimi ve Kontrol Kanunu'nun 58 inci maddesi ile Kontrol ve Ön Mali Kontrole İlişkin Usul ve Esasların 17 inci maddesi gereğince yapılan ön mali kontrolde sözleşme tasarısı ve eki belgeler kontrol edilmiştir.

Ancak 4734 sayılı Kanunun 62 inci maddesinin (b) bendine 30/07/2003 tarih ve 4964 sayılı kanunun 38 inci maddesi ile eklenen ek ibareye göre mal ve hizmet alımları için bir önceki mali yıl sona ermeden ihaleye çıkılmasına imkan tanıdığı halde anılan Kanununun 21 inci maddesinin (b) bendi kapsamında ihale edilmesinin uygun olmadığı düşünülmektedir.

Bilgilerinize arz ederim.

Ali Haydar ALTUNBAŞ
Strateji Geliştirme Daire Başkanı

EKLER :

1- İhale İşlem Dosyası (1 Takım)

24/12/2008 Şube Md.V. E.ÖZLEYEN 



T.C.
ADNAN MENDERES ÜNİVERSİTESİ REKTÖRLÜĞÜ
Sağlık, Kültür ve Spor Daire Başkanlığı

EK-3

SAYI : B.30.2.ADÜ.0.79.01.00/019-976
KONU : Yemek hizmeti ihalesi

AYDIN
31.12.2008

STATEJİ GELİŞTİRME DAİRE BAŞKANLIĞINA

Üniversitemiz öğrencileri ve personeli için 2008 yılı yemek hizmeti alımı ihalesi Şubat ayında yapılmış olup, yüklenicisi ERBEY YEMEK FABRİKASI taahhüdünü şartname ve sözleşme hükümlerine uygun olarak yerine getirmedüğinden Mayıs ayında sözleşmesi fesh edilmiştir. Bunun sonucunda yeniden bir ihale yapılarak 175.000 öğünlük 2008 yılı ikinci yemek hizmeti alımı ihalesi gerçekleştirilmiş, ihale AYMENDO DON.HAZ.YEM.GIDA TURİZM İTH.İHR.SAN.TİC.LTD.ŞTİ. uhdesinde kalarak 31.12.2008 tarihine kadar sözleşme yapılmıştır.

01.01.2009 tarihinden itibaren geçerli olmak üzere yapılan 2009 yılı geçici sürede yemek hizmeti alımı ihalesi için Başkanlığımız mali hizmetler birimince yapılan ön mali kontrolde, 2009 yılı geçici sürede yapılan ihalenin İdarece öngörülemez olaylar kapsamında değerlendirilemeyeceği, anılan kanunun 21.maddesi b bendi kapsamında ihale edilmesinin uygun olmadığı düşüncesi görüşü verilmiştir.

2008 yılı ikinci yemek hizmeti alımı ihalesinin işin başlama tarihi olan 14.07.2008 tarihinden itibaren aylık gerçekleşen yemek sayılarının tespiti bir sonraki ayın ilk haftasında belirlenebilmektedir. Önceki ihalenin feshinden dolayı yeni bir öğün sayısı tespiti yapılarak ihaleye çıkılan 175.000 öğün yemeğin satın alınması sözleşmeye bağlandığından, yılsonuna kadar ihtiyacın karşılayıp karşılayamayacağı Başkanlığımızca sürekli takip edilmiştir. Buna etken olarak Ekim ayından başlamak üzere günlük 600 öğrenciye yemek bursu verilmesi, Atça Meslek Yüksekokulunun bu yıl eğitim ve öğretime başlaması, Nazilli İktisadi ve İdari Bilimler Fakültesinin İsabeyli Kampüsüne taşınması öğün sayısının artmasına neden olacağı düşünülmüştür. Yapılan ikinci ihalenin gerçekleşen öğün sayılarına bakıldığında Temmuz 2.248, Ağustos 3.021, Eylül 2.664, Ekim 55.946, Kasım 60.095, Aralık sayısı belli olmaksızın toplam 123.974 öğün yemek hizmeti satın alınarak tahakkuka bağlanmıştır. Görüldüğü üzere aylık olarak sürekli değişkenlik gösteren öğün sayılarında bir istikrarsızlık bulunmaktadır. Ekim ayından başlamak üzere öğün sayılarında artış söz konusudur. 2008 yılında öğrenci yemek fiyatının düşürülmesi ve kart satışından ilk kez tüm birimlerde turnike sistemine geçilmesi-yemek yiyen sayısının artmasına neden olduğundan belirlenen öğün miktarının daha itinalı şekilde takip edilmesi gerektiğini doğurmuştur. Belirtilen nedenlerden dolayı mevcut ihalenin öğün sayısının yetip yetmeyeceği konusunda tereddütlerimiz bulunduğundan 2009 yılı yemek hizmeti alımı ihalesine çıkılması zamanı hizmetinin gerçekleşme sürecine bağlı olarak Ekim ayından itibaren hazırlıklarına başlanılmıştır. 2009 yılı yemek hizmeti alımı ihalesi ilanı hazırlanarak 29.12.2008 tarihinde Kamu İhale Bülteninde yayınlanmıştır. 2009 yılı yemek hizmeti ihalesi planlanan 10.02.2009 tarihinde yapılacağından; yapılacak ihaleye muhtemel itirazlar nedeniyle süre uzayabileceğinden, sonuçlanmasına kadar geçecek süre için hizmetin devamlılığının sağlanması öğrenci ve personelin mağdur olmaması açısından ihale yapılması gereği doğmuştur.

Başkanlığımızca yukarıda belirtilen nedenler toplu olarak değerlendirildiğinde; idarece öngörülemez olaylar kapsamında görülen bu durum, ihale onay belgesinde yeterince açıklanamadığından, anılan kanunun 21.maddesi b bendi kapsamında ihale edilmesinin uygun olmadığı düşüncesiyle verilen görüşünüz sonucunda, öğrenci hizmetinin devamlılığının kesintiye uğratılmaması ve aciliyeti göz önünde bulundurulduğunda ilgili sözleşmenin imzalanması gerektiği kanaatine varılmıştır.

Bilgilerinizi arz ederim.

Fevzi CAVDAR
Daire Başkanı

İHALE KOMİSYONU KARARI

İhale kayıt numarası : 2009/60809
Karar no : 1
İdarenin adı : Adnan Menderes Üniversitesi
İşin adı : Didim M.Y.O. Binaları Onarım işi
İhale tarih ve saati : 09.06.2009 günü, saat 16:00
İhale usulü : Pazarlık usulü (21/b)
Toplam teklif sayısı : 2
Geçerli teklif sayısı : 1
Ekonomik açıdan en avantajlı teklifin
a) Sahibinin adı / Ticaret Unvanı : Enver ÇAĞLAR
b) Tutarı : 245.000,00.- TL
Ekonomik açıdan en avantajlı ikinci teklifin
a) Sahibinin adı / Unvanı : FFY İnş. Tes. Müh. İst. Soğ. San. Tic. Ltd. Şti.
b) Tutarı : 274.974,20.- TL
Bu tutanağın düzenlendiği tarih saat : 10.06.2009 Çarşamba günü saat 09:30

İsteklilerin Teklif Ettiği Bedeller

Başvuru Sırası	İsteklinin Adı/Ticaret Unvanı	Teklif Ettiği Bedel
1	Enver ÇAĞLAR	245 000.00.-YTL
2	DOKU İnş. Tur. San. ve Tic. Ltd. Şti.	286.626.48.-TL
3	FFY İnş. Tes. Müh. İst. Soğ. San. Tic. Ltd. Şti.	274.974,20.-TL

Komisyonumuz 09.06.2009 tarihi saat 16.00'da eksiksiz olarak toplandı. İlk olarak idare yetkilisinden ihaleye katılmak üzere istekliler tarafından verilen 3 adet teklif zarfı tutanak ile teslim alındı.

Zarflar alındı numarasına göre sırasıyla açılarak ihale dokümanının içinde istenen belgelerin var olup olmadığı, Teklif mektubu ile geçici teminatın usulüne uygun olup olmadığı kontrol edildi ve teklifler açıklandı. Üç isteklinin de belgelerinin doğru olduğu görüldü ve işin aciliyeti olduğu için isteklilerden hemen son tekliflerini yazılı olarak vermeleri istendi. Saat 16.30'a kadar verilen son teklif zarfları açılarak teklifler ve yaklaşık maliyet açıklandı.

Komisyonumuz, verilen son teklifleri de incelediğinde KDV hariç 245.000 - TL (Yalnız İkiyüz kırkbeşbin Türk Lirası) teklifi veren Enver ÇAĞLAR 1'nci en avantajlı teklifi, 274.974,20 TL (Yalnız İkiyüz yetmişdörtbin yedi yüz doksan dört Türk Lirası Yirmi Kurusu) teklifi veren FFY İnş. Tes. Müh. İst. Soğ. San. Tic. Ltd. Şti. 2'nci avantajlı teklif sahibi olduğuna oy birliğiyle karar verilmiştir.

İHALE KOMİSYONU

Başkan
Muzaffer ŞEKERLER
Mühendis

Üye
Orkun ÇELİK
Mühendis

Üye
Murat SERCİN
Mühendis

Üye
A.Kamuran İZER
Mühendis

Üye
Baki DURMUŞ
Muhasebe Yetkilisi

UYGUNDUR
10.06/2009

M.Sıraç GÖK
Daire Başkanı
Harcama Yetkilisi

ASLI GIBİDİR



T.C.
ADNAN MENDERES ÜNİVERSİTESİ

HARCAMA ÖN İZİN BELGESİ

İDARENİN ADI	Yapı İşleri ve Teknik Daire Başkanlığı
İŞİN TANIMI	Didim M.Y.O. Binaları Onarım işi
İŞİN NİTELİĞİ	Büyük Onarım
İŞİN MİKTARI	254.083.86 -TL + KDV (Ödenek. 300.000.-YTL)

Yukarıda belirtilen yapım işinin 4734 sayılı Kanunun 21 b Maddesi gereğince yapılmasını müsaadelerinize arz ederim.

Harcama Yetkilisi

M.Sıraç GÖK
Daire Başkanı

Uygun görüşle arz ederim.

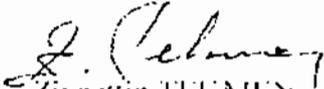
Ziyaettin TFKMEN
Genel Sekreter

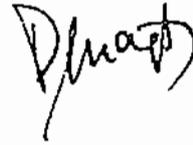

UYGUNDUR
..... 2009

Prof.Dr.Şükri BOYLU
Rektör

MUZEMMEL SEKRETER

İHALE ONAY BELGESİ

İHALE YI YAPAN İDARENİN ADI	Yapı İşleri ve Teknik Daire Başkanlığı
BELGE TARİHİ VE SAYISI	25.05.2009 ve 702.108/2009

DAİRE BAŞKANLIĞI MAKAMINA

İHALE İLE İLGİLİ BİLGİLER ¹ [Ön İlan Aşaması]	
İşin Adı, Tanımı ve Niteliği	
İşin Tahmini Miktarı	
Yaklaşık Maliyet	
Kullanılabilir Ödenek Tutarı	
Yatırım Proje Numarası (varsa)	
Bütçe Tertibi (varsa)	
İhale Usulü ve İlanın Yılın Hangi Çeyreğinde Yayımlanacağı	

İHALE İLE İLGİLİ BİLGİLER	
İşin Adı, Tanımı ve Niteliği	Didim M.Y.O. Binaları Onarım işi
İşin Miktarı	İnşaat, Tesisat ve Elektrik İşleri
Yaklaşık Maliyet	254.083,86.- TL
Kullanılabilir Ödenek Tutarı	300.000,00
Yatırım Proje Numarası (varsa)	-
Bütçe Tertibi (varsa)	38 34.02.11-09.4.1.00-2-06.7
Avans Verilecekse Şartları	-
İhale Usulü	4734 Sayılı Kanununun 21'inci maddesi
İlanın Şekli ve Adedi	İlansız
Doküman Satış Bedeli ²	50,00.-
Fiyat Farkı Ödenecekse Dayanağı	-
Bakanlar Kurulu Kararı	-

ONAY

Yukarıda belirtilen malın alınması için ön ilanı çıkılması hususunu onaylarınıza arz ederim Adı SOYADI Unvanı İmzası	Uygundur İhale Yetkilisi Adı SOYADI Unvanı İmzası
---	---

İHALE İLE İLGİLİ DİĞER AÇIKLAMALAR

U.L. AKBİM tarafından 31.05.2009 - 03.06.2009 tarihleri arasında bu yıl 3. gerçekleştirilecek olan ve yaklaşık 300-350 kişinin katılacağı belirtilen, U.L. AKSİ-11 Eğitim Çalıştayının evsahipliğini Üniversitemiz yapacaktır. Bu nedenle Çalıştayın düzenleneceği Didim M.Y.O. Binalarında merden onarım yapılması gerekmektedir. Yaklaşık Maliyeti yürürlükteki eşik değerim altında kalan bu ihaleye sadece yerli istekliler katılabilir. Yabancı İsteklilerle Ortak girişim yapın yerli istekliler bu ihaleye katılamaz.

ONAY

Yukarıda belirtilen malın alınması için ihaleye çıkılması hususunu onaylarınıza arz ederim
Uygundur

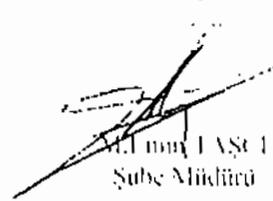
 Şube Müdürü

 İhale Yetkilisi
 M. Sinan GÜRK
 Daire Başkanı

FK:1 İdarece hazırlanan yaklaşık maliyet hesap cetveli
 FK:2 Davet edililenlerin listesi

¹ İşin adı, tanımı ve niteliği, işin tahmini miktarı, yaklaşık maliyet, kullanılabilir ödenek tutarı, yatırım proje numarası (varsa), bütçe tertibi (varsa), ihale usulü ve ilanın yılın hangi çeyreğinde yayımlanacağı bilgileri bu belgeye eklenmelidir.
² İşin adı, tanımı ve niteliği, işin tahmini miktarı, yaklaşık maliyet, kullanılabilir ödenek tutarı, yatırım proje numarası (varsa), bütçe tertibi (varsa), ihale usulü ve ilanın yılın hangi çeyreğinde yayımlanacağı bilgileri bu belgeye eklenmelidir.
³ İşin adı, tanımı ve niteliği, işin tahmini miktarı, yaklaşık maliyet, kullanılabilir ödenek tutarı, yatırım proje numarası (varsa), bütçe tertibi (varsa), ihale usulü ve ilanın yılın hangi çeyreğinde yayımlanacağı bilgileri bu belgeye eklenmelidir.
⁴ İşin adı, tanımı ve niteliği, işin tahmini miktarı, yaklaşık maliyet, kullanılabilir ödenek tutarı, yatırım proje numarası (varsa), bütçe tertibi (varsa), ihale usulü ve ilanın yılın hangi çeyreğinde yayımlanacağı bilgileri bu belgeye eklenmelidir.



T.C.
ADNAN MENDERES ÜNİVERSİTESİ REKTÖRLÜĞÜ
İdari ve Mali İşler Daire Başkanlığı



SAYI : B.30.2.ADÜ.0.70.73.00 /364/ - 2.69

KONU : Görevlendirme.

1 / 2008

REKTÖRLÜK MAKAMINA

Üniversitemiz Beton Bordür ve Beton Parke Taşı Alımı ile ilgili ihale 15/04/2008 tarihinde Saat 14.30'da Pazarlık Usulü ile yapılacaktır.

Söz konusu ihalenin komisyonunda görev alacak asıl ve yedek üyelerin aşağıda belirtildiği şekilde oluşturulması hususunda olurlarınıza arz ederim.

Ramazan GANIZ
Daire Başkan V.

Uygun Görüşle Arz ederim.

Ziyaettin TEKMEK
Genel Sekreter

OLUR

07/04/2008

Prof. Dr. Şükrü BOYLU
Rektör

İHALE KOMİSYONU

ASİL ÜYELER		
M.Emin TAŞCI	Şube Müdürü	Komisyon Başkanı
Hilmi AKDOĞAN	Mühendis	Üye
Murat SERÇİN	İnşaat Mühendisi	Üye
Günnur YÜKSEK	Şube Müdür V.	Üye
Baki DURMUŞ	Şube Müdür V.	Üye
YEDEK ÜYELER		
Ayhan ATIGAN	Daire Başkanı	Komisyon Başkanı
Ahmet KARAARSLAN	Mühendis	Üye
Muzaffer ŞEKERLER	Makine Mühendisi	Üye
Ali AKCAN	Satınalma Memuru	Üye
Strateji Geliştirme Daire Başkanlığının belirleyeceği kişi		Üye



T.C
ADNAN MENDERES ÜNİVERSİTESİ
Nazilli İktisadî ve İdarî Bilimler Fakültesi Dekanlığı

SAYI :B.30.2.ADÜ.0.22.00.00/301 - 1372
KONU: Eğitim-Öğretim Binası

26/09/2007

REKTÖRLÜK MAKAMINA

İLGİ : 19.09.2007 tarih ve 701-05571 sayılı yazınız.

Dekan Yardımcısı Yrd.Doç.Dr.Halil MUTIOĞLU ve Fakülte Sekreter Vekili Öztürk SÖNME İsabeyli Belediyesi, Belediye Başkanı B.Kuvvet ERİM'i de yanlarına alarak, ön inceleme yapmak üzere 21.09.2007 tarihinde İsabeyli Kasabası'nda yapımı süren eğitim-öğretim binamıza gitmişlerdir. Heyecanlı yapılan çalışmalarını yerinde görmüş ve incelemelerde bulunmuşlardır. Yapılan değerlendirme sonucunu öncelikle

- 1) Fakülte sınırlarının tel örgü ile çevrelenmesi, ✓
- 2) Dış aydınlatmaların yapılması,
- 3) Bina giriş merdivenlerinin (üç adet) kurulması,
- 4) Bina dış cephe boyalarının tamamlanması,
- 5) Bahçe düzenlemesinin (Peyzaj) çalışmalarının bitirilmesi,
- 6) Öğrenci kafeteryasının mümkünse, (en az 2500 kişiye hitap edecek şekilde) tesis edilmesi.
- 7) Elektrik trafosunun düzenlenmesi,
- 8) Kanalizasyonun ve bağlantılarının inşa edilmesi,
- 9) Bahçe su tesisatının kurulması, ✓

hususlarında anlaşmışlar ve bunu Rektörlük Makamına iletmek üzere tarafıma bildirmişlerdir.

İsabeyli Belediye Başkanı Sayın B.Kuvvet ERİM, yukarıda belirtilen 1 no'lu işin malzemenini Üniversitemiz tarafından sağlanması durumunda, işçiliğinin; 5 no'lu maddede belirtilen bahçe düzenlemeleri için gerekli olan fidanlar dahil işçiliğinin; ve 9 no'lu maddede belirtilen bahçe su tesisatını malzemelerinin Üniversitemiz tarafından sağlanması durumunda işçiliğinin tamamen kendileri tarafından sağlanacağını görevli elemanlarımıza söz vermiştir. Tabii ki, bu sözlerin yazılı bir protokole bağlanması mümkünse, daha bazı işlerin Belediye Başkanlığı'na yapılmasının temini hususunda müşterek çalışmalar yapmamız gerekmektedir.

Henüz, Fakültemizin İsabeyli'de yapılmakta olan binalarının bazı noktaları örneğin, dış boya, giriş ve merdiven düzenlemeleri, lavabo muslukları, aynaları ve benzerleri eksiktir.

Müteahhitin yapması gerekli olan işlerin tamamlanması ve ondan sonra binaya taşınması daha uygun olacaktır.

Ayrıca, Üniversitemiz Yapı İşleri ve Teknik Dairesi Başkanlığı inşaatla ilgili eksiklikleri tespit etmeli ve tamamlatmalıdır. Yine ilgili Kampus alanında elektrik,trafosunun düzenlenmesi işi ivedilikle başlanmalı ve ikmâl edilmelidir.

Bilgilerinize ve gereğini arz ederim. Saygılarımla,

Yazışma Birimliliği GELİR EVRAK	
Tarihi	27.09.07
Dosya No.	701
Kayıt No.	14852
Havale Edildiği Birim	Yapı İşl. Tek. Daire Başkanlığı

28.09.2007
700
301

Prof. Dr. Selim BEKÇİOĞLU
Dekan



T.C.
ADNAN MENDERES ÜNİVERSİTESİ

SAYI : B.30.2.ADÜ.0.00.00.00/ 701- 5571
KONU : Yeni Binalara taşınma işlemleri

AYDIN
19.09.2007

NAZILLI İKTİSADİ VE İDARİ BİLİMLER FAKÜLTESİ DEKANLIĞINA

Fakültenizin Nazilli-İsabeyli'de yapılmakta olan binaları tamamlanmış bulunmaktadır. 2007-2008 Eğitim-Öğretim Döneminde yeni binalarda faaliyete başlanacağından gerekli hazırlıkların yapılarak taşınma işlemlerinin başlatılması ve eksikliklerin giderilmesi hususunda gereğini rica ederim.

Prof. Dr. Şükrü BOYLU
Rektör

17.09.2007 Şef T.BİLGE
17.09.2007 Yazı İşl.Md.Z.SEYHAN
17.09.2007 Gen.Sek.Yrd.A.ÖZDEMİR
17.09.2007 Gen.Sek.Yrd.Ş.GÜRLER
17.09.2007 Gen.Sek.Z.TEKMEN



T.C.
ADNAN MENDERES ÜNİVERSİTESİ REKTÖRLÜĞÜ

SAYI : B.30.2.ADÜ.0.00.00.00/134 - 290 /
KONU :

25.10.07 * 06600

AYDI

YAPI İŞLERİ ve TEKNİK DAİRE BAŞKANLIĞINA

Üniversitemiz Nazilli İktisadi ve İdari Bilimler Fakültesi binalarının dış tefrişi ve çevre düzenlemesi ile ilgili esasları belirlemek üzere Üniversitemiz Rektörlüğü ile İsabeyli Belediye Başkanlığı arasında 23.10.2007 tarihinde imzalanan Protokol ilişikte gönderilmiştir.

Bilgilerinizi ve gereğini rica ederim.

Prof. Dr. Şükrü BOYLU
Rektör

EK: 1 adet Protokol fot.

GELEN EVRAK	
Tarih	25.10.2007
Dosya No	711
Kayıt No	398

S.n. E. Topcu
26/10

PROTOKOL

TARAFLAR

Madde 1

Bir tarafta İsabeyli Belediye Başkanlığı ile diğer tarafta Adnan Menderes Üniversitesi Rektörlüğü arasında aşağıdaki hususlarda görüş birliği sağlandığından iş bu Protokol imzalanmıştır.

TANIMLAR

Madde 2

Bu protokolda geçen;

Üniversite : Adnan Menderes Üniversitesini

Rektörlük : Adnan Menderes Üniversitesi Rektörlüğünü

Belediye : İsabeyli Belediyesini

ifade eder.

KONU

Madde 3

Bu Protokolün konusu; İsabeyli'de yapımı devam eden Nazilli İktisadi ve İdari Bilimler Fakültesi binalarının dış tefrişi ve çevre düzenlemesi ile ilgili Üniversite ve Belediyenin işbirliği esaslarını belirlemektir.

YÜKÜMLÜLÜKLER

Madde 4

Protokole konu eğitim-öğretim binalarının sınırlarının tel örgü ile çevrilmesi, dış aydınlatmaların yapılması, malzeme Üniversite tarafından karşılanmak suretiyle; tüm işçiliği Belediye tarafından yapılacaktır.

Madde 5

Üniversite tarafından sağlanan projeye bağlı olarak bahçe düzenlemesine ilişkin peyzaj çalışmaları ile su tesisatında kullanılacak malzeme Üniversite tarafından sağlanacak, işçilik Belediye tarafından yapılacaktır.

Ancak, bu çalışmalar için bahçeye dikilecek tüm fidanlar Belediye tarafından temin edilecektir.

Madde 6

İçme suyu bağlantısı ile ilgili gerekli malzemeler Üniversite tarafından karşılanacak işçilik belediye tarafından yapılacaktır.

Madde 7

Binaların kanalizasyon tesisatı ve bağlantılarının inşası malzeme ve işçilik dahil tümüyle Belediye tarafından yapılacaktır.

UYGULAMA BİLDİRİMLERİ

Madde 8

Taraflar iş bu Protokolde belirtilen yükümlülüklerin yerine getirilmesinde azami özen ve gayreti göstereceklerdir.

Uygulama sırasında yapılacak bildirimler yazılı olarak muhataba iletilecek ve muhatabınca gerekli çözüm, makul süre içinde üretilecektir.

SÜRE

Madde 9-

Bu Protokolde belirtilen işler; 25.10.2007 günü başlayıp, protokole konu fakülte ve birimlerinin 2008-2009 öğretim yılında öğretime başlayacakları esas alınarak en geç 31.03.2008 günü tamamlanmış olacaktır.

UYUŞMAZLIK HALİ

Madde 10

Herhangi bir ihtilaf vukuunda tarafların bir araya gelerek soruna çözüm bulmaları esastır.

TEBLİGAT ADRESİ

Madde 11

Tarafların iş bu Protokolün birinci maddesinde yazılı adresleri yasal tebligat adresleridir. Herhangi bir adres değişimi durumunda en geç 7 gün içinde karşı tarafa yazılı bildirim zorunludur.

Değişime rağmen bildirim yapılmaması halinde bu Protokolde yazılı adreslere yapılmış tebligatlar taraflara yapılmış sayılır.

YÜRÜRLÜK

Madde 12

İş bu Protokol 12 (Oniki) maddeden ibaret olarak iki nüsha halinde düzenlenmiş ve 23.10.2007 tarihinde taraflarca imzalanarak, yürürlüğe girmiştir.

Adnan Menderes Üniversitesi
adına

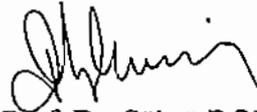

Prof. Dr. Şükrü BOYLU

Rektör

İsabeyli Belediye Başkanlığı
adına

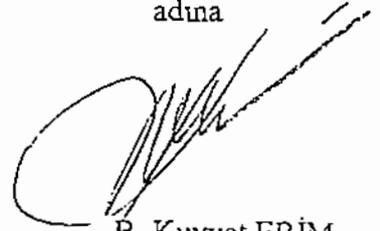

B. Kuvvet ERİM

Başkan

T.C.
ADNAN MENDERES ÜNİVERSİTESİ REKTÖRLÜĞÜ
İdari ve Mali İşler Daire Başkanlığı

İhale kayıt numarası : 2008 / 42481
SAYI : B.30.2.ADÜ.0.70.73.00 / 070 - 265
KONU : İhaleye Davet.

Bu mektup 03.04.2008 tarihinde tarafınıza elden verilmiştir. / ~~İdare tarafından olarak posta yoluyla gönderilmiştir.~~

Yeni Mah.Hürriyet Cad.No:192/C NAZİLLİ

Sayın

EGE PLANLAMA TURZ.İNŞ. TARIM SAN.VE TİC.ŞTİ.

Beton Bordür Taşı ve Beton Parke Taşı Alımı işine ilişkin olarak yapılan yeterlik değerlendirmesi sonucunda yeterli bulunan isteklilerden fiyat teklifi alınmak suretiyle alım yapılacaktır. İhaleye ilişkin ihale dokümanı idarenin aşağıda belirtilen adresinde görülebilir ve/veya satın alınabilir. İhaleye katılmak için ihale dokümanına uygun olarak hazırlayacağınız yeterlik başvurunuzu en geç 15.04.2008 tarihi saat 14.15'a kadar ihale dokümanında belirtilen adrese ulaştırmanız gerekmektedir.

Bilgileri ve gereğini rica ederim.

İhale dokümanının görülebileceği yer : İdari ve Mali İşler Daire Başkanlığı
İhale dokümanının satın alınabileceği yer : İdari ve Mali İşler Daire Başkanlığı
İhale dokümanı satış bedeli : 15.00 YTL

Adres: Merkez Kampüs Kepez Mevkii / AYDIN
Tel : 0 256 212 38 62 - Fax: 0 256 213 27 42 -
ihale@adu.edu.tr

İdare Yetkilisi

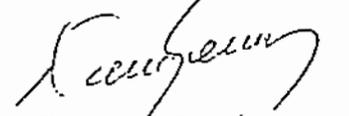

Ramazan GANIZ
Daire Başkan V.

03.04.2008

Aslını elden Aldım.

EGE PLANLAMA
TURZ.İNŞ. TARIM SAN.VE TİC.ŞTİ.
Yeni Mah.Hürriyet Cad.No:192/C
Tel:0256 212 38 62 - NAZİLLİ
Nazilli Z. D. 325 008 5233

T.C.
ADNAN MENDERES ÜNİVERSİTESİ REKTÖRLÜĞÜ
İdari ve Mali İşler Daire Başkanlığı

İhale kayıt numarası : 2008 / 42481
SAYI : B.30.2.ADÜ.0.70.73.00 / 070 - 265
KONU : İhaleye Davet.

Bu mektup 03.04.2008 tarihinde tarafınıza elden verilmiştir. / ~~ihale teklifleri olarak posta yoluyla gönderilmiştir.~~

Yeşil Mah.DKY Üzeri Şoförevleri Karşısı

NAZİLLİ

Sayın

DÖRT - EL PREFABRİK BETON ELEMANLARI İNŞ.TİC.LTD.ŞTİ.

Beton Bordür Taşı ve Beton Parke Taşı Alımı işine ilişkin olarak yapılan yeterlik değerlendirmesi sonucunda yeterli bulunan isteklilerden fiyat teklifi alınmak suretiyle alım yapılacaktır. İhaleye ilişkin ihale dokümanı idarenin aşağıda belirtilen adresinde görülebilir ve/veya satın alınabilir. İhaleye katılmak için ihale dokümanına uygun olarak hazırlayacağınız yeterlik başvurunuzu en geç 15.04.2008 tarihi saat 14.15'a kadar ihale dokümanında belirtilen adrese ulaştırmanız gerekmektedir.

Bilgileri ve gereğini rica ederim.

İhale dokümanının görülebileceği yer : İdari ve Mali İşler Daire Başkanlığı
İhale dokümanının satın alınabileceği yer : İdari ve Mali İşler Daire Başkanlığı
İhale dokümanı satış bedeli : 15.00 YTL

Adres: Merkez Kampüs Kepez Mevkii / AYDIN
Tel : 0 256 212 38 62 - Fax: 0 256 213 27 42
ihale@adu.edu.tr

İdare Yetkilisi

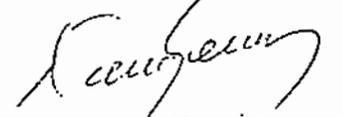

Ramazan GANİZ
Daire Başkan V.

Aslını Elden aldım 03.04.2008

DÖRT - EL PREFABRİK
BETON YAPI ELEMANLARI İNŞAAT
SANAYİ ve TİCARET LİMİTED ŞİRKETİ
Yeşil Mah. Üzeri Şoförevleri Karşısı - NAZİLLİ
Tel: 0256 315 43 37 - Faks: 0256 315 73 46
E-Posta: ihale@adu.edu.tr - MERSİ: 08100002811

T.C.
ADNAN MENDERES ÜNİVERSİTESİ REKTÖRLÜĞÜ
İdari ve Mali İşler Daire Başkanlığı

İhale kayıt numarası : 2008 / 42481
SAYI : B.30.2.ADÜ.0.70.73.00 / 070 - 265
KONU : İhaleye Davet.

Bu mektup 03.04.2008 tarihinde tarafınıza elden verilmiştir. / ~~İdareli taahhüdü olarak posta yoluyla~~

İstasyon Mah. DKY Üzeri İsabeyli NAZİLLİ

Sayın **TOPÇUOĞLU İNŞAAT TAAH.BETON VE PETROL ÜRN.TİC.LTD.ŞTİ.**

Beton Bordür Taşı ve Beton Parke Taşı Alımı işine ilişkin olarak yapılan yeterlik değerlendirilmesi sonucunda yeterli bulunan isteklilerden fiyat teklifi alınmak suretiyle alım yapılacaktır. İhaleye ilişkin ihale dokümanı idarenin aşağıda belirtilen adresinde görülebilir ve/veya satın alınabilir. İhaleye katılmak için ihale dokümanına uygun olarak hazırlayacağınız yeterlik başvurunuzu en geç 15.04.2008 tarihi saat 14.15'a kadar ihale dokümanında belirtilen adrese ulaştırmanız gerekmektedir.

Bilgileri ve gereğini rica ederim.

İhale dokümanının görülebileceği yer : İdari ve Mali İşler Daire Başkanlığı
İhale dokümanının satın alınabileceği yer : İdari ve Mali İşler Daire Başkanlığı
İhale dokümanı satış bedeli : 15,00 YTL

Adres: Merkez Kampüs Kepez Mevkii / AYDIN
Tel : 0 256 213 38 62 - Fax: 0 256 213 27 42
ihale@adu.edu.tr

İdare Yetkilisi

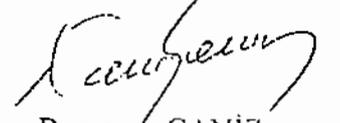

Ramazan GANİZ
Daire Başkan V.

03.04.2008
Astin elden Aldım

TOPÇUOĞLU İNŞAAT
MAH.BETON VE PETROL ÜRN. MADENCİLİK
TAAH. NARETÖRZ - AN. V. TİC. LTD. ŞTİ.
İstasyon Mah. DKY. Üzeri - İsabeyli / NAZİLLİ
T: (0 256) 347 66 00 & F: (0 256) 347 66

İdare Adı : İDARİ VE MALİ İŞLER DAİRE BAŞKANLIĞI
İhale Kayıt No: 2008/42481

İhale Teknik Şartname Kapsamında mı?	: EVET
İhale Öneri Zaman Tarih	: 31.03.2008
İhale Öneri Sayısı	: 50
İhale Öneri Durumu	: RAMAZAN ÜSTÜNİZ
İhale Öneri Durumu	: DAİRE BAŞKAN V
İhale Öneri Durumu	: MAL ALIMI
İhale Öneri Durumu	: HAYIR
İhale Öneri Durumu	: PAZARLIK USULÜ (MD 21 F1)
İhale Öneri Durumu	: MAL ALIMI
İhale Öneri Durumu	: İNŞAAT MALZEMESİ ALIMI
İhale Öneri Durumu	: 2 KALEM
İhale Öneri Durumu	: İLANSIZ
İhale Öneri Durumu	: 0
İhale Öneri Durumu	: HAYIR
İhale Öneri Durumu	: HAYIR
İhale Öneri Durumu	: HAYIR
İhale Öneri Durumu	: HAYIR
İhale Öneri Durumu	: 100.000
İhale Öneri Durumu	: ÖZEL BÜTÇELİ İDARFLER

BORDÜR VE PARKE TAŞI ÖZELLİKLERİ

1-) 8 CM KALINLIĞINDA PARKE TAŞI: (EK:1)

AĞIRLIK: 1 Adette yaklaşık 4950 gr. ile 5100 gr arası

İÇİNDEKİLER:

Çimento	: 800 gr.
Mıçır (05-15)	: 1400 gr.
Kum(07)	: 2000 gr.
Toz (05)	: 450 gr.
Kum (03)	: 350 gr.

Nemli olarak hazırlanmış olan harçlar alttan ve üstten vibrasyon gücüyle sıkıştırılmış olmalıdır.

300 gr'lık Kum (03) 500 Dozlu olup yüzeye 5 mm alana uygulanmalı,5 mm derinliğindeki alana sıkıştırılarak 2 mm'ye kadar düşürülerek yüzey kaplaması gerçekleştirilmelidir.

2-) 13*25*70'LİK BORDÜR TAŞI: (EK:2)

AĞIRLIK : 1 Adet Ortalama 50.Kg.

İÇİNDEKİLER:

Çimento	: 5000 gr.
Mıçır (5-15)	: 15000 gr.
Kum (07)	: 20000 gr.
Toz (05)	: 10000 gr.

Bordürler dikey olarak vibrasyon ve pres gücüyle üretilmelidir.

*Tüm ürünler TSE Standartlarına uygun şekilde üretilmelidir.

REVIZYON NO

REVIZYON NOTU

REVIZYON TARİHİ

KONTROL

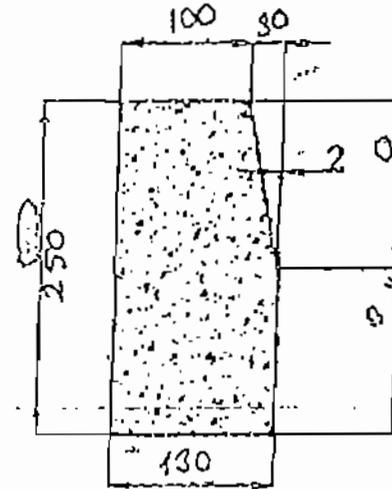
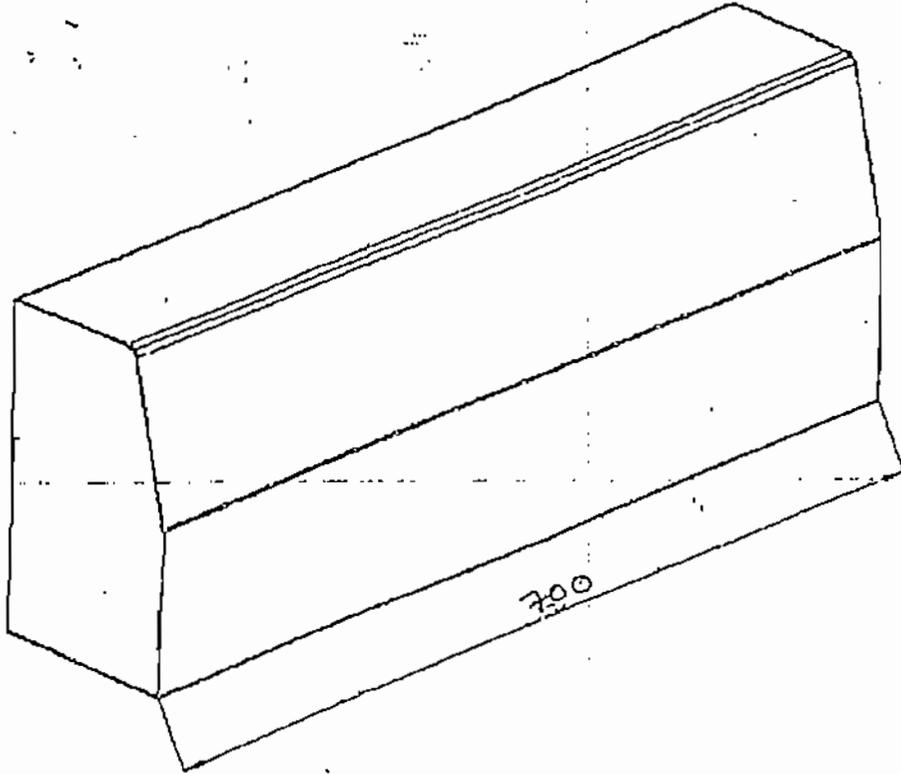

NOTLAR

PARÇA ADI

BELEGİ (KORDURU)

RESİM NO

BY 001

ÇİZEN

ÇELİKARAN

KONTROL

Ş. EĞRİSÜZÜ

TARİHİ

23.05.2008

EK=2

REVISION NO

REVISION NO

REVISION NO

REVISION NO

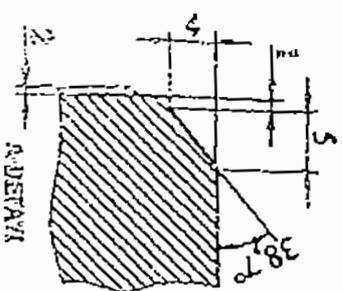
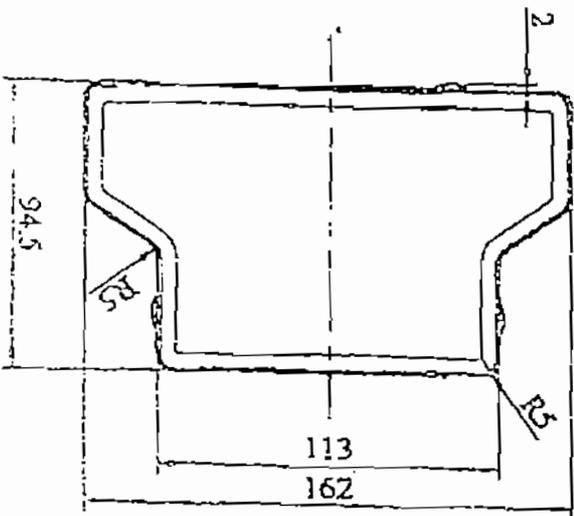
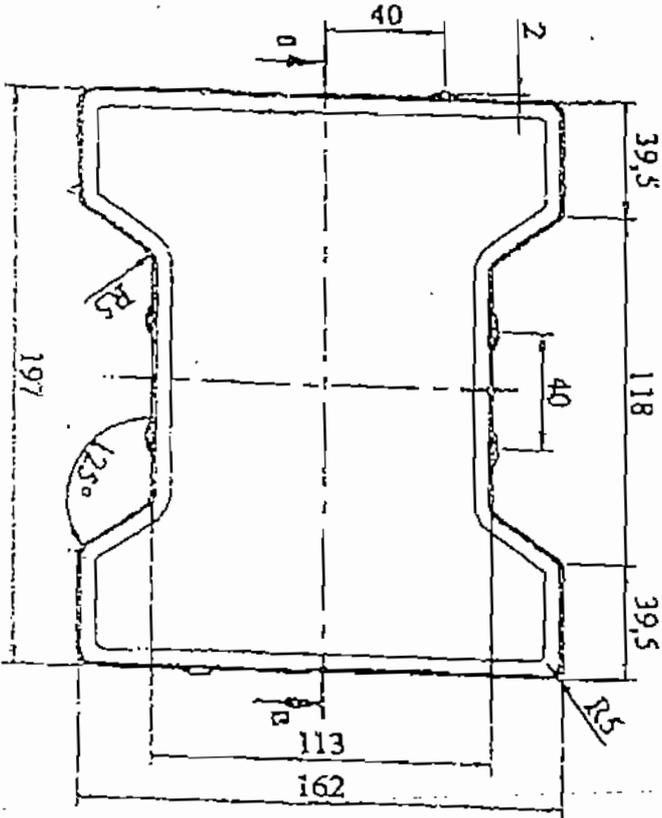
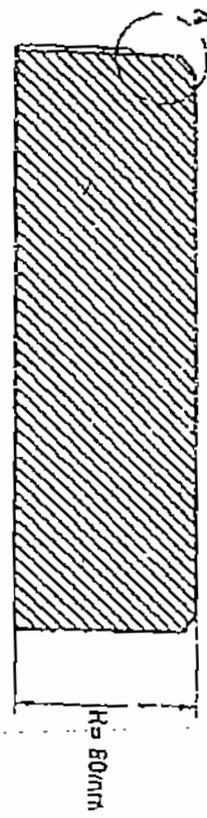

OK II

NOTAR

9999999999

9999999999

9999999999

9999999999

GEÇİCİ TEMİNAT MEKTUBU

____/____/____
No:.....

İdarenizce ihaleye çıkarılan işine istekli sıfatıyla katılacak olan
'nın 4734 sayılı Kanun ve ihale dokümanı hükümlerini yerine getirmek üzere
vermek zorunda olduğu geçici teminat tutarı olan
garanti ettiği için, 4734 sayılı Kamu İhale Kanunu ve ihale dokümanı
hükümleri çerçevesinde; geçici teminatın gelir kaydedileceği hallerin ortaya çıkması
halinde, protesto çekmeye, hüküm ve adı geçenin iznini almaya gerek kalmaksızın
ve adı geçen ile idareniz arasında ortaya çıkacak herhangi bir uyuşmazlık ve bunun
akıbet ve kanuni sonuçları dikkate alınmaksızın, yukarıda yazılı tutarı ilk yazılı
talebiniz üzerine derhal ve gecikmeksizin idarenize veya emrinize nakden ve
tamamen ve talep tarihinden ödeme tarihine kadar geçen günlere ait kanuni faiziyle
birlikte ödeyeceğimizi
nın imza atmaya yetkili temsilcisi
ve sorumlusu sıfatıyla ve ad ve hesabına taahhüt ve beyan ederiz.

Bu teminat mektubu/...../.....² tarihine kadar geçerli olup, bu tarihe kadar
elimize geçecek şekilde tarafınızdan yazılı tazmin talebinde bulunulmadığı
takdirde hükümsüz olacaktır.

Şubesi
Yetkililerinin
İsim, unvan ve imzası

NOT

1-a)Yabancı bankaların veya benzeri kredi kuruluşlarının kontrogarantilerine dayanılarak verilecek mektuplarda, kontrogarantiyi veren yabancı banka veya kredi kuruluşunun ismi ve teminatın kontrogarantili olduğu belirtilecektir. Teklife esas para birimi Türk parası ise kontrogarantilere dayanılarak verilecek teminat mektupları Türk parası üzerinden düzenlenecektir

1-b) İdari şartnamenin "Teklif ve ödemelerde geçerli para birimi" başlıklı maddesinde yabancı para birimi veya yabancı para birimleri cinsinden teklife izin verilmesi durumunda, istekliler, teminat mektuplarını tekliflerine esas para birimi üzerinden düzenleyeceklerdir.

2- Teminat mektubunun Türk parası dışında bir para birimi üzerinden düzenlenmesi halinde, teminat mektubunun sonuna "İşbu teminat mektubunun tazmini halinde, mektup tutarı.....[İlgili Yabancı Para Birimi] olarak tarafınıza ödenecektir." paragrafına yer verilecek, ancak, teminat mektubu yabancı para birimi üzerinden düzenlenmekle birlikte, idarenin mali mevzuatı gereği ancak Türk parası cinsinden tahsilatın yapılabildiği durumlarda ise, bu paragrafın yerine "İşbu teminat mektubunun tazmini halinde, mektup tutarı, tazmin tarihinde geçerli Merkez Bankası döviz satış kuru üzerinden ödenecektir." paragrafına yer verilecektir

¹ Teklifin verildiği para birimi yazılacaktır.

² 4734 sayılı Kanununun 35 inci maddesine göre bu tarih teklifin geçerlilik süresinin bitiminden itibaren 30 günden az olmamak üzere istekli tarafından belirlenecektir.

İŞ ORTAKLIĞI BEYANNAMESİ ✓

İhale kayıt numarası: 2008/42481

tarafından ihaleye çıkartılmış bulunan işine müşterek teklif vermek ve söz konusu iş uhdemize ihale olunduğu takdirde sözleşme akdedilerek işin ifası ve bitirilmesi amacı ile özel bir ortaklık kurmuş bulunuyoruz. İhalenin üzerimizde kalması halinde ortaklık sözleşmesi, sözleşme imzalanmadan önce noterliğe tasdik ettirilerek idareye verilecektir. İş ortaklığımızın pilot ortağı, işin bitimine kadar ...' dir.

Vermiş olduğumuz müşterek teklif neticesinde iş üzerimizde kaldığı takdirde sözleşmenin bütün ortaklarca müştereken imza edileceğini ve akdedilecek sözleşme ile ilgili diğer bütün hususlarda pilot olarak göstermiş olduğumuz ortağımızın, ortaklığımız nam ve hesabına hareket etmeye tam yetkili olacağını, her birimizin aktolunacak sözleşmenin konusuna ve kapsamına girecek işlerin ve taahhütlerin ve sözleşmeden doğup da ortaklığımıza yönelecek yükümlülüklerin yerine getirilmesinden müştereken ve müteselsilen sorumlu olacağımızı ve iş sonuna kadar kurduğumuz özel ortaklıktan ayrılmayacağımızı; aksi takdirde sözleşmenin feshi, teminatın gelir kaydı hususlarında ... yetkili olacağını, idarece pilot firmaya yapılacak bütün yazışma ve tebligatların iş ortaklığımıza yapılmış sayılacağını, sözleşme konusu işin tamamlanmasından önce iş ortaklığına dahil pilot ortak dışındaki ortaklardan herhangi birinin ölümü, iflası, ağır hastalığı, tutukluluğu veya özgürlüğü kısıtlayıcı bir cezaya mahkum olması veya dağılması gibi durumlarda pilot ortak ve iş ortaklığının geri kalan diğer ortaklarının teminat da dahil işin bütün yükümlülüklerini ve sorumluluklarını üzerine alacağını ve işi bitireceğini, beyan, kabul ve taahhüt ederiz.

Sıra no	İş ortaklığı ortağının adı	Ortaklık oranı	Tebliğat adresi
1)			
2)			
3)			
...)			
n)			

PILOT ORTAK
İmza

ÖZEL ORTAK
İmza

ÖZEL ORTAK
İmza

ÖZEL ORTAK
İmza

ÖZEL ORTAK
İmza

02/11/08

..... İHALE KOMİSYONU BAŞKANLIĞINA¹

(İhale Komisyonu Başkanlığı)

İhale kayıt numarası: 2008/42481

Beyanı gereken bir ortaklık ve/veya hisse mevcut bulunmamaktadır.¹

Aşağıda ad soyad/unvan ve diğer bilgileri yer alan şahıs şirketlerinde ortak ve/veya sermaye şirketlerinin sermayesinin yarısından fazlasına sahip beyan

ORTAKLIK/HİSSE BEYANI

Ad Soyad/Unvanı	
Ortaklık/Hisse Oranı	
Vergi Mükellefiyet No	
Ticaret/Sanayi/Esnaf Odası	
Ticaret/Esnaf Sicil No	
Adresi	
Posta Kodu	
İl/İlçe	
Tel – Fax	
Elektronik Posta Adresi	
İnternet Adresi	

Bu durumda değişiklik olması halinde bildirmeyi kabul ve taahhüt

Ad SOYAD/ Unvan (Kaşe)
İmza³

¹ Beyanı gereken bir ortaklık veya hisse mevcut olmaması halinde sadece bu kısma ait kutucuk işaretlenecektir.

² Beyanı gereken bir ortaklık veya hisse mevcut ise, sadece bu kutucuk işaretlenecek, ortaklık/hisse durumuna göre tablo doldurulacaktır.

³ Teklif vermeye yetkili kişi tarafından imzalanmalıdır. Ortak girişim (iş ortaklığı veya konsorsiyum) halinde, beyanname her bir ortak tarafından ayrı ayrı verilecektir.

01/27/16

.....İHALE KOMİSYONU BAŞKANLIĞINA ✓

(Ticaret Sicil No: / Şirket Sicil No: / Mersis No: / Vergi No: /)

İhale kayıt numarası: 2008/42481

1) İşine olarak . Bu taahhütnamenin imza tarihi itibarıyla, 4734 sayılı Kanununun 10 uncu maddesinin son fıkrasının (a), (b), (c), (d), (e), (g) ve (i) bentlerinde belirtilen durumlarda beyan . Bu durumda değişiklik olması halinde, idareye derhal bildirmeyi kabul ve taahhüt

2) İhalenin kalması halinde, sözleşmenin imzalanmasından önce, ihale tarihi itibarıyla 4734 sayılı Kanununun 10 uncu maddesinin son fıkrasının (a), (b), (c), (d), (e) ve (g) bentlerinde belirtilen durumlarda ilişkin belgeleri vermeyi kabul ve taahhüt

3) Aksi takdirde geçici teminatın gelir kaydedilmesini ve Kanununun 58 inci maddesinde öngörülen müeyyidenin uygulanmasını kabul

Ad SOYAD/ Unvan (Kaşe)
İmza'

ÖRNEK

¹ Teklif vermeye yetkili kişi tarafından imzalanmalıdır. Ortak girişim (iş ortaklığı veya konsorsiyum) halinde, taahhütname her bir ortak tarafından ayrı ayrı verilecektir.

02

BİRİM FİYAT TEKLİF CETVELİ

İhale kayıt numarası:2008/42481

A ¹				B ²	
Sıra No	Mal Kaleminin Adı ve Kısa Açıklaması	Birimi	Miktarı	Teklif Edilen Birim Fiyat	Tutarı
1	BETON PARKE TAŞI	M2	6500		
2	13*25*70 BETON BORDÜR TAŞI	MTÜL	1800		
Toplam Tutar (K.D.V Hariç)					

*Tabloya gerektiği kadar satır eklenecektir.

* Bu standart form ihale dokümanına eklenmeden önce ihale kayıt numarası idare tarafından doldurulacaktır.

*Konsorsiyumların ihaleye teklif verebileceklerinin öngörülmesi halinde, bu cetvel için uzmanlık gerektiren bölümleri esas alınarak idarece ayrı ayrı düzenlenecektir.

Ad SOYAD/Firma Kaşe¹
İmza

1-Bu sütun İdarece hazırlanacaktır.

2-Bu sütun isteklilerce doldurulacaktır.

3-Teklif vermeye yetkili kişi tarafından ad soyad yazılarak imzalanacaktır. Ortak girişim (iş ortaklığı veya konsorsiyum) halinde, teklif mektubu bütün ortaklar veya yetki verdikleri kişiler tarafından imzalanacaktır.

12

BİRİM FİYAT TEKLİF MEKTUBU

İhale kayıt numarası :2008/42481

___/___/___

..... İHALE KOMİSYONU BAŞKANLIĞINA

Teklif Sahibinin

Adı Soyadı/Firma Unvanı, Uyuğu :
Açık Tebligat Adresi :
Bağlı Okduğu Vergi Dairesi ve Vergi Numarası :
Telefon ve Faks Numarası :
E-Mail Adresi (varsa) :

İdarenizce --/--/---- tarihinde ihalesi yapılacak olan [] işine ait ihale dokümanını oluşturan bütün belgeler tarafımızdan incelenmiş, okunmuş ve herhangi bir ayırım ve sınırlama yapmadan bütün koşullarıyla kabul edilmiştir. İhaleye ilişkin olarak aşağıdaki hususları içeren teklifimizin kabulünü arz ederiz.

1- Taahhüdün yerine getirilmesine ilişkin olarak idari şartnamede teklif fiyata dahil olması öngörülen bütün masraflar teklifimize dahildir.

2- Teklifimiz ihale tarihinden itibaren [rakam ve yazı ile] takvim günü geçerlidir¹.

3- 4734 sayılı Kanununun 17/d maddesi gereğince ihale konusu iş için kendimiz veya başkaları adına doğrudan veya dolaylı olarak, asaleten veya vekaleten birden fazla teklif vermediğimizi beyan ediyoruz².

4- Aldığınız herhangi bir teklifi veya en düşük teklifi seçmek zorunda olmadığınızı kabul ediyoruz.

5- İhale konusu işle ilgili olmak üzere idarenizce yapılacak/yaptırılacak diğer işlerde, idarenizin çıkarlarına aykırı düşecek hiçbir eylem ve oluşum içinde olmayacağımızı taahhüt ediyoruz.

6- 4734 sayılı Kamu İhale Kanununun 4 üncü maddesindeki "yerli istekli" tanımı gereğince [] istekli durumundayız.

7-Teklifimizde yer alan [] 4734 sayılı Kamu İhale Kanununun 63 üncü maddesi gereğince Kamu İhale Kurumunca belirlenen esaslar çerçevesinde yerli malı [] beyan ediyoruz.³

8- İhale konusu işin [] teklif mektubumuz ekindeki birim fiyat cetvelinde belirtilen her bir iş kalemi için teklif ettiğimiz birim fiyatlar üzerinden KDV hariç [] bedel karşılığında yapmayı kabul ve taahhüt ederiz.⁴
Saygılarımızla.

Ad SOYAD- Firma Kaşe⁵
Pul-İmza

1- İsteğe, İdari Şartnamenin "Tekliflerin geçerlik süresi" maddesinde belirtilen süre esas alınarak doldurulacaktır.

2-İhale dokümanında alternatif teklif verilebileceği öngörülen ihalelerde alternatif teklif veren istekliler tarafından, "Alternatif teklifiniz dışında 4734 sayılı Kanunun 17/d maddesi gereğince ihale konusu iş için kendimiz veya başkaları adına doğrudan veya dolaylı olarak, asaleten veya vekaleten birden fazla teklif vermediğimizi beyan ediyoruz. İfadesine yer verileceği idarece dipnota belirtilecektir" (İdarece, alternatif teklif verilmeyeceği öngörülen ihalelerde bu dipnota standart formda yer verilmeyecektir)

3- İhale dokümanında yerli malı teklif eden yerli istekliye fiyat avantajı sağlanacağına ilişkin düzenleme yapılması durumunda, bu maddeye yer verilecektir.

4- İdareler, kısmi tekliflere açık ihalelerde, ihale dokümanında yer alan hükümler çerçevesinde 8. maddenin devamı olarak "Bu ihalede, tekliflerin kalem/kısım bazında ayrı ayrı değerlendirileceğini, teklif ettiğimiz her bir mal kalemi/ kısmı için ekte sunulan fiyat cetvelinde yer alan mal kalemi / kısmından bir veya daha fazlasının üzerimize bırakılabileceğini, bu durumda üzerimizde kalan mal kalemi/ kısmının tutarları üzerinden hesaplanacak toplam bedelle üzerimizde kalan işi yapacağımızı kabul ve taahhüt ederiz" ifadesine yer verilerek düzenlenen Teklif Mektubu örneğini ihale dokümanı içinde isteklilere vereceklerdir. Kısmi teklife izni verilmeyen ihalelerde sadece "tamamını" ifadesine yer verilecektir.

5-Teklif vermeye yetkili kişi tarafından ad soyad yazılarak imzalanacaktır.Ortak girişim (iş ortaklığı veya konsorsiyum) halinde, teklif mektubu bütün ortaklar veya yetki verdikleri kişiler tarafından imzalanacaktır.

EK- Birim Fiyat Teklif Cetveli

* Bu standart form ihale dokümanına eklenmeden önce ihale kayıt numarası idare tarafından doldurulacaktır.

BAŞVURU MEKTUBU

İhale kayıt numarası : 2008/42481

1/1

..... İHALE KOMİSYONU BAŞKANLIĞINA

1. (bundan böyle "Başvuran" olarak anılacaktır) temsil etmeye ve onun adına hareket etmeye tam yetkili olarak ve verilen tüm yeterlik şartlarını ve bilgilerini gözden geçirip tamamını anlayarak, ihalesine yeterlik için değerlendirilmek üzere başvurduğumuz.
2. İdareniz ve yetkili temsilcileriniz, bu başvuru ile birlikte sunulan bildiri, doküman ve bilgileri doğrulamak için yapılan tüm sorgulama ve araştırmaları yapmaya yetkili olup, her türlü mali ve teknik konu ile ilgili olarak çalıştığımız bankalardan ve müşterilerimizden açıklama isteyebilirler. Bu başvuru mektubu, aynı zamanda tarafınızca gerekli görülmesi ve istenmesi halinde, bilgi almak üzere, bildiri ve sağlanan bilgileri veya Başvuranın kaynak, tecrübe ve yeterliliğini doğrulamak üzere, destekleyici bilgilerde adı geçen herhangi bir kuruluşun bir mensubuna veya yetkili temsilcisine yetki belgesi olarak hizmet edecektir.
3. İdareniz ve yetkili temsilcileri daha fazla bilgi için aşağıdaki kişilerle irtibat kurabilirler. İlk isim ve imzalar Başvuran adına hareket etmeye tam yetkilidirler.

İrtibat 1	
İrtibat 2	

4. Bu başvuru aşağıdakileri tam anlamış olarak yapılmaktadır:
- a) İdareniz, yeterlik işlemi iptal edip tüm başvuruları reddetme hakkını saklı tutar
- b) İdareniz yukarıda Madde 4(a) da belirtilen eylemlerden sorumlu olmayacaktır.
5. Aşağıdaki imza sahipleri olarak bu başvurudaki taahhüt ve bilgilerin tam, gerçek ve her detayı ile doğru olduğunu bildiririz.

İmza	İmza
İsim	İsim
Başvuran Adı/Unvanı (Ortak Girişim için Pilot veya Koordinatör Ortak)	Ortak Adı (varsa)

İmza	İmza
İsim	İsim
Ortak Adı (varsa)	Ortak Adı (varsa)

Bu başvuru mektubunun ekine, yukarıda imzaları bulunan kişilerin noter tasdikli yetki belgeleri ve imza sirküleri eklenecektir

guy

T.C.
ADNAN MENDERES ÜNİVERSİTESİ REKTÖRLÜĞÜ
PAZARLIK USULÜ İLE İHALE EDİLEN
BETON BORDÜR VE BETON PARKE TAŞI ALIMINA AİT TİP İDARİ ŞARTNAME

I - İHALENİN KONUSU VE TEKLİF VERMEYE İLİŞKİN HUSUSLAR

Madde 1- İş sahibi idareye ilişkin bilgiler

1.1. İş sahibi idarenin;

- a) Adı : ADNAN MENDERES ÜNİVERSİTESİ REKTÖRLÜĞÜ
b) Adresi : Merkez Kampüs Kepez Mevkii / AYDIN
c) Telefon Numarası : 0 256 212 38 62
d) Faks Numarası : 0 256 213 27 42
e) Elektronik Posta Adresi : ihale@adu.edu.tr
f) İlgili Personelin adı-soyadı/unvanı : Günnur YÜKSEK / Şube Müdür Vekili

1.2.İstekliler, ihaleye ilişkin bilgileri yukarıdaki adres ve numaralardan görevli personelle irtibat kurmak suretiyle temin edebilirler.

Madde 2- İhale konusu işe ilişkin bilgiler

İhale konusu malın;

- a) Adı : Beton Bordür ve Beton Parke Taşı Alımı
b) Varsa kodu : ---
c) Miktarı ve türü : 1800 Mtül 13*25*70 Beton Bordür Taşı ile 6500 m2 Beton Parke Taşı
d) Teslim edileceği yer : İsabeyli Yerleşkesi
e) Diğer bilgiler : ---

Madde 3- İhaleye ilişkin bilgiler

İhaleye ilişkin bilgiler:

- a) İhale usulü : Pazârlık Usulü
b) İhalenin yapılacağı adres : ADÜ Rektörlüğü İdari ve Mali İşler Daire Başkanlığı toplantı salonu

Madde 4- İhale dokümanının görülmesi ve temini

4.1.İhale dokümanı aşağıda belirtilen adreste bedelsiz olarak görülebilir. Ancak, ihaleye teklif verecek olanların idarece onaylı ihale dokümanını satın alması zorunludur.

- a) İhale dokümanının görülebileceği yer : İdari ve Mali İşler Daire Başkanlığı
b) İhale dokümanının satın alınabileceği yer : İdari ve Mali İşler Daire Başkanlığı
c) İhale dokümanı satış bedeli (varsa vergi dahil) : 15,00 YTL

4.2.İhale dokümanı, içeriğindeki belgeleri gösteren bir dizi pusulasıyla birlikte verilir. İstekli, ihale dokümanını oluşturan belgelerin aslına uygunluğunu ve belgelerin tamam olup olmadığını kontrol eder. İdare bu incelemeyi yaptıktan sonra istekliden, ihale dokümanını oluşturan belgelerin tamamını aslına uygun olarak teslim aldığına dair, dizi pusulası üzerine yazılarak imzalanmış beyanını alır.

4.3.İstekli ihale dokümanını satın almakla, ihale dokümanını oluşturan belgelerde yer alan koşul ve kuralları kabul etmiş sayılır.

4.4.İhale dokümanını oluşturan belgelerin Türkçe yanında başka dillerde de hazırlanıp isteklilere sunulmasına halinde; ihale dokümanının anlaşılmasında, yorumlanmasında ve idare ile istekliler arasında oluşacak anlaşmazlıkların çözümünde Türkçe metin esas alınacaktır.

Madde 5- Yeterlik başvurularının verileceği yer, son başvuru tarih ve saati

5.1.Yeterlik Başvurularının verileceği yer, son başvuru tarih ve saati ile yeterlik değerlendirmesine başlama tarih ve saati:

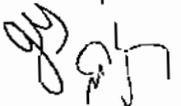

- a) Yeterlik Başvurularının verileceği yer : İdari ve Mali İşler Daire Başkanlığı
b) Son başvuru tarih ve saati : 15.04.2008 - 14:15
c) Yeterlilik değerlendirmesine başlama tarih ve saati : 15.04.2008 - 14:30

5.2.Yeterlik belgeleri, son başvuru tarih ve saatine kadar yukarıda belirtilen yere verilebileceği gibi, i. taahhütlü posta vasıtasıyla da gönderilebilir. Son başvuru saatine kadar idareye ulaşmayan yet başvuruları değerlendirmeye alınmayacaktır.

5.3.İdareye verilen veya ulaşan yeterlik başvuruları, bu Şartnamenin 12 nci maddesine göre zeyil düzenlenmesi hali hariç, herhangi bir sebeple geri alınamaz.

5.4.Yeterlik değerlendirmesi için tespit olunan tarihin tatil gününe rastlaması halinde yet değerlendirme, takip eden ilk iş gününde yukarıda belirtilen saatte aynı yerde yapılır ve bu saate kadar verilen yeterlik başvuruları kabul edilir.

5.5.Çalışma saatlerinin sonradan değişmesi halinde de yeterlik değerlendirme yukarıda belirtilen saatte yapılır.

5.6.Saat ayarlarında, Türkiye Radyo-Televizyon Kurumu (TRT)'nin ulusal saat ayarı esas alınır.

Madde 6- İhale dokümanının kapsamı

6.1 İhale dokümanları aşağıdaki belgelerden oluşmaktadır:

- a) İdari Şartname
b) Teknik Şartname
c) Sözleşme Tasarısı
d) Standart formlar
Başvuru Mektup Örneği (Standart Form KİK 017.0/M)
Birim Fiyat Teklif mektubu ve Eki (Standart Form KİK 019.0/M)
İhale Dışı Olunmadığına İlişkin Taahhütname (Standart Form KİK 027.1/M)
Ortaklık / Hisse Beyannamesi (Standart Form KİK 027.3/M)
İş Ortaklığı Beyannamesi (Standart Form KİK 028.0/M)
Geçici Teminat Mektubu (Standart Form KİK 029.0/M)

6.2.Ayrıca, bu Şartnamenin ilgili hükümleri gereğince, idarenin çıkaracağı zeyilnameler ile isteklilere yazılı talebi üzerine idare tarafından yapılan yazılı açıklamalar, ihale dokümanının bağlayıcı bir parçası teşkil eder.

6.3.İsteklinin yukarıda belirtilen dokümanların tümünün içeriğini dikkatli bir şekilde incelemesi gerektirir. Yeterlik başvurusunun yapılması ve teklifin verilmesine ilişkin şartları yerine getirememesi halinde ortaya çıkacak sorumluluk istekliye ait olacaktır. İhale dokümanında öngörülen ve tarif edilen usul uygun olmayan yeterlik başvuruları ve teklifler değerlendirilmeye alınmaz.

II - İHALEYE KATILMAYA İLİŞKİN HUSUSLAR

Madde 7- İhaleye katılmayacak olanlar

7.1.Aşağıda sayılanlar doğrudan veya dolaylı veya alt yüklenici olarak, kendileri veya başkaları adı hiçbir şekilde ihaleye katılamazlar:

- a) 4734 ve 4735 sayılı Kanunlar ile diğer Kanunlardaki hükümler gereğince geçici veya süreli olarak kamu ihalelerine katılmaktan yasaklanmış olanlar ile 3713 sayılı Terörle Mücadele Kanunu kapsamına giren suçlardan ve organize suçlardan dolayı hükümlü bulunanlar.
b) İlgili mercilerce hileli iflas ettiğine karar verilenler.
c) İdarenin ihale yetkilisi kişileri ile bu yetkiye sahip kurullarda görevli kişiler.
d) İdarenin ihale konusu işle ilgili her türlü ihale işlemlerini hazırlamak, yürütmeye sonuçlandırmak ve onaylamakla görevli olanlar.
e) (c) ve (d) bentlerinde belirtilen şahısların eşleri ve üçüncü dereceye kadar kan ve ikinci dereceye kadar kayın hısımları ile evlatlıkları ve evlat edinenleri.
f) (c), (d) ve (e) bentlerinde belirtilenlerin ortakları ile şirketleri (bu kişilerin yönetim kurullarında görevli bulunmadıkları veya sermayesinin % 10'undan fazlasına sahip olmadıkları anonim şirketler hariç

g) 4734 sayılı Kanununun 53 üncü maddesinin (b) fıkrasının 8 inci alt bendi gereğince alınacak Bakanlar Kurulu Kararları ile belirlenen yabancı ülkelerin isteklileri.

7.2. İdare bünyesinde bulunan veya idare ile ilgili her ne amaçla kurulmuş olursa olsun vakıf, dernek birlik, sandık gibi kuruluşlar ile bu kuruluşların ortak oldukları şirketler bu ihaleye katılamazlar.

7.3. Ayrıca ihale konusu alımla ilgili danışmanlık hizmetlerini yapan yükleniciler bu işin ihalesine katılamazlar. Bu yasak, bunların ortaklık ve yönetim ilişkisi olan şirketleri ile bu şirketlerin sermayesinin yarısından fazlasına sahip oldukları şirketleri için de geçerlidir.

7.4. Yukarıdaki yasaklara rağmen ihaleye katılan istekliler ihale dışı bırakılarak geçici teminatları gelir kaydedilir. Ayrıca, bu durumun tekliflerin değerlendirilmesi aşamasında tespit edilememesi nedeniyle bunlardan biri üzerine ihale yapılmışsa teminatı gelir kaydedilerek ihale iptal edilir.

Madde 8- İhale dışı bırakılma nedenleri

Aşağıda belirtilen durumlardaki istekliler, bu durumlarının tespit edilmesi halinde, ihale dışı bırakılacaktır:

a) İflas eden, tasfiye halinde olan, işleri mahkeme tarafından yürütülen, konkordato ilân eden işlerini askıya alan veya kendi ülkesindeki mevzuat hükümlerine göre benzer bir durumda olan.

b) İflası ilân edilen, zorunlu tasfiye kararı verilen, alacaklılara karşı borçlarından dolayı mahkeme idaresi altında bulunan veya kendi ülkesindeki mevzuat hükümlerine göre benzer bir durumda olan.

c) Türkiye'nin veya kendi ülkesinin mevzuat hükümleri uyarınca kesinleşmiş sosyal güvenlik prim borcu olan.

d) Türkiye'nin veya kendi ülkesinin mevzuat hükümleri uyarınca kesinleşmiş vergi borcu olan.

e) İhale tarihinden önceki beş yıl içinde, mesleki faaliyetlerinden dolayı yargı kararıyla hüküm giyen.

f) İhale tarihinden önceki beş yıl içinde, idareye yaptığı işler sırasında iş veya meslek ahlakına aykırı faaliyetlerde bulunduğu idare tarafından ispat edilen.

g) İhale tarihi itibarıyla, mevzuatı gereği kayıtlı olduğu oda tarafından mesleki faaliyetten men edilmiş olan.

h) Bu maddede belirtilen bilgi ve belgeleri vermeyen veya yanlış bilgi ve/veya sahte belge verdiği tespit edilen.

i) Şartnamenin 7 inci maddesinde ihaleye katılmayacağı belirtildiği halde ihaleye katılan.

j) Şartnamenin 9 üncü maddesinde belirtilen yasak fiil veya davranışlarda bulunduğu tespit edilen.

Madde 9- Yasak fiil veya davranışlar

9.1. İhalede aşağıda belirtilen fiil veya davranışlarda bulunmak yasaktır:

a) Hile, vaat, tehdit, nüfuz kullanma, çıkar sağlama, anlaşma, irtikâp, rüşvet suretiyle veya başka yollarla ihaleye ilişkin işlemlere fesat karıştırmak veya buna teşebbüs etmek.

b) İsteklileri tereddüde düşürmek, katılımı engellemek, isteklilere anlaşma teklifinde bulunmak veya teşvik etmek, rekabeti veya ihale kararını etkileyecek davranışlarda bulunmak.

c) Sahte belge veya sahte teminat düzenlemek, kullanmak veya bunlara teşebbüs etmek.

d) Alternatif teklif verebilme halleri dışında, bir istekli tarafından kendisi veya başkaları adına doğrudan veya dolaylı olarak, asaleten ya da vekaleten birden fazla teklif vermek.

e) Bu şartnamenin 7 nci maddesinde ihaleye katılmayacağı belirtildiği halde ihaleye katılmak.

9.2. Bu yasak fiil veya davranışlarda bulunanlar hakkında fiil veya davranışın özelliğine göre 4734 sayılı Kanunun Dördüncü Kısmında belirtilen hükümler uygulanır.

Madde 10- İhalenin yabancı isteklilere açıklığı

Bu ihaleye sadece yerli istekliler katılabilir. Yabancı isteklilerle ortak girişim yapan yerli istekliler bu ihaleye katılamaz.

İsteklilerin yerli istekli olduğuna ilişkin Mal Alımları Uygulama Yönetmeliğinde belirtilen belgeleri teklifleri dahilinde sunmaları gerekir.

Madde 11- İhale dokümanında açıklama yapılması

--

Madde12- İhale dokümanında değişiklik yapılması

--

Madde 13- Ortak Girişim

13.1.Birden fazla gerçek veya tüzel kişi iş ortaklığı oluşturmak suretiyle ihaleye teklif verebilir.

13.2.İş ortaklığı oluşturmak suretiyle ihaleye teklif edecek istekliler, iş ortaklığı yaptıklarına dair pilot ortağın da belirtildiği, ekte örneği bulunan iş ortaklığı beyannamesini de yeterlik başvurularıyla beraber sunacaklardır.

13.3.İhalenin iş ortaklığı üzerinde kalması halinde, iş ortaklığından sözleşme imzalanmadan önce noter tasdikli ortaklık sözleşmesini vermesi istenecektir.

13.4.İş ortaklığı anlaşmasında (iş ortaklığı beyannamesi) ve sözleşmesinde iş ortaklığını oluşturan gerçek ve tüzel kişilerin taahhüdün yerine getirilmesinde müştereken ve müteselsilen sorumlu oldukları belirtilecektir.

13.5.İş ortaklığında pilot ortak en çok hisseye sahip ortak olmalıdır. Ortakların hisse oranları, ortaklık anlaşmasında (iş ortaklığı beyannamesi) ve ortaklık sözleşmesinde gösterilir.

13.6.Konsorsiyumlar ihaleye teklif veremez.

Madde 14- Alt Yükleniciler

İhale konusu alımın tamamı veya bir kısmı, alt yüklenicilere yaptırılamaz.

III - YETERLİK BELGELERİNİN HAZIRLANMASI VE SUNULMASINA İLİŞKİN HUSUSLAR

Madde 15- Yeterlik başvurusu için gerekli belgeler

15.1. İsteklilerin aşağıda sayılan belgeleri yeterlik başvurusu kapsamında sunmaları gerekir:

a) Tebliğat için adres beyanı ve ayrıca irtibat için telefon ve varsa faks numarası ile elektronik posta adresi;

b) Mevzuatı gereği kayıtlı olduğu Ticaret ve/veya Sanayi Odası veya Meslek Odası Belgesi:

1) Gerçek kişi olması halinde, ilk ilan/davet tarihinin veya son başvuru tarihinin içerisinde bulunduğu yılda alınmış ilgisine göre Ticaret ve/veya Sanayi Odasına veya ilgili Meslek Odasına kayıtlı olduğunu gösterir belge,

2) Tüzel kişi olması halinde, mevzuatı gereği tüzel kişiliğin siciline kayıtlı bulunduğu Ticaret ve/veya Sanayi Odasından, ilk ilan/davet tarihinin veya son başvuru tarihinin içerisinde bulunduğu yılda alınmış, tüzel kişiliğin sicile kayıtlı olduğuna dair belge,

c) Teklif vermeye yetkili olduğunu gösteren imza beyannamesi veya imza sirküleri:

1)Gerçek kişi olması halinde, noter tasdikli imza beyannamesi,

2)Tüzel kişi olması halinde, ilgisine göre tüzel kişiliğin ortakları, üyeleri veya kurucuları ile tüzel kişiliğin yönetimindeki görevlileri belirten son durumu gösterir Ticaret Sicil Gazetesi veya bu hususları tevsik eden belgeler ile tüzel kişiliğin noter tasdikli imza sirküleri,

d) Vekâleten ihaleye katılma halinde, istekli adına katılan kişinin ihaleye katılmaya ilişkin noter tasdikli vekâletnamesi ile noter tasdikli imza beyannamesi,

e) Bu Şartnamenin 8 inci maddesinin (a), (b), (c), (d), (e), (g) ve (i) bentlerinde sayılan durumlarda bulunmadığına ilişkin yazılı taahhütname,

f) İsteklilerin iş ortaklığı olması halinde şekli ve içeriği bu Şartnamede belirlenen iş ortaklığı beyannamesi ile 13 üncü maddede konsorsiyumların da teklif verebilecekleri öngörülmüş ise isteklilerin konsorsiyum olması halinde şekli ve içeriği bu şartnamede belirlenen konsorsiyum beyannamesi.

g) Şartnamenin 15.2 ve 15.3 üncü maddelerinde belirtilen, şekli ve içeriği Mal Alım İhaleleri Uygulama Yönetmeliğinde düzenlenen yeterlik belgeleri,

h) Şekli ve içeriği bu şartnamede belirtilen başvuru mektubu,

i) İhale dokümanının satın alındığına dair belge.

j) Bu şartnamenin 10 veya 41 inci maddelerinde belirtilmesi halinde, yerli istekli olduğuna ilişkin Mal Alımı İhaleleri Uygulama Yönetmeliğinde belirtilen belgeler,

k) Bu şartnamenin 41 inci maddesinde belirtilmesi halinde teklif edilen malın yerli malı olduğunu tevsik eden belgeler,

l) Ortağı olduğu veya hissedarı bulunduğu tüzel kişiliklere ilişkin beyanname,

m) Bu şartnamenin 15.3. maddesinde İş deneyimi istenilmesi durumunda: tüzel kişi istekli tarafından sunulan iş deneyim belgesinin, aynı tüzel kişinin yarısından fazla hissesine sahip ortağına ait olması halinde sunulacak İş Deneyim Belgesinin Başka Bir Tüzel Kişiye Kullanılmayacağına İlişkin Taahhütname.

n) –

o) --

İsteklinin iş ortaklığı olması halinde, (b), (c), (e), (j), (l), (m) ve (n) bentlerinde yer alan belgelerin her bir ortak tarafından ayrı ayrı verilmesi zorunludur. İhaleye katılabileceklerinin öngörülmesi halinde Konsorsiyumlarda (b), (c), (e), (j), (l) ve (m) bentlerinde yer alan belgelerin her bir ortak tarafından ayrı ayrı verilmesi, (n) bendine ilişkin olarak ise işin ilgili kısmına başvuran ortak tarafından o kısma ilişkin belgelerin verilmesi gerekir.

15.2.Ekonomik ve mali yeterliğe ilişkin aranacak belgeler ve bu belgelerin taşınması gereken kriterler

--

15.3.Mesleki ve teknik yeterliğe ilişkin aranacak belgeler ve bu belgelerin taşınması gereken kriterler

15.3.1.Üretim, imalat kapasitesi, araştırma-geliştirme faaliyetlerini belirlemeye yönelik belgeler,

a)İstekli imalatçı ise imalatçı olduğunu gösteren belgeler ve/veya sanayi sicil belgesi ve/veya kapasite raporu,

b)İstekli yetkili satıcı ise, yetkili satıcı olduğunu gösteren belgeler ve/veya imalatçının sanayi sicil belgesi veya imalatçı olduğunu gösteren belgeler,

15.3.2.Uluslararası kurallara uygun şekilde akredite edilmiş kalite kontrol kuruluşları tarafından verilen sertifikalar;

İstekliler ihale tarihi itibarıyla geçerlilik süresini doldurmamış TSE Uygunluk Belgesi, İmalat Yeterlilik Belgesi ve Kapasite Raporunun aslını veya noter tasdikli suretini idareye vereceklerdir.

Bu belge ve sertifikaların, Türk Akreditasyon Kurumu tarafından akredite edilen belgelendirme kuruluşları veya Uluslararası Akreditasyon Forumu Karşılıklı Tanınma Antlaşmasında yer alan ulusal akreditasyon kurumlarınca akredite edilmiş belgelendirme kuruluşları tarafından düzenlenmesi zorunludur.

15.4.Benzer iş olarak kabul edilecek işler aşağıda belirtilmiştir:

--

15.5.Belgelerin sunulmuş şekli

15.5.1-İstekliler, yukarıda sayılan belgelerin aslını veya aslına uygunluğu noterce onaylanmış örneklerini vermek zorundadır. Ancak Türkiye Ticaret Sicili Gazetesi Nizamnamesi'nin 9 uncu maddesinde yer alan hüküm çerçevesinde; Gazete idaresince veya Türkiye Odalar ve Borsalar Birliğine bağlı odalarca "aslının aynıdır" şeklinde onaylanarak isteklilere verilen Ticaret Sicili Gazetesi suretleri ile bunların noter onaylı suretleri kabul edilecektir.

15.5.2- Noter onaylı belgelerin aslına uygun olduğunu belirten bir şerh taşınması zorunlu olup, sureti veya fotokopisi görülerek onaylanmış olanlar ile "ibraz edilenin aynıdır" veya bu anlama gelecek bir şerh taşıyanlar geçerli kabul edilmeyecektir.

15.5.3-İstekliler, istenen belgelerin aslı yerine ihaleden önce idarenin yetkili personel tarafından "aslı idarece görülmüştür" veya bu anlama gelecek şerh düşülen ve aslı kendilerine iade edilen belgelerin suretlerini de tekliflerine ekleyebilirler.

15.5.4-Aşağıda 15.5.4.1 de belirtilen belgeler dışında yerli veya yabancı isteklilerce sunulacak yabancı ülkelerden temin edilen belgelerin, ait olduğu ülke mevzuatına göre düzenlenmesi ve alındığı ülkedeki Türkiye Cumhuriyeti Konsoloslğunca veya Türk Dışişleri Bakanlığınca onaylı olması gerekir. Ancak, Yabancı Resmi Belgelerin Tasdiki Mecburiyetinin Kaldırılması Sözleşmesine taraf ülkelerden sağlanan

ve bu sözleşmenin 1 nci maddesi kapsamındaki resmi belgeler, "apostille" kaşesi taşıması kaydıyla belgelerin alındığı ülkedeki Türkiye Cumhuriyeti Konsoloslugu veya Türk Dışişleri Bakanlığı onay işleminden muaftır. Türkiye Cumhuriyeti ile diğer devlet veya devletlerarasında belgelerdeki imza, mühür veya damganın tasdik işlemini belirli işlemlere bağlı tutan hükümler içeren bir anlaşma veya sözleşme bulunduğu takdirde, bu ülkelerden sağlanan belgelerin onayı bu anlaşma veya sözleşme hükümlerine göre yapılabilir.

15.5.4.1.--

15.5.5- Bu Şartnamede belgelerin Türkçe tercümelerinin istenildiği hallerde, yurt dışından sağlanan resmî belgeler ile idarece ihale dokümanında belirlenen belgelerin tercümelerinin Türkiye Cumhuriyet Konsoloslugu veya Türk Dışişleri Bakanligınca onaylı olması şarttır. Apostille kaşesi taşıyan belgelerin tercümelemleri ile Türkiye Cumhuriyeti Konsoloslugu veya Türk Dışişleri Bakanligınca onaylı olması şartı aranmayan belgelerin tercümelerinin yeminli mütercimlerce yapılması ve noter onaylı olması zorunludur.

15.5.6.Uluslararası Akreditasyon Forumu Karşılıklı Tanınma Antlaşmasında yer alan ulusal akreditasyon kurumlarınca akredite edilmiş belgelendirme kuruluşları veya Uluslararası Laboratuvar Akreditasyon İşbirliği Karşılıklı Tanınma Anlaşmasında yer alan akreditasyon kurumları tarafından düzenlenen belgeler ve bunların tercümelemleri, bu belgelerin alındığı ülkedeki Türkiye Cumhuriyeti Konsoloslukları veya Türkiye'de Dışişleri Bakanligı onay işleminden muaftır. Ancak bu belgelerin, Türk Akreditasyon Kurumundan alınan ve Mal Alımı İhaleleri Uygulama Yönetmeliğinin 40 ıncı maddesinde belirtilen teyit yazısı ile birlikte sunulması gerekmektedir. Türk Akreditasyon Kurumu tarafından akredite edildiği duyurulan belgelendirme kuruluşları veya Türk Akreditasyon Kurumu tarafından düzenlenen ve TÜRKAK Akreditasyon Markası taşıyan belge ve sertifikalar için ise Türk Akreditasyon Kurumundan teyit alınması zorunlu değildir.

Madde 16- Yeterlik başvuruları ve teklifin dili

Yeterlik başvuruları ve teklifi oluşturan bütün belgeler ve ekleri ile diğer dokümanlar Türkçe olacaktır. Başka bir dilde sunulan belgeler, Türkçe onaylı tercümesi ile birlikte verilmesi halinde geçerli sayılacaktır. Bu durumda teklifin veya belgenin yorumlanmasında Türkçe tercüme esas alınır.

Madde 17- Yeterlik başvurusu ve teklif hazırlama giderleri

Yeterlik başvuruları ve tekliflerin hazırlanması ve sunulması ile ilgili bütün masraflar isteklilere aittir. İdare, ihalenin seyrine ve sonucuna bakılmaksızın, isteklinin üstlendiği bu masraflardan dolayı hiçbir şekilde sorumlu tutulamaz.

Madde 18- Yeterlik başvurularının sunulma şekli

18.1.İhaleye katılabilme şartı olarak bu Şartnamenin 15 inci maddesi ile istenilen bütün yeterlik belgeleri bir zarfa veya pakete konulur. Zarfın üzerine isteklinin adı, soyadı veya ticaret unvanı, tebligata esas açık adresi, belgelerin hangi işe ait olduğu ve ihaleyi yapan idarenin açık adresi yazılır. Zarfın yapılandırılan yeri istekli tarafından imzalanarak mühürlenir veya kaşelenir.

18.2.Yeterlik başvuruları ihale dokümanında belirtilen son başvuru saatine kadar sıra numaralı alındılar karşılığında idareye (yeterlik başvurularının verileceği yere) teslim edilir. Bu saatten sonra verilen yeterlik başvuruları kabul edilmez ve açılmaksızın istekliye iade edilir.

18.3.Yeterlik başvuruları iadeli taahhütlü olarak posta ile de gönderilebilir. Posta ile gönderilecek yeterlik başvurularının ihale dokümanında belirtilen son başvuru saatine kadar idareye ulaşması şarttır. Postadaki gecikme nedeniyle işleme konulmayacak olan yeterlik başvurularının alınış zamanı bir tutanakla tespit edilir ve değerlendirilmeye alınmaz.

18.4.Verilen yeterlik başvuruları, bu şartname hükümlerine göre zeyilname düzenlenmesi hali hariç, herhangi bir sebeple geri alınamaz ve değiştirilemez.

18.5.Zeyilname ile yeterlik başvuru süresinin uzatılması halinde, idare ve isteklilerin son yeterlik başvurusu tarihine bağlı tüm hak ve yükümlülükleri süre açısından, yeni yeterlik başvuru tarihine kadar uzatılmış sayılır.

Madde 19- İhale saatinden önce ihalenin iptal edilmesinde idarenin serbestliği

19.1.İdarenin gerekli gördüğü veya ihale dokümanında yer alan belgelerde ihalenin yapılmasına engel olan ve düzeltilmesi mümkün bulunmayan hususların bulunduğu tespit edildiği hallerde, ihale saatinden önce ihale iptal edilebilir.

19.2.Bu durumda, iptal nedeni belirtilmek suretiyle ihalenin iptal edildiği isteklilere ilan edilerek duyurulur. Bu aşamaya kadar yeterlik başvurusunu vermiş olanlara ihalenin iptal edildiği ayrıca tebliğ edilir.

19.3.İhalenin iptali halinde, verilmiş olan bütün yeterlik başvuruları reddedilmiş sayılır ve bu yeterlik başvuruları açılmaksızın isteklilere iade edilir.

19.4.İhalenin iptal edilmesi nedeniyle isteklilerce idareden herhangi bir hak talebinde bulunulamaz.

IV. TEKLİFLERİN HAZIRLANMASI VE SUNULMASINA İLİŞKİN HUSUSLAR

Madde 20- Teklif ve sözleşme türü

İstekliler tekliflerini, her bir iş kaleminin miktarı ile bu iş kalemleri için teklif edilen birim fiyatlarının çarpımı sonucu bulunan toplam bedel üzerinden vereceklerdir. İhale sonucu, üzerine ihale yapılan istekliyle her bir iş kaleminin miktarı ile iş kalemleri için teklif edilen birim fiyatlarının çarpımı sonucu bulunan toplam bedel üzerinden birim fiyat sözleşme düzenlenecektir.

Madde 21- Teklif ve ödemelerde geçerli para birimi

İsteklilerin tekliflerini Yeni Türk Lirası (YTL) olarak vermeleri zorunlu olup, ödemeye esas para birimi Yeni Türk Lirası (YTL)'dir.

Madde 22- Kısmi teklif verilmesi

İhale konusu işin tamamı için teklif verilecektir.

Madde 23- Alternatif teklifler

İhale konusu işe ilişkin olarak alternatif teklif verilemez.

Madde 24- Teklif fiyata dahil olan masraflar

24.1. Sözleşme bedeline ulaşım, sigorta, vergi, resim ve harç giderleri dahildir.

24.2.24.1 inci maddede yer alan gider kalemlerinde artış olması yada benzeri yeni gider kalemleri oluşması hallerinde, teklif edilen fiyatın bu tür artış yada farkları karşılayacak payı içerdiği kabul edilir.

24.3.Sözleşme konusu işin bedelinin ödenmesi aşamasında doğacak Katma Değer Vergisi (KDV) ilgili mevzuatı çerçevesinde idarece yükleniciye ayrıca ödenir.

Madde 25- Teklifi oluşturan belgeler

25.1.İsteklilerin sunacağı fiyatı da içeren teklifleri aşağıda sayılanlardan oluşur:

a) Şekli ve içeriği bu Şartnamede belirlenen Geçici Teminat.

b) Şekli ve içeriği bu Şartnamede belirlenen Teklif Mektubu.

c) Bu şartnamenin 14 üncü maddesinde belirtilmesi halinde isteklilerin alt yüklenicilere yaptırmayı düşündükleri işlere ait öneriler ve işlerin listesi,

d) (Şartnamenin 15 inci maddesinde sayılan belgelerden İdarenin istemeyi gerekli gördüğü diğer belgeler.)

25.2.İdarelerce teklifi oluşturan belgelerin sunulduğunda bu Şartnamenin 15.5. maddesinde belirtilen esaslar geçerlidir.

Madde 26- Teklif mektubunun şekli ve içeriği

26.1. Teklif mektupları, ekteki form örneğine uygun şekilde yazılı ve imzalı olarak sunulur.

26.2. Teklif mektubunda;

a) İhale dokümanının tamamen okunup kabul edildiğinin belirtilmesi,

- b) Teklif edilen bedelin rakam ve yazı ile birbirine uygun olarak açıkça yazılması.
- c) Üzerinde kazıntı, silinti düzelime bulunmaması.
- d) Teklif mektubunun ad, soyad veya ticaret unvanı yazılmak suretiyle yetkili kişilere imzalanmış olması.

zorunludur.

26.3.Ortak girişim olarak teklif veren isteklilerin teklif mektuplarının, ortakların tamamı tarafından vey. teklif vermeye yetki verdikleri kişiler tarafından imzalanması gerekir.

26.4.Konsorsiyum olarak teklif verecek isteklilerin teklif mektuplarında, konsorsiyum ortaklarının işin uzmanlık gerektiren kısımları için teklif ettikleri bedel ayrı ayrı yazılacaktır. Konsorsiyum ortaklarını işin uzmanlık gerektiren kısımları için teklif ettikleri bedellerin toplamı, konsorsiyumun toplam teklif bedelini oluşturacaktır.

Madde 27- Tekliflerin geçerlilik süresi

27.1.Tekliflerin geçerlilik süresi, ihale tarihinden itibaren en az 90 (doksan) takvim günü olmalıdır. Bu süreden daha kısa süreli geçerli olduğu belirtilen teklif mektupları değerlendirmeye alınmaz.

27.2.İhtiyaç duyulması halinde İdare, teklif geçerlilik süresinin en fazla yukarıda belirlenen süre kadar uzatılması yönünde istekliden talepte bulunacaktır. İstekli, İdarenin bu talebini kabul edebilir veya reddedebilir. İdarenin teklif geçerlilik süresinin uzatılması talebini reddeden isteklinin geçici teminatı iade edilecektir.

27.3.Falehi kabul eden istekliler, teklif ve sözleşme koşulları değiştirilmeksizin, geçici teminatını kabul edilen yeni teklif geçerlilik süresine ve her bakımdan geçici teminata ilişkin hükümlere uydurmak zorundadır.

27.4.Bu konudaki istek ve cevaplar yazılı olarak yapılır, iadeli taahhütlü posta yoluyla gönderilir veya imza karşılığı elden teslim edilir.

Madde 28- Tekliflerin sunulma şekli

28.1.Bu Şartname ile istenilen bütün teklif belgeleri bir zarfa veya pakete konular. Zarfın üzerine isteklinin adı, soyadı veya ticaret unvanı, tebligata esas açık adresi, teklifin hangi işe ait olduğu ve ihaleyi yapan idarenin açık adresi yazılır. Zarfın yapıştırılan yeri istekli tarafından imzalanarak mühürlenecek veya kaşelenecektir.

28.2.Teklifler ihale dokümanında belirtilen ihale saatine kadar sıra numaralı alımdılar karşılığında idareye (tekliflerin sunulacağı yere) teslim edilir. Bu saatten sonra verilen teklifler kabul edilmez ve açılmaksızın istekliye iade edilir.

28.3.Teklifler iadeli taahhütlü olarak posta ile de gönderilebilir. Posta ile gönderilecek tekliflerin ihale dokümanında belirtilen ihale saatine kadar idareye ulaşması şarttır. Postadaki gecikme nedeniyle işleme konulmayacak olan tekliflerin alınış zamanı bir tutanakla tespit edilir ve değerlendirmeye alınmaz.

28.4.Verilen teklifler, bu Şartname hükümlerine göre zeyilname düzenlenmesi nali hariç, herhangi bir sebeple geri alınamaz ve değiştirilemez.

28.5.Zeyilname ile teklif verme süresinin uzatılması halinde, idare ve isteklilerin ilk teklif verme tarihine bağlı tüm hak ve yükümlülükleri süre açısından, son teklif verme tarihine ve saatine kadar uzatılmış sayılır.

Madde 29- Geçici teminat

29.1.İstekliler teklif ettikleri bedelin %3'ünden az olmamak üzere kendi belirleyecekleri tutarda geçici teminat vereceklerdir. Teklif edilen bedelin %3'ünden az oranda geçici teminat veren isteklilerin teklifleri değerlendirme dışı bırakılacaktır.

29.2.İsteklinin ortak girişim olması halinde, toplam geçici teminat miktarı ortaklık oranına veya işin uzmanlık gerektiren kısımlarına verilen tekliflere bakılmaksızın ortaklardan biri veya birkaçı tarafından karşılanabilir.

29.3.Geçici teminat olarak sunulan teminat mektuplarında geçerlilik tarihi belirtilmelidir. Bu tarih, teklif geçerlilik süresinin bitiminden itibaren 30 (otuz) günden az olmamak üzere isteklilerce belirlenir.

29.4.Kabul edilebilir bir geçici teminat ile birlikte verilmeyen teklifler, idare tarafından istenilen katılma şartlarının sağlanamadığı gerekçesiyle değerlendirme dışı bırakılır.

Madde 30- Teminat olarak kabul edilecek değerler

30.1.Teminat olarak kabul edilecek değerler aşağıda sayılmıştır:

a) Tedavüldeki Türk Parası.

b) Bankalar ve özel finans kurumları tarafından verilen teminat mektupları.

c) Hazine Müsteşarlığınca ihraç edilen Devlet İç Borçlanma Senetleri ve bu senetler yerine düzenlenen belgeler.

30.2.(c) bendinde belirtilen senetler ve bu senetler yerine düzenlenen belgelerden nominal değere faiz dahil edilerek ihraç edilenler, anaparaya tekabül eden satış değeri üzerinden teminat olarak kabul edilir.

30.3.İlgili mevzuatına göre Türkiye’de faaliyette bulunmasına izin verilen yabancı bankaların düzenleyecekleri teminat mektupları ile Türkiye dışında faaliyette bulunan banka veya benzeri kredi kuruluşlarının kontrgarantisini üzerine Türkiye’de faaliyette bulunan bankaların veya özel finans kurumlarının düzenleyecekleri teminat mektupları da teminat olarak kabul edilir.

30.4.Teminat mektubu verilmesi halinde, bu mektubun kapsam ve şeklinin, Kamu İhale Kurumunun belirlediği esaslara uygun olması gerekir. Bu esaslara aykırı olarak düzenlenmiş teminat mektupları geçerli kabul edilmez.

30.5.Teminatlar, teminat olarak kabul edilen diğer değerlerle değiştirilebilir.

30.6.Her ne suretle olursa olsun, İdarece alınan teminatlar haczedilemez ve üzerine ihtiyati tedbir konulamaz.

Madde 31- Geçici teminatın teslim yeri

31.1.Teminat mektupları, teklif zarfının içinde ihale komisyonuna sunulur.

31.2.Teminat mektupları dışındaki teminatların Saymanlık ya da Muhasebe Müdürlüklerine yatırılması ve makbuzlarının teklif zarfının içinde sunulması gerekir.

Madde 32- Geçici teminatın iadesi

32.1.İhale üzerinde kalan istekli ile ekonomik açıdan en avantajlı ikinci teklif sahibi istekliye ait teminat mektupları ihaleden sonra Saymanlık ya da Muhasebe Müdürlüklerine teslim edilir. Diğer isteklilere ait teminatlar ise hemen iade edilecektir.

32.2.İhale üzerine kalan istekli ile ekonomik açıdan en avantajlı ikinci teklif sahibi istekliye ait geçici teminatlar, ihaleyi kazanan isteklinin, gerekli kesin teminatı verip sözleşmeyi imzalaması halinde iade edilir. Ancak, sözleşme süresi içinde malın teslim edilmesi durumunda söz konusu teminatlar, malın idareye tesliminden ve muayene kabul komisyonu tarafından düzenlenen olumlu raporun idarece kabul edilmesinden hemen sonra iade edilir.

V - İHALE KOMİSYONU ÇALIŞMALARINA İLİŞKİN HUSUSLAR

Madde 33- Yeterlik başvurularının açılması

33.1.İhale komisyonunca bu Şartnamede belirtilen son başvuru saatine kadar kaç yeterlik başvurusu yapıldığı bir tutanakla tespit edilerek, hazır bulunanlara duyurulur ve hemen değerlendirmeye başlanır.

33.2.İhale komisyonu yeterlik başvuru zarflarını alınış sırasına göre inceler. Bu incelemede, zarfın üzerinde isteklinin adı, soyadı veya ticaret unvanı, tebligata esas açık adresi, yeterlik başvurusunun hangi işe ait olduğu, ihaleyi yapan idarenin açık adresi ve zarfın yapılandırılan yerinin istekli tarafından imzalanıp, mühürlenmesi veya kaşelenmesi hususlarına bakılır. Bu hususların düzenlendiği bu Şartnamenin 18.1 inci maddesine uygun olmayan zarflar bir tutanakla belirlenerek değerlendirmeye alınmaz.

33.3.Zarflar isteklilerle birlikte hazır bulunanlar önünde alınış sırasına göre açılır. İsteklilerin yeterlik belgelerinin eksik olup olmadığı ve belgelerin usulüne uygun olup olmadığı kontrol edilir. Yeterlik belgeleri eksik veya usulüne uygun olmayan istekliler tutanakla tespit edilir. Başvuru zarfları açılan adaylar açıklanır; bu işlemlere ilişkin hazırlanan tutanak ihale komisyonunca imzalanır.

33.4.33.3 maddesine göre düzenlenecek tutanağın ihale komisyon başkanı tarafından onaylanmış bir sureti isteyenlere imza karşılığı verilir. Bu aşamada hiçbir yeterlik başvurusunun reddine veya kabulüne karar verilmez; yeterlik başvurusunu oluşturan belgeler düzeltilemez ve tamamlanamaz. Başvurular ihale komisyonunca hemen değerlendirilmek üzere oturum kapatılır.

Madde 34- İsteklilerin yeterliğinin belirlenmesi

34.1.İkinci aşamada öncelikle yeterlik belgeleri eksik olduğu bu Şartnamenin 33.3 üncü maddesine göre ilk oturumda tespit edilen isteklilerin başvurularının değerlendirme dışı bırakılmasına karar verilir.

34.1.1.Bu Şartnameye göre başvuru zarfı içinde sunulması istenilen belgeler ve bu belgeleri ilgili mevzuat gereğince eklenmesi zorunlu olan eklerinden herhangi birinin, isteklilerce sunulmaması halinde, bu eksik belgeler ve ekleri tamamlanmayacaktır.

34.1.2 Ancak,

a) Sunulan belgelerde başvurunun esasını değiştirecek nitelikte olmayan bilgi eksikliklerinin bulunması halinde bu tür bilgi eksikliklerinin giderilmesine ilişkin belgeler.

b) İsteklilerce sunulan ve başka kurum, kuruluş ve kişilerce düzenlenen belgelerde, belgenin taşınması zorunlu asli unsurlar dışında, belgenin içeriğine ilişkin tereddüt yaratacak nitelikte olan ve belgeyi düzenleyen kurum, kuruluş veya kişilerden kaynaklanan bilgi eksikliklerinin giderilmesine ilişkin belgeler,

verilen süre içinde tamamlanacaktır.

34.1.3.Bilgi eksikliklerinin tamamlanmasına ilişkin olarak verilen süre içinde isteklilerce sunulan belgelerin, başvuru tarihinden sonraki bir tarihte düzenlenmesi halinde, bu belgeler, isteklinin başvuru tarihi itibarıyla yeterlik şartlarını sağladığını tevsik etmesi halinde kabul edilecektir.

34.2.İlk değerlendirme ve işlemler sonucunda belgeleri eksiksiz ve usulüne uygun olan isteklilerin yeterlik belgelerinin ayrıntılı incelenmesine geçilir. Bu aşamada, isteklilerin ihale konusu işi yapabilme kapasitelerini belirleyen yeterlik belgelerinin ve yeterlik belgelerinde yer alan kriterlerin ihale dokümanında belirtilen şartlara uygun olup olmadığı incelenir. Bu Şartnamede öngörülen yeterlik kriterlerini sağlayamadığı ya da yeterlik belgeleri ihale dokümanında belirtilen şartlara uygun olmadığı tespit edilen isteklilerin yeterlik başvuruları değerlendirme dışı bırakılır.

34.3.İhale komisyonu, yapılan değerlendirmeler sonucu yeterliliği tespit edilen isteklilerden, belirleyeceği tarih ve saate kadar fiyat içeren tekliflerini sunmalarını ister.

Madde 35- Teknik tekliflerin sunulması ve teknik görüşmeler

Madde 36- Tekliflerin sunulması ve değerlendirilmesi

36.1.İhale komisyonunun belirlediği süre içinde istekliler, geçici teminat ve teklif mektubu ile idarece istenen diğer belgelerden oluşan tekliflerini sunarlar.

36.2.--

36.3.İhale komisyonu teklif zarflarını almış sırasına göre inceler. Bu incelemede, zarfın üzerinde isteklinin adı, soyadı veya ticaret unvanı, tebligata esas açık adresi, teklifin hangi işe ait olduğu, ihaleyi yapan idarenin açık adresi ve zarfın yapıştırılan yerinin istekli tarafından imzalanarak, kaşelenmesi veya mühürlenmesi hususlarına bakılır. Bu hususlara uygun olmayan zarflar bir tutanakla belirlenerek değerlendirmeye alınmaz.

36.3.1.Zarflar isteklilerle birlikte hazır bulunanlar önünde almış sırasına göre açılır. İsteklilerin belgelerinin eksik olup olmadığı ve teklif mektubu ile geçici teminatlarının usulüne uygun olup olmadığı kontrol edilir. Belgeleri eksik veya teklif mektubu ile geçici teminatı usulüne uygun olmayan istekliler tutanakla tespit edilir. İstekliler ve teklif fiyatları açıklanarak tutanağa bağlanır. Bu tutanakların ihale komisyon başkanı tarafından onaylanmış bir sureti isteyenlere imza karşılığı verilir. Tekliflerin değerlendirilmesinde, öncelikle belgeleri eksik olduğu veya teklif mektubu ile geçici teminatı usulüne uygun olmadığı tespit edilen isteklilerin tekliflerinin değerlendirme dışı bırakılmasına karar verilir.

36.4. Bu şartnameye göre teklif zarfı içinde sunulması gereken belgeler ve bu belgelere ilgili mevzuat gereğince eklenmesi zorunlu olan eklerinden herhangi birinin, isteklilerce sunulmaması halinde, bu eksik belgeler ve ekleri tamamlanmayacaktır.

36.4.1. Ancak,

a) Geçici teminat ve teklif mektuplarının Kanunen taşınması zorunlu hususlar hariç olmak üzere, sunulan belgelerde teklifin esasını değiştirecek nitelikte olmayan bilgi eksikliklerinin bulunması halinde bu tür bilgi eksikliklerinin giderilmesine ilişkin belgeler,

b) İsteklilerce sunulan ve başka kurum, kuruluş ve kişilerce düzenlenen belgelerde, belgenin taşınması zorunlu asli unsurlar dışında, belgenin içeriğine ilişkin tereddüt yaratacak nitelikte olan ve belgeyi düzenleyen kurum, kuruluş veya kişilerden kaynaklanan bilgi eksikliklerinin giderilmesine ilişkin belgeler.

verilen süre içinde tamamlanacaktır.

36.4.2. Bilgi eksikliklerinin tamamlanmasına ilişkin olarak verilen süre içinde isteklilerce sunulan belgelerin, ihale tarihinden sonraki bir tarihte düzenlenmesi halinde, bu belgeler isteklinin ihale tarihi itibarıyla ihaleye katılım şartlarını sağladığını tevsik etmesi halinde kabul edilecektir.

36.5. Bu işlemlerden sonra, isteklilerin teklif mektubu eki cetvellerinde aritmetik hata bulunup bulunmadığı kontrol edilir.

36.6. Teklif mektubu eki cetvellerde çarpım ve toplamlarda aritmetik hata bulunması halinde, isteklilerce teklif edilen birim fiyatlar esas alınmak kaydıyla, aritmetik hatalar ihale komisyonu tarafından re'sen düzeltilir. Yapılan bu düzeltme sonucu bulunan teklif isteklinin esas teklifi olarak kabul edilir ve bu durum hemen istekliye yazı ile bildirilir. İstekli düzeltilmiş teklifi kabul edip etmediğini tebliğ tarihini izleyen 5 (beş) gün içinde yazılı olarak bildirmek zorundadır.

36.7. İsteklinin düzeltilmiş teklifi kabul etmediğini süresinde bildirmesi veya bu süre içinde herhangi bir cevap vermemesi halinde, teklifi değerlendirme dışı bırakılır ve geçici teminatı gelir kaydedilir.

Madde 37- Fiyat görüşmesi

Sunulan teklifler esas alınarak, ayrıca bir fiyat görüşmesi yapılmadan ihale sonuçlandırılır.

Madde 38- İsteklilerden tekliflerine açıklık getirilmesinin istenilmesi

38.1. İhale komisyonunun talebi üzerine idare, tekliflerin incelenmesi, karşılaştırılması ve değerlendirilmesinde yararlanmak üzere net olmayan hususlarla ilgili isteklilerden tekliflerini açıklamalarını isteyebilir.

38.2. Bu açıklama, hiçbir şekilde teklif fiyatında değişiklik yapılması veya ihale dokümanında yer alan şartlara uygun olmayan tekliflerin uygun hale getirilmesi amacıyla istenilemez ve bu sonucu doğuracak şekilde kullanılamaz.

38.3. İdarenin açıklama talebi ve isteklinin bu talebe vereceği cevaplar yazılı olacaktır.

Madde 39- Aşırı düşük teklifler

39.1. İhale komisyonu verilen teklifleri bu Şartnamenin 36 ncı maddesine göre değerlendirdikten sonra, diğer tekliflere veya idarenin tespit ettiği yaklaşık maliyete göre teklif fiyatı aşırı düşük olanları tespit eder. Bu teklifleri reddetmeden önce, belirlediği süre içinde teklif sahiplerinden, teklifte önemli olduğunu tespit ettiği bileşenler ile ilgili ayrıntıları yazılı olarak ister.

39.2. İhale komisyonu;

a) İmalat sürecinin ekonomik olması,

b) Seçilen teknik çözümler ve teklif sahibinin mal ve hizmetlerin temininde kullanacağı avantajlı koşullar,

c) Teklif edilen malın özgünlüğü,

hususlarında belgelendirilmek suretiyle yapılan yazılı açıklamaları dikkate alarak, aşırı düşük teklifleri değerlendirir. Bu değerlendirme sonucunda, açıklamaları yeterli görülmeyen veya yazılı açıklamada bulunmayan isteklilerin teklifleri reddedilir.

Madde 40- Bütün tekliflerin reddedilmesi ve ihalenin iptal edilmesinde idarenin serbestliđi

- 40.1.İhale komisyonunun kararı üzerine idare, verilmiş olan bütün teklifleri reddederek ihaleyi iptal etmekte serbesttir. İdare bütün tekliflerin reddedilmesi nedeniyle herhangi bir yükümlülük altına girmez.
- 40.2.İhalenin iptal edilmesi halinde bu durum bütün isteklilere derhal bildirilir.
- 40.3.Ayrıca, isteklilerin talepte bulunması halinde idare, ihalenin iptal edilme gerekçelerini talep eden istekliye bildirecektir.

Madde 41- Ekonomik açıdan en avantajlı teklifin belirlenmesi

- 41.1. İhale, ekonomik açıdan en avantajlı teklifi veren isteklinin üzerinde bırakılacaktır.
- 41.2.Ekonomik açıdan en avantajlı teklif en düşük fiyat esasına göre belirlenecektir.
- 41.3. Ekonomik açıdan en avantajlı teklifin değerlendirilmesinde aşağıdaki hususlar esas alınacaktır.
-
- 41.4. En düşük fiyatın ekonomik açıdan en avantajlı teklif olarak değerlendirildiđi ihalelerde, birden fazla istekli tarafından aynı fiyatın teklif edildiđi ve bunların da ekonomik açıdan en avantajlı teklif olduđu anlaşıldığı takdirde, Mal Alımı İhaleleri Uygulama Yönetmeliđi hükümleri çerçevesinde şartnamenin 41.5. maddesindeki unsurlar dikkate alınmak suretiyle ekonomik açıdan en avantajlı teklif belirlenerek ihale sonuçlandırılacaktır.
- 41.5. En avantajlı teklifin en düşük fiyat esasına göre belirleneceđi durumlarda fiyatların eşit olması halinde fiyat dışında isteklilerde aramlacak hususlar:
- 41.5.1.Kapasite Raporu yüksek olan tercih sebebi olacaktır.
- 41.6.--
- 41.7.Yerli istekliler lehine fiyat avantajı uygulanması: Tekliflerin değerlendirilmesinde yerli istekliler lehine fiyat avantajı uygulanmayacaktır.

Madde 42- İhalenin karara bağlanması

- 42.1.Bu Şartnamenin hükümlerine göre yapılan değerlendirme sonucu ihale ekonomik açıdan en avantajlı teklili veren isteklinin üzerinde bırakılacaktır.
- 42.2.İhale komisyonu gerekçeli kararını belirleyerek ihale yetkilisinin onayına sunacaktır.

Madde 43- İhale kararının onaylanması

- 43.1.İhale kararları ihale yetkilisince onaylanmadan önce idareler, ihale üzerinde kalan isteklinin ihalelere katılmaktan yasaklı olup olmadığını Kamu İhale Kurumundan teyit ettirerek buna ilişkin belgeyi ihale kararına ekler.
- 43.2.İhale yetkilisi, karar tarihini izleyen en geç 5 (beş) iş günü içinde ihale kararını onaylar veya gerekçesini açıkça belirtmek suretiyle iptal eder.
- 43.3.İhale: kararın ihale yetkilisince onaylanması halinde geçerli, iptal edilmesi halinde ise hükümsüz sayılacaktır.

Madde 44- Kesinleşen ihale kararının bildirilmesi

- 44.1.İhale sonucu, ihale kararının ihale yetkilisi tarafından onaylandıđı günü izleyen en geç 3 (üç) gün içinde, ihale üzerinde bırakılan dahil, ihaleye teklif veren bütün isteklilere imza karşılığı tebliđ edilir veya iadeli taahhütlü mektup ile tebligat adreslerine postalanmak suretiyle bildirilir. Mektubun postaya verilmesini takip eden 7. (yedinci) gün kararın isteklilere tebliđ tarihi sayılacaktır.
- 44.2.İhaleye katılan isteklilerden teklifi değerlendirmeye alınmayan veya uygun görülmeyenlerin tebliđ tarihini izleyen 5 (beş) gün içinde yazılı talepte bulunmaları halinde idare, talep tarihini izleyen 5 (beş) gün içinde bir yazı ile gerekçelerini bildirilecektir.
- 44.3.İhale kararının ihale yetkilisi tarafından iptal edilmesi durumunda da isteklilere aynı şekilde bildirim yapılır.

VI – SÖZLEŞME YAPILMASINA İLİŞKİN HUSUSLAR

Madde 45- Sözleşmeye davet

45.1.Bu Şartnamenin 44.2 maddesinde belirtilen bildirim sürelerinin bitimini veya Maliye Bakanlığı vizesi gereken hallerde, bu vizenin yapıldığının bildirilmesini izleyen günden itibaren 3 (üç) gün içinde, ihale üzerinde kalan istekli iadeli taahhütlü mektupla sözleşme imzalamaya davet edilecektir. Mektubun postaya verilmesini takip eden 7. (yedinci) gün kararın istekliye tebliğ tarihi sayılacaktır. Yabancı istekliler için bu süreye 12 (on iki) gün ilave edilecektir.

45.2.Bu bildirim isteklinin imzası alınmak suretiyle idarede de tebliğ edilebilir.

45.3.İsteklinin, bu davetin tebliğ tarihini izleyen 10 (on) gün içinde kesin teminatı vererek sözleşmeyi imzalaması şarttır.

Madde 46- Kesin teminat

46.1.İhale üzerinde kalan istekliden sözleşme imzalanmadan önce, ihale bedeli üzerinden hesaplanmak suretiyle % 6 oranında kesin teminat alınacaktır.

46.2.İhale üzerinde kalan isteklinin ortak girişim olması halinde, toplam kesin teminat miktarı ortaklık oranına veya işin uzmanlık gerektiren kısımlarına verilen tekliflere bakılmaksızın ortaklardan biri veya birkaçı tarafından karşılanabilir.

46.3.--

Madde 47- Sözleşme yapılmasında isteklinin görev ve sorumluluğu

47.1.İhale üzerinde kalan istekli, ihale tarihi itibarıyla bu Şartnamenin 8 inci maddesinin (a), (b), (c), (d), (e) ve (g) bentlerinde sayılan durumlarda olmadığına dair belgeleri ve kesin teminatı 45.3 üncü maddedeki süre içinde vererek sözleşmeyi imzalamak zorundadır. Sözleşme imzalandıktan hemen sonra geçici teminat iade edilecektir.

47.1.1.Yabancı istekliler, ihale tarihi itibarıyla bu Şartnamenin 8 inci maddesinin (a), (b), (c), (d), (e) ve (g) bentlerinde sayılan durumlarda olmadığına dair belgelerden, kendi ülkelerindeki mevzuat uyarınca dengi olan belgeleri sunacaklardır. Bu belgelerin, isteklinin tabi olduğu mevzuat çerçevesinde denginin bulunmaması ya da düzenlenmesinin mümkün olmaması halinde bu duruma ilişkin yazılı beyanlarını vereceklerdir. Ancak bu husus yabancı gerçek kişi isteklinin uyuştuğunda bulunduğu ya da yabancı tüzel kişi isteklinin şirket merkezinin bulunduğu ülkenin Türkiye'deki misyon şefliklerine veya bu ülkelerdeki Türkiye Cumhuriyeti misyon şefliklerine teyit ettirilecektir.

47.2.Bu zorunluluklara uyulmadığı takdirde, protesto çekmeye ve hüküm almaya gerek kalmaksızın ihale üzerinde kalan isteklinin geçici teminatı gelir kaydedilir.

47.3.Ayrıca üzerine ihale yapıldığı halde mücbir sebep halleri dışında usulüne göre sözleşme yapmayan istekli, 4734 sayılı Kanununun 58 inci maddesi uyarınca altı aydan bir yıla kadar anılan Kanun kapsamında yer alan bütün kamu kurum ve kuruluşlarının ihalelerine katılmaktan yasaklanır.

Madde 48- Ekonomik açıdan en avantajlı ikinci teklif sahibine bildirim

48.1. İhale üzerinde kalan isteklinin, ihale tarihi itibarıyla bu Şartnamenin 8 inci maddesinin (a), (b), (c), (d), (e) ve (g) bentlerinde sayılan durumlarda olmadığına dair belgeleri veya kesin teminatı vermemesi ya da sözleşme imzalamaması durumunda idare, ekonomik açıdan en avantajlı ikinci teklif fiyatının ihale yetkilisince uygun görülmesi kaydıyla, bu teklif sahibi istekliyle sözleşme imzalayabilir. Bu durumda ihale yetkilisinin uygun görme onayından önce ekonomik açıdan en avantajlı ikinci teklif sahibinin bu Şartnamenin 43.1 maddesine göre yasaklı olup olmadığı teyit ettirilerek, ihale tarihi itibarıyla 8 inci maddenin (a), (b), (c), (d), (e) ve (g) bentlerinde sayılan durumlarda olmadığına dair belgeler istenecektir.

48.2.Söz konusu istekliye, bu Şartnamenin 45 inci maddesi hükümlerine göre tebligat yapılacaktır.

48.3.Ekonomik açıdan en avantajlı ikinci teklif sahibinin de sözleşmeyi imzalamaması durumunda, bu teklif sahibinin geçici teminatı gelir kaydedilerek ihale iptal edilir.

48.4.Ayrıca, üzerine ihale yapıldığı halde mücbir sebep halleri dışında usulüne göre sözleşme yapmayan ekonomik açıdan en avantajlı ikinci teklif sahibi istekli, 4734 sayılı Kanununun 58 inci maddesi uyarınca

altı aydan bir yıla kadar, anılan Kanun kapsamında yer alan bütün kamu kurum ve kuruluşlarının ihalelerine katılmaktan yasaklanır.

Madde 49- Sözleşme yapılmasında idarenin görev ve sorumluluğu

49.1.İdarenin sözleşme yapılması konusunda yükümlülüğünü yerine getirmemesi halinde istekli, bu Şartnamenin 45.1 inci maddesinde yer alan sürenin bitmesini izleyen günden itibaren en geç 5 (beş) gün içinde, 10 (on) gün süreli bir noter ihbarnamesi ile durumu idareye bildirmek şartıyla, taahhüdünden vazgeçebilir.

49.2.Bu taktirde geçici teminatı geri verilir ve istekli teminat vermek için yaptığı belgelendirilmiş giderleri istemeye hak kazanır.

Madde 50- İhalenin sözleşmeye bağlanması

50.1.Sözleşme bedelinin 4734 sayılı Kanununun 53 üncü maddesinin (j) bendinin (1) numaralı alt bendinde belirtilen miktarı aşması durumunda, bu bedelin on binde beşi oranındaki Kamu İhale Kurumu payı, yüklenici tarafından sözleşme imzalanmadan önce Kurum hesaplarına yatırılacaktır.

50.2.İdare tarafından ihale dokümanında yer alan şartlara uygun olarak hazırlanan sözleşme, ihale yetkilisi ve yüklenici tarafından imzalanır.

50.3.İdarece, sözleşmenin noter tescil ve onayına gerek görülmemiştir.

50.4.Yüklenicinin ortak girişim olması halinde, sözleşme ortak girişimin bütün ortakları tarafından imzalanır.

50.5.Sözleşmenin yapılmasına ait vergi (KDV hariç), resim ve harç ile diğer sözleşme giderleri yükleniciye aittir.

VII – SÖZLEŞMENİN UYGULANMASINA İLİŞKİN HUSUSLAR

Madde 51- Ödeme yeri ve şartları

51.1.İhale konusu alım/işe ilişkin olarak yükleniciye yapılacak her tür ödeme İdarenin Strateji Geliştirme Daire Başkanlığına yapılacaktır.

51.2.Ödemeye ilişkin diğer koşullar sözleşme tasarıusunda belirtilmiştir.

Madde 52- Avans verilmesi ve şartları

Verilmeyecektir.

Madde 53- Fiyat farkı ödenmesi ve hesaplanma şartları

Yükleniciye fiyat farkı verilmeyecektir.

Madde 54- İşe başlama ve bitirme (malın teslim) tarihi

54.1.Sözleşmenin imzalanmasını (Sayıştay tesciline tabi işlerde ise bu tescilin yapılmasını) müteakiben idare tarafından yüklenicinin kendisine veya tebliğat için gösterdiği adrese tebliğinden itibaren yapılacak işe başlama talimatının istekliye tebliğinden itibaren mal teslim edilecek.

54.2.İşin süresi 15 (on beş) takvim günüdür.

Madde 55- Süre uzatımı verilebilecek haller ve şartlar

Süre uzatımı verilebilecek haller aşağıda sayılmıştır:

55.1.Mücbir sebepler;

a) Doğal afetler.

b) Kanunî grev.

c) Genel salgın hastalık.

d)Kısmi veya genel seferberlik ilanı.

e)Gerektiğinde Kamu İhale Kurumu tarafından belirlenecek benzeri diğer haller.

55.1.1. Yukarıda belirtilen hallerin mücbir sebep olarak kabul edilebilmesi ve süre uzatımı verilebilmesi için mücbir sebep oluşturacak durumun;

a) Yükleniciden kaynaklanan bir kusurdan ileri gelmemiş bulunması,

b) Taahhüdün yerine getirilmesine engel nitelikte olması,

c) Yüklenicinin bu engeli ortadan kaldırmaya gücünün yetmemiş olması,

d) Mücbir sebebin meydana geldiği tarihi izleyen yirmi gün içinde yüklenicinin idareye yazılı olarak bildirimde bulunması,

e) Yetkili merciler tarafından belgelendirilmesi,

zorunludur.

55.2. İdareden kaynaklanan sebepler;

55.2.1. Ayrıca idarenin sözleşmenin ifasına ilişkin yükümlülüklerini yüklenicinin kusuru olmaksızın öngörülen süreler içinde yerine getirmemesi (yer tesliminin, projelerin onaylanmasının gecikmesi gibi) ve bu sebeple sorumluluğu yükleniciye ait olmayan gecikmeler meydana gelmesi ve işin süresinde bitirilememesi halinde, bu durumun taahhüdün yerine getirilmesine engel olması ve yüklenicinin bu engeli ortadan kaldırmaya gücünün yetmemiş bulunması kaydıyla yüklenicinin başvurusu üzerine durum idarece incelenerek yapılacak işin niteliğine göre işin bir kısmına veya tamamına ilişkin süre uzatımı verilebilir.

Madde 56- Sözleşme kapsamında yaptırılacak ilave işler, iş eksilişi ve işin tasfiyesi:

56.1. Öngörülemez durumlar nedeniyle iş artışının zorunlu olması halinde, işin:

a) Sözleşmeye konu alım içinde kalması,

b) İdareyi külfete sokmaksızın asıl işten ayrılmasının teknik veya ekonomik olarak mümkün olmaması. Şartlarıyla, birim fiyat teklif almak suretiyle ihale edilen mal alımı sözleşmelerinde sözleşme bedelinin % 20 'sine kadar oran dahilinde, süre hariç sözleşme ve ihale dokümanındaki hükümler çerçevesinde ilave işi aynı yükleniciye yaptırmaya idare yetkilidir.

56.2. İşin bu şartlar dahilinde tamamlanamayacağını anlaşılması durumunda ise artış yapılmaksızın hesabı genel hükümlere göre tasfiye edilir. Ancak bu durumda, yüklenicinin işin tamamını ihale dokümanı ve sözleşme hükümlerine uygun olarak yerine getirmesi zorunludur.

56.3. Sözleşme bedelinin % 80'inden daha düşük bedelle tamamlanacağını anlaşılması halinde de, yüklenici işi bitirmek zorundadır. Bu durumda yükleniciye, yapmış olduğu gerçek giderler ve yüklenici kârına karşılık olarak, sözleşme bedelinin % 80'i ile sözleşme fiyatlarıyla yaptığı işin tutarı arasındaki bedel farkının % 5'i ödenir.

56.4. Sözleşme kapsamında gerçekleşecek iş artışları ve iş eksilişlerinde, idare ile yüklenicinin yükümlülükleri konusunda işin sözleşmesinin ilgili hükümleri uygulanır.

Madde 57- Gecikme halinde alınacak cezalar

Yüklenici sözleşmeye uygun olarak malı süresinde teslim etmediği takdirde idarece 21 (yirmibir) süreli gecikme ihtarı verilecek olup gecikilen her takvim günü için sözleşme bedelinin %05 (bindebeş) oranında gecikme cezası uygulanır ve bu gecikme ihtarına rağmen aynı durumun devam etmesi halinde ayrıca protesto çekmeye gerek kalmaksızın kesin teminatı gelir kaydedilir ve sözleşme feshedilerek hesabı genel hükümlere göre tasfiye edilir.

Madde 58- Teslim alma, teslim etme, muayene, kabul şekil ve şartları

58.1. Yüklenicinin teslim programı: Yüklenicinin sözleşmeyi imzalanmasına müteakip 15 (on beş) gün içinde teslim edilecektir.

58.2. Teslim etme, teslim alma şekil ve şartları: Rektörlük Ayniyat Saymanlığı bilgisi dâhilinde mesai saatleri içerisinde İsabeyli Yerleşkesine teslimi yapılacaktır.

58.3. Muayene ve kabul şekil ve şartları: Mal yüklenici tarafından idareye teslim edilmediğiçe muayene ve kabul işlemleri yapılamaz. Söz konusu malın tesliminde 4734 sayılı K.İ.K.'ye göre yapılan ihaleleri ilişkin Denetim, Muayene ve Kabul işlemlerine dair yönetmelik hükümleri çerçevesinde yapılır.

Rah

Madde 59- Garanti, bakım ve onarım ile ilgili hususlar

59.1. İhale konusu mal ile ilgili olarak 4077 sayılı Tüketicinin Korunması Hakkında Kanunda öngörülen asgari garanti süresi, bakım onarım ve satış sonrası servis hizmetlerine ilişkin hükümler saklı kalmak kaydı ile dâhil garanti süresi en az 1 (bir) yıl olacaktır.

59.2. Garanti süresi içinde kullanıcının hatası olmaksızın meydana gelebilecek her türlü malzeme ve işçilik hatasından doğacak eksiklikler masraflar yükleniciye ait olmak üzere en geç 3 gün içinde giderilecek ve değiştirilecektir. Yüklenici, bu işlemden dolayı herhangi bir hak iddiasında bulunamayacaktır.

Madde 60- Anlaşmazlıkların çözümü

60.1. Sözleşmenin imzalanarak yürürlüğe girmesine kadar olan süreçte doğacak ihtilaflar 4734 sayılı Kamu İhale Kanununun 54 üncü ve devam eden maddelerinde yer alan inceleme talebinde bulunulmasına ilişkin kurallar saklı kalmak üzere İdari Yargıda dava konusu edilebilecektir.

60.2. Sözleşmenin uygulanmasından doğacak ihtilaflarda ise işin sözleşmesinde yer alan bu konuya ilişkin hükümler uygulanacaktır.

Madde 61-İşin Uzmanlık Gerektiren Kısımları

--

55.2.1. Ayrıca idarenin sözleşmenin ifasına ilişkin yükümlülüklerini yüklenicinin kusuru olmaksızın, öngörülen süreler içinde yerine getirmemesi (yer tesliminin, projelerin onaylanmasının gecikmesi gibi) ve bu sebeple sorumluluğu yükleniciye ait olmayan gecikmeler meydana gelmesi ve işin süresinde bitirilememesi halinde, bu durumun taahhüdün yerine getirilmesine engel olması ve yüklenicinin bu engeli ortadan kaldırmaya gücünün yetmemiş bulunması kaydıyla yüklenicinin başvurusu üzerine durum idarece incelenerek yapılacak işin niteliğine göre işin bir kısmına veya tamamına ilişkin süre uzatımı verilebilir.

Madde 56- Sözleşme kapsamında yaptırılacak ilave işler, iş eksilişi ve işin tasfiyesi:

--

Madde 57- Gecikme halinde alınacak cezalar

Yüklenici sözleşmeye uygun olarak malı süresinde teslim etmediği takdirde idarece 21 (yirmibir) süreli gecikme ihtarını verilecek olup gecikilen her takvim günü için sözleşme bedelinin %05 (binbeş) oranında gecikme cezası uygulanır ve bu gecikme ihtarına rağmen aynı durumun devam etmesi halinde ayrıca protesto çekmeye gerek kalmaksızın kesin teminatı gelir kaydedilir ve sözleşme feshedilerek hesabı genel hükümlere göre tasfiye edilir.

Madde 58- Teslim alma, teslim etme, muayene, kabul şekil ve şartları

58.1. Yüklenicinin teslim programı: Yüklenicinin sözleşmeyi imzalanmasına müteakip 10 (on) gün içinde montajı yapılarak teslim edilecektir.

58.2. Teslim etme, teslim alma şekil ve şartları: İsabeyli Kampusünde bulunan İktisadi ve İdari Bilimler Fakültesi Dekanlığı bilgisi dahilinde mesai saatleri içerisinde firma yetkilileri tarafından montaj edilecektir.

58.3. Muayene ve kabul şekil ve şartları: Mal yüklenici tarafından idareye teslim edilmedikçe muayene ve kabul işlemleri yapılamaz. Söz konusu malın tesliminde 4734 sayılı K.İ.K.'ye göre yapılan ihaleleri ilişkin Denetim, Muayene ve Kabul işlemlerine dair yönetmelik hükümleri çerçevesinde yapılır.

Madde 59- Garanti, bakım ve onarım ile ilgili hususlar

59.1. İhale konusu mal ile ilgili olarak 4077 sayılı Tüketicinin Korunması Hakkında Kanunda öngörülen asgari garanti süresi, bakım onarım ve satış sonrası servis hizmetlerine ilişkin hükümler geçerli olmakla beraber aksesuarları ve ek sistemleri ile birlikte yedek parça dahil garanti süresi 2 (iki) yıl olacaktır. Garanti bitiminden sonra cihazlara en az 10 (on) yıl ücreti karşılığı yedek parça, sarf malzeme ve teknik servis sağlanmalıdır.

59.2. Garanti süresi içinde kullanıcının hatası olmaksızın meydana gelebilecek her türlü arıza ve eksiklik, masraflar (kargo, her türlü yedek parça vb.) yükleniciye ait olmak üzere giderilecek ve değiştirilecektir. Yüklenici, bu işlemden dolayı herhangi bir hak iddiasında bulunamayacaktır.

Madde 60- Anlaşmazlıkların çözümü

60.1. Sözleşmenin imzalanarak yürürlüğe girmesine kadar olan süreçte doğacak ihtilaflar 4734 sayılı Kamu İhale Kanununun 54 üncü ve devam eden maddelerinde yer alan inceleme talebinde bulunulmasına ilişkin kurallar saklı kalmak üzere İdari Yargıda dava konusu edilebilecektir.

60.2. Sözleşmenin uygulanmasından doğacak ihtilaflarda ise işin sözleşmesinde yer alan bu konuya ilişkin hükümler uygulanacaktır.

Madde 61- İşin Uzmanlık Gerektiren Kısımları

--

Madde 50- İhalenin sözleşmeye bağlanması

50.1.Sözleşme bedelinin 4734 sayılı Kanununun 53 üncü maddesinin (j) bendinin (1) numaralı alt bendinde belirtilen miktarı aşması durumunda, bu bedelin on binde beşi oranındaki Kamu İhale Kurumu payı, yüklenici tarafından sözleşme imzalanmadan önce Kurum hesaplarına yatırılacaktır.

50.2.İdare tarafından ihale dokümanında yer alan şartlara uygun olarak hazırlanan sözleşme, ihale yetkilisi ve yüklenici tarafından imzalanır.

50.3.İdarece, sözleşmenin noter tescil ve onayına gerek görülmemiştir.

50.4.Yüklenicinin ortak girişim olması halinde, sözleşme ortak girişimin bütün ortakları tarafından imzalanır.

50.5.Sözleşmenin yapılmasına ait vergi (KDV hariç), resim ve harç ile diğer sözleşme giderleri yükleniciye aittir.

VII – SÖZLEŞMENİN UYGULANMASINA İLİŞKİN HUSUSLAR**Madde 51- Ödeme yeri ve şartları**

51.1.İhale konusu alıma/işe ilişkin olarak yükleniciye yapılacak her tür ödeme İdarenin Strateji Geliştirme Daire Başkanlığına yapılacaktır.

51.2.Ödemeye ilişkin diğer koşullar sözleşme tasarisında belirtilmiştir.

Madde 52- Avans verilmesi ve şartları

Verilmeyecektir.

Madde 53- Fiyat farkı ödenmesi ve hesaplanma şartları

Yükleniciye fiyat farkı verilmeyecektir.

Madde 54- İşe başlama ve bitirme (malın teslim) tarihi

54.1.Sözleşmenin imzalanmasını (Sayıştay tesciline tabi işlerde ise bu tescilin yapılmasını) müteakiben idare tarafından yüklenicinin kendisine veya tebligat için gösterdiği adrese tebliğinden itibaren yapılacak işe başlama talimatının istekliye tebliğinden itibaren mal teslim edilecek.

54.2.İşin süresi 10 (on) takvim günüdür.

Madde 55- Süre uzatımı verilebilecek haller ve şartlar

Süre uzatımı verilebilecek haller aşağıda sayılmıştır:

55.1.Mücbir sebepler;

a) Doğal afetler.

b) Kanunî grev.

c) Genel salgın hastalık.

d)Kısmi veya genel seferberlik ilanı.

e)Gerektiğinde Kamu İhale Kurumu tarafından belirlenecek benzeri diğer haller.

55.1.1.Yukarıda belirtilen hallerin mücbir sebep olarak kabul edilebilmesi ve süre uzatımı verilebilmesi için mücbir sebep oluşturacak durumun;

a) Yükleniciden kaynaklanan bir kusurdan ileri gelmemiş bulunması,

b) Taahhüdün yerine getirilmesine engel nitelikte olması,

c) Yüklenicinin bu engeli ortadan kaldırmaya gücünün yetmemiş olması,

d) Mücbir sebebin meydana geldiği tarihi izleyen yirmi gün içinde yüklenicinin idareye yazılı olarak bildirimde bulunması,

e) Yetkili merciler tarafından belgelendirilmesi,

zorunludur.

55.2.İdareden kaynaklanan sebepler;

46.2.İhale üzerinde kalan isteklinin ortak girişim olması halinde, toplam kesin teminat miktarı ortaklı oranına veya işin uzmanlık gerektiren kısımlarına verilen tekliflere bakılmaksızın ortaklardan biri veya birkaçı tarafından karşılanabilir.

46.3.--

Madde 47- Sözleşme yapılmasında isteklinin görev ve sorumluluğu

47.1.İhale üzerinde kalan istekli, ihale tarihi itibarıyla bu Şartnamenin 8 inci maddesinin (a), (b), (c), (d) (e) ve (g) bentlerinde sayılan durumlarda olmadığına dair belgeleri ve kesin teminatı 45.3 üncü maddedeki süre içinde vererek sözleşmeyi imzalamak zorundadır. Sözleşme imzalandıktan hemen sonra geçici teminat iade edilecektir.

47.1.1.Yabancı istekliler, ihale tarihi itibarıyla bu Şartnamenin 8 inci maddesinin (a), (b), (c), (d), (e) ve (g) bentlerinde sayılan durumlarda olmadığına dair belgelerden, kendi ülkelerindeki mevzuat uyarınca dengi olan belgeleri sunacaklardır. Bu belgelerin, isteklinin tabi olduğu mevzuat çerçevesinde denginin bulunmaması ya da düzenlenmesinin mümkün olmaması halinde bu duruma ilişkin yazılı beyanlarını vereceklerdir. Ancak bu husus yabancı gerçek kişi isteklinin uyuşunda bulunduğu ya da yabancı tüzel kişi isteklinin şirket merkezinin bulunduğu ülkenin Türkiye'deki misyon şeffiklerine veya bu ülkelerdeki Türkiye Cumhuriyeti misyon şeffiklerine teyit ettirilecektir.

47.2.Bu zorunluluklara uyulmadığı takdirde, protesto çekmeye ve hüküm almaya gerek kalmaksızın ihale üzerinde kalan isteklinin geçici teminatı gelir kaydedilir.

47.3.Ayrıca üzerine ihale yapıldığı halde mücbir sebep halleri dışında usulüne göre sözleşme yapmayan istekli, 4734 sayılı Kanunun 58 inci maddesi uyarınca altı aydan bir yıla kadar anılan Kanun kapsamında yer alan bütün kamu kurum ve kuruluşlarının ihalelerine katılmaktan yasaklanır.

Madde 48- Ekonomik açıdan en avantajlı ikinci teklif sahibine bildirim

48.1. İhale üzerinde kalan isteklinin, ihale tarihi itibarıyla bu Şartnamenin 8 inci maddesinin (a), (b), (c), (d), (e) ve (g) bentlerinde sayılan durumlarda olmadığına dair belgeleri veya kesin teminatı vermemesi ya da sözleşme imzalamaması durumunda idare, ekonomik açıdan en avantajlı ikinci teklif fiyatının ihale yetkilisince uygun görülmesi kaydıyla, bu teklif sahibi istekliyle sözleşme imzalayabilir. Bu durumda ihale yetkilisinin uygun görme onayından önce ekonomik açıdan en avantajlı ikinci teklif sahibinin bu Şartnamenin 43.1 maddesine göre yasaklı olup olmadığı teyit ettirilerek, ihale tarihi itibarıyla 8 inci maddenin (a), (b), (c), (d), (e) ve (g) bentlerinde sayılan durumlarda olmadığına dair belgeler istenecektir.

48.2.Söz konusu istekliye, bu Şartnamenin 45 inci maddesi hükümlerine göre tebligat yapılacaktır.

48.3.Ekonomik açıdan en avantajlı ikinci teklif sahibinin de sözleşmeyi imzalamaması durumunda, bu teklif sahibinin geçici teminatı gelir kaydedilerek ihale iptal edilir.

48.4.Ayrıca, üzerine ihale yapıldığı halde mücbir sebep halleri dışında usulüne göre sözleşme yapmayan ekonomik açıdan en avantajlı ikinci teklif sahibi istekli, 4734 sayılı Kanunun 58 inci maddesi uyarınca altı aydan bir yıla kadar, anılan Kanun kapsamında yer alan bütün kamu kurum ve kuruluşlarının ihalelerine katılmaktan yasaklanır.

Madde 49- Sözleşme yapılmasında idarenin görev ve sorumluluğu

49.1.İdarenin sözleşme yapılması konusunda yükümlülüğünü yerine getirmemesi halinde istekli, bu Şartnamenin 45.1 inci maddesinde yer alan sürenin bitmesini izleyen günden itibaren en geç 5 (beş) gün içinde, 10 (on) gün süreli bir noter ihbarnamesi ile durumu idareye bildirmek şartıyla, taahhüdünden vazgeçebilir.

49.2.Bu takdirde geçici teminatı geri verilir ve istekli teminat vermek için yaptığı belgelendirilmiş giderleri istemeye hak kazanır.

anlaşıldığı takdirde, Mal Alımı İhaleleri Uygulama Yönetmeliği hükümleri çerçevesinde şartnamenin 41.5. maddesindeki unsurlar dikkate alınmak suretiyle ekonomik açıdan en avantajlı teklif belirlenerek ihale sonuçlandırılacaktır.

41.5. En avantajlı teklifin en düşük fiyat esasına göre belirleneceği durumlarda fiyatların eşit olması halinde fiyat dışında isteklilerde aranılacak hususlar:

41.5.1. Kalite: Malın kalitesi, tasarım, üretim, servis ve bakım gibi birbiri ile ilişkili faaliyetleri.

41.6.--

41.7.Yerli istekliler lehine fiyat avantajı uygulanması: Tekliflerin değerlendirilmesinde yerli istekliler lehine fiyat avantajı uygulanmayacaktır.

Madde 42- İhalenin karara bağlanması

42.1.Bu Şartnamenin hükümlerine göre yapılan değerlendirme sonucu ihale ekonomik açıdan en avantajlı teklifi veren isteklinin üzerinde bırakılacaktır.

42.2.İhale komisyonu gerekçeli kararını belirleyerek ihale yetkilisinin onayına sunacaktır.

Madde 43- İhale kararının onaylanması

43.1.İhale kararları ihale yetkilisince onaylanmadan önce idareler, ihale üzerinde kalan isteklinin ihalelere katılmaktan yasaklı olup olmadığını Kamu İhale Kurumundan teyit ettirerek buna ilişkin belgeyi ihale kararına ekler.

43.2.İhale yetkilisi, karar tarihini izleyen en geç 5 (beş) iş günü içinde ihale kararını onaylar veya gerekçesini açıkça belirtmek suretiyle iptal eder.

43.3.İhale; kararın ihale yetkilisince onaylanması halinde geçerli, iptal edilmesi halinde ise hükümsüz sayılacaktır.

Madde 44- Kesinleşen ihale kararının bildirilmesi

44.1.İhale sonucu, ihale kararının ihale yetkilisi tarafından onaylandığı günü izleyen en geç 3 (üç) gün içinde, ihale üzerinde bırakılan dahil, ihaleye teklif veren bütün isteklilere imza karşılığı tebliğ edilir veya iadeli taahhütlü mektup ile tebligat adreslerine postalanmak suretiyle bildirilir. Mektubun postaya verilmesini takip eden 7. (yedinci) gün kararın isteklilere tebliğ tarihi sayılacaktır.

44.2.İhaleye katılan isteklilerden teklifi değerlendirmeye alınmayan veya uygun görülmeyenlerin tebliğ tarihini izleyen 5 (beş) gün içinde yazılı talepte bulunmaları halinde idare, talep tarihini izleyen 5 (beş) gün içinde bir yazı ile gerekçelerini bildirilecektir.

44.3.İhale kararının ihale yetkilisi tarafından iptal edilmesi durumunda da isteklilere aynı şekilde bildirim yapılır.

VI – SÖZLEŞME YAPILMASINA İLİŞKİN HUSUSLAR

Madde 45- Sözleşmeye davet

45.1.Bu Şartnamenin 44.2 maddesinde belirtilen bildirim sürelerinin bitimini veya Maliye Bakanlığı vizesi gereken hallerde, bu vizenin yapıldığının bildirilmesini izleyen günden itibaren 3 (üç) gün içinde, ihale üzerinde kalan istekli iadeli taahhütlü mektupla sözleşme imzalamaya davet edilecektir. Mektubun postaya verilmesini takip eden 7. (yedinci) gün kararın istekliye tebliğ tarihi sayılacaktır. Yabancı istekliler için bu süreye 12 (on iki) gün ilave edilecektir.

45.2.Bu bildirim isteklinin imzası alınmak suretiyle idarede de tebliğ edilebilir.

45.3.İsteklinin, bu davetin tebliğ tarihini izleyen 10 (on) gün içinde kesin teminatı vererek sözleşmeyi imzalaması şarttır.

Madde 46- Kesin teminat

46.1.İhale üzerinde kalan istekliden sözleşme imzalanmadan önce, ihale bedeli üzerinden hesaplanmak suretiyle % 6 oranında kesin teminat alınacaktır.

36.5. Bu işlemlerden sonra, isteklilerin teklif mektubu eki cetvellerinde aritmetik hata bulunmuş bulunmadığı kontrol edilir.

36.6. Teklif mektubu eki cetvellerde çarpım ve toplamlarda aritmetik hata bulunması halinde, isteklilere teklif edilen birim fiyatlar esas alınmak kaydıyla, aritmetik hatalar ihale komisyonu tarafından re'sen düzeltilir. Yapılan bu düzeltme sonucu bulunan teklif isteklinin esas teklifi olarak kabul edilir ve bu durum hemen istekliye yazı ile bildirilir. İstekli düzeltilmiş teklifi kabul edip etmediğini tebliğ tarihin izleyen 5 (beş) gün içinde yazılı olarak bildirmek zorundadır.

36.7. İsteklinin düzeltilmiş teklifi kabul etmediğini süresinde bildirmesi veya bu süre içinde herhangi bir cevap vermemesi halinde, teklifi değerlendirme dışı bırakılır ve geçici teminatı gelir kaydedilir.

Madde 37- Fiyat görüşmesi

Sunulan teklifler esas alınarak, ayrıca bir fiyat görüşmesi yapılmadan ihale sonuçlandırılır.

Madde 38- İsteklilerden tekliflerine açıklık getirilmesinin istenilmesi

38.1. İhale komisyonunun talebi üzerine idare, tekliflerin incelenmesi, karşılaştırılması ve değerlendirilmesinde yararlanmak üzere net olmayan hususlarla ilgili isteklilerden tekliflerini açıklamalarını isteyebilir.

38.2. Bu açıklama, hiçbir şekilde teklif fiyatında değişiklik yapılması veya ihale dokümanında yer alan şartlara uygun olmayan tekliflerin uygun hale getirilmesi amacıyla istenilemez ve bu sonucu doğuracak şekilde kullanılamaz.

38.3. İdarenin açıklama talebi ve isteklinin bu talebe vereceği cevaplar yazılı olacaktır.

Madde 39- Aşırı düşük teklifler

39.1. İhale komisyonu verilen teklifleri bu Şartnamenin 36 ncı maddesine göre değerlendirdikten sonra, diğer tekliflere veya idarenin tespit ettiği yaklaşık maliyete göre teklif fiyatı aşırı düşük olanları tespit eder. Bu teklifleri reddetmeden önce, belirlediği süre içinde teklif sahiplerinden, teklifte önemli olduğunu tespit ettiği bileşenler ile ilgili ayrıntıları yazılı olarak ister.

39.2. İhale komisyonu;

a) İmalat sürecinin ekonomik olması,

b) Seçilen teknik çözümler ve teklif sahibinin mal ve hizmetlerin temininde kullanılacağı avantajlı koşullar.

c) Teklif edilen malın özgünlüğü,

hususlarında belgelendirilmek suretiyle yapılan yazılı açıklamaları dikkate alarak, aşırı düşük teklifleri değerlendirir. Bu değerlendirme sonucunda, açıklamaları yeterli görülmeyen veya yazılı açıklamada bulunmayan isteklilerin teklifleri reddedilir.

Madde 40- Bütün tekliflerin reddedilmesi ve ihalenin iptal edilmesinde idarenin serbestliği

40.1. İhale komisyonunun kararı üzerine idare, verilmiş olan bütün teklifleri reddederek ihaleyi iptal etmekte serbesttir. İdare bütün tekliflerin reddedilmesi nedeniyle herhangi bir yükümlülük altına girmez.

40.2. İhalenin iptal edilmesi halinde bu durum bütün isteklilere derhal bildirilir.

40.3. Ayrıca, isteklilerin talepte bulunması halinde idare, ihalenin iptal edilme gerekçelerini talep eden istekliye bildirecektir.

Madde 41- Ekonomik açıdan en avantajlı teklifin belirlenmesi

41.1. İhale, ekonomik açıdan en avantajlı teklifi veren isteklinin üzerinde bırakılacaktır.

41.2. Ekonomik açıdan en avantajlı teklif en düşük fiyat esasına göre belirlenecektir.

41.3. Ekonomik açıdan en avantajlı teklifin değerlendirilmesinde aşağıdaki hususlar esas alınacaktır.

41.4. En düşük fiyatın ekonomik açıdan en avantajlı teklif olarak değerlendirildiği ihalelerde, birden fazla istekli tarafından aynı fiyatın teklif edildiği ve bunların da ekonomik açıdan en avantajlı teklif olduğu

b) İsteklilerce sunulan ve başka kurum, kuruluş ve kişilerce düzenlenen belgelerde, belgenin taşınması zorunlu asli unsurlar dışında, belgenin içeriğine ilişkin tereddüt yaratacak nitelikte olan ve belgeyi düzenleyen kurum, kuruluş veya kişilerden kaynaklanan bilgi eksikliklerinin giderilmesine ilişkin belgeler,

verilen süre içinde tamamlanacaktır.

34.1.3. Bilgi eksikliklerinin tamamlanmasına ilişkin olarak verilen süre içinde isteklilerce sunulan belgelerin, başvuru tarihinden sonraki bir tarihte düzenlenmesi halinde, bu belgeler, isteklinin başvuru tarihi itibarıyla yeterlik şartlarını sağladığını tevsik etmesi halinde kabul edilecektir.

34.2. İlk değerlendirme ve işlemler sonucunda belgeleri eksiksiz ve usulüne uygun olan isteklilerin yeterlik belgelerinin ayrıntılı incelenmesine geçilir. Bu aşamada, isteklilerin ihale konusu işi yapabilmek kapasitelerini belirleyen yeterlik belgelerinin ve yeterlik belgelerinde yer alan kriterlerin ihale dokümanında belirtilen şartlara uygun olup olmadığı incelenir. Bu Şartnamede öngörülen yeterlik kriterlerini sağlayamadığı ya da yeterlik belgeleri ihale dokümanında belirtilen şartlara uygun olmadığı tespit edilen isteklilerin yeterlik başvuruları değerlendirme dışı bırakılır.

34.3. İhale komisyonu, yapılan değerlendirmeler sonucu yeterliliği tespit edilen isteklilerden, belirleyeceği tarih ve saate kadar fiyat içeren tekliflerini sunmalarını ister.

Madde 35- Teknik tekliflerin sunulması ve teknik görüşmeler

--

Madde 36- Tekliflerin sunulması ve değerlendirilmesi

36.1. İhale komisyonunun belirlediği süre içinde istekliler, geçici teminat ve teklif mektubu ile idarece istenen diğer belgelerden oluşan tekliflerini sunarlar.

36.2.--

36.3. İhale komisyonu teklif zarflarını alınış sırasına göre inceler. Bu incelemede, zarfın üzerinde isteklinin adı, soyadı veya ticaret unvanı, tebligata esas açık adresi, teklifin hangi işe ait olduğu, ihaleyi yapan idarenin açık adresi ve zarfın yapıştırılan yerinin istekli tarafından imzalanarak, kaşelenmesi veya mühürlenmesi hususlarına bakılır. Bu hususlara uygun olmayan zarflar bir tutanakla belirlenerek değerlendirmeye alınmaz.

36.3.1. Zarflar isteklilerle birlikte hazır bulunanlar önünde alınış sırasına göre açılır. İsteklilerin belgelerinin eksik olup olmadığı ve teklif mektubu ile geçici teminatlarının usulüne uygun olup olmadığı kontrol edilir. Belgeleri eksik veya teklif mektubu ile geçici teminatı usulüne uygun olmayan istekliler tutanakla tespit edilir. İstekliler ve teklif fiyatları açıklanarak tutanağa bağlanır. Bu tutanakların ihale komisyon başkanı tarafından onaylanmış bir sureti isteyenlere imza karşılığı verilir. Tekliflerin değerlendirilmesinde, öncelikle belgeleri eksik olduğu veya teklif mektubu ile geçici teminatı usulüne uygun olmadığı tespit edilen isteklilerin tekliflerinin değerlendirme dışı bırakılmasına karar verilir.

36.4. Bu şartnameye göre teklif zarfı içinde sunulması gereken belgeler ve bu belgelere ilgili mevzuat gereğince eklenmesi zorunlu olan eklerinden herhangi birinin, isteklilerce sunulmaması halinde, bu eksik belgeler ve ekleri tamamlanmayacaktır.

36.4.1. Ancak,

a) Geçici teminat ve teklif mektuplarının Kanunen taşınması zorunlu hususlar hariç olmak üzere, sunulan belgelerde teklifin esasını değiştirecek nitelikte olmayan bilgi eksikliklerinin bulunması halinde bu tür bilgi eksikliklerinin giderilmesine ilişkin belgeler,

b) İsteklilerce sunulan ve başka kurum, kuruluş ve kişilerce düzenlenen belgelerde, belgenin taşınması zorunlu asli unsurlar dışında, belgenin içeriğine ilişkin tereddüt yaratacak nitelikte olan ve belgeyi düzenleyen kurum, kuruluş veya kişilerden kaynaklanan bilgi eksikliklerinin giderilmesine ilişkin belgeler,

verilen süre içinde tamamlanacaktır.

36.4.2. Bilgi eksikliklerinin tamamlanmasına ilişkin olarak verilen süre içinde isteklilerce sunulan belgelerin, ihale tarihinden sonraki bir tarihte düzenlenmesi halinde, bu belgeler isteklinin ihale tarihi itibarıyla ihaleye katılım şartlarını sağladığını tevsik etmesi halinde kabul edilecektir.

30.4. Teminat mektubu verilmesi halinde, bu mektubun kapsam ve şeklinin, Kamu İhale Kurumu belirlediği esaslara uygun olması gerekir. Bu esaslara aykırı olarak düzenlenmiş teminat mektup geçerli kabul edilmez.

30.5. Teminatlar, teminat olarak kabul edilen diğer değerlerle değiştirilebilir.

30.6. Her ne suretle olursa olsun, İdarece alınan teminatlar haczedilemez ve üzerine ihtiyati tec konulamaz.

Madde 31- Geçici teminatın teslim yeri

31.1. Teminat mektupları, teklif zarfının içinde ihale komisyonuna sunulur.

31.2. Teminat mektupları dışındaki teminatların Saymanlık ya da Muhasebe Müdürlüklerine yatırılması makbuzlarının teklif zarfının içinde sunulması gerekir.

Madde 32- Geçici teminatın iadesi

32.1. İhale üzerinde kalan istekli ile ekonomik açıdan en avantajlı ikinci teklif sahibi istekliye ait teminat mektupları ihaleden sonra Saymanlık ya da Muhasebe Müdürlüklerine teslim edilir. Diğer isteklilere teminatlar ise hemen iade edilecektir.

32.2. İhale üzerine kalan istekli ile ekonomik açıdan en avantajlı ikinci teklif sahibi istekliye ait geçici teminatlar, ihaleyi kazanan isteklinin, gerekli kesin teminatı verip sözleşmeyi imzalaması halinde iade edilir. Ancak, sözleşme süresi içinde malın teslim edilmesi durumunda söz konusu teminatlar, mal idareye tesliminden ve muayene kabul komisyonu tarafından düzenlenen olumlu raporun idarece kalıtılmasından hemen sonra iade edilir.

V - İHALE KOMİSYONU ÇALIŞMALARINA İLİŞKİN HUSUSLAR

Madde 33- Yeterlik başvurularının açılması

33.1. İhale komisyonunca bu Şartnamede belirtilen son başvuru saatine kadar kaç yeterlik başvuru yapıldığı bir tutanakla tespit edilerek, hazır bulunanlara duyurulur ve hemen değerlendirilmeye başlanır.

33.2. İhale komisyonu yeterlik başvuru zarflarını alınış sırasına göre inceler. Bu incelemede, zarf üzerinde isteklinin adı, soyadı veya ticaret unvanı, tebligata esas açık adresi, yeterlik başvurusunun han işe ait olduğu, ihaleyi yapan idarenin açık adresi ve zarfın yapııştırılan yerinin istekli tarafından imzalanı mühürlenmesi veya kaşelenmesi hususlarına bakılır. Bu hususların düzenlendiği bu Şartnamenin 18.1 in maddesine uygun olmayan zarflar bir tutanakla belirlenerek değerlendirilmeye alınmaz.

33.3. Zarflar isteklilerle birlikte hazır bulunanlar önünde alınış sırasına göre açılır. İsteklilerin yeterli belgelerinin eksik olup olmadığı ve belgelerin usulüne uygun olup olmadığı kontrol edilir. Yeterli belgeleri eksik veya usulüne uygun olmayan istekliler tutanakla tespit edilir. Başvuru zarfları açık adaylar açıklanır; bu işlemlere ilişkin hazırlanan tutanak ihale komisyonunca imzalanır.

33.4.33.3 maddesine göre düzenlenecek tutanağın ihale komisyon başkan tarafından onaylanmış bir sureti isteyenlere imza karşılığı verilir. Bu aşamada hiçbir yeterlik başvurusunun reddine veya kabulüne karar verilmez; yeterlik başvurusunu oluşturan belgeler düzeltilemez ve tamamlanamaz. Başvurular ihale komisyonunca hemen değerlendirilmek üzere oturum kapatılır.

Madde 34- İsteklilerin yeterliğinin belirlenmesi

34.1. İkinci aşamada öncelikle yeterlik belgeleri eksik olduğu bu Şartnamenin 33.3 üncü maddesine göre ilk oturumda tespit edilen isteklilerin başvurularının değerlendirme dışı bırakılmasına karar verilir.

34.1.1. Bu Şartnameye göre başvuru zarfı içinde sunulması istenilen belgeler ve bu belgelere ilgil mevzuat gereğince eklenmesi zorunlu olan eklerinden herhangi birinin, isteklilerce sunulmaması halinde bu eksik belgeler ve ekleri tamamlanmayacaktır.

34.1.2 Ancak,

a) Sunulan belgelerde başvurunun esasını değiştirecek nitelikte olmayan bilgi eksikliklerinin bulunması halinde bu tür bilgi eksikliklerinin giderilmesine ilişkin belgeler,

reddedebilir. İdarenin teklif geçerlilik süresinin uzatılması talebini reddeden isteklinin geçici teminatı iade edilecektir.

27.3. Talebi kabul eden istekliler, teklif ve sözleşme koşulları değiştirilmeksizin, geçici teminatını kabul edilen yeni teklif geçerlilik süresine ve her bakımdan geçici teminata ilişkin hükümlere uydurmak zorundadır.

27.4. Bu konudaki istek ve cevaplar yazılı olarak yapılır, iadeli taahhütlü posta yoluyla gönderilir veya imza karşılığı elden teslim edilir.

Madde 28- Tekliflerin sunulma şekli

28.1. Bu Şartname ile istenilen bütün teklif belgeleri bir zarfa veya pakete konulur. Zarfın üzerine isteklinin adı, soyadı veya ticaret unvanı, tebligata esas açık adresi, teklifin hangi işe ait olduğu ve ihaleyi yapan idarenin açık adresi yazılır. Zarfın yapıştırılan yeri istekli tarafından imzalanarak mühürlenecek veya kaşelenecektir.

28.2. Teklifler ihale dokümanında belirtilen ihale saatine kadar sıra numaralı alındılar karşılığında idareye (tekliflerin sunulacağı yere) teslim edilir. Bu saatten sonra verilen teklifler kabul edilmez ve açılmaksızın istekliye iade edilir.

28.3. Teklifler iadeli taahhütlü olarak posta ile de gönderilebilir. Posta ile gönderilecek tekliflerin ihale dokümanında belirtilen ihale saatine kadar idareye ulaşması şarttır. Postadaki gecikme nedeniyle işleme konulmayacak olan tekliflerin alınış zamanı bir tutanakla tespit edilir ve değerlendirmeye alınmaz.

28.4. Verilen teklifler, bu Şartname hükümlerine göre zeyilname düzenlenmesi hali hariç, herhangi bir sebeple geri alınamaz ve değiştirilemez.

28.5. Zeyilname ile teklif verme süresinin uzatılması halinde, idare ve isteklilerin ilk teklif verme tarihine bağlı tüm hak ve yükümlülükleri süre açısından, son teklif verme tarihine ve saatine kadar uzatılmış sayılır.

Madde 29- Geçici teminat

29.1. İstekliler teklif ettikleri bedelin %3'ünden az olmamak üzere kendi belirleyecekleri tutarda geçici teminat vereceklerdir. Teklif edilen bedelin %3'ünden az oranda geçici teminat veren isteklilerin teklifleri değerlendirme dışı bırakılacaktır.

29.2. İsteklinin ortak girişim olması halinde, toplam geçici teminat miktarı ortaklık oranına veya işin uzmanlık gerektiren kısımlarına verilen tekliflere bakılmaksızın ortaklardan biri veya birkaçı tarafından karşılanabilir.

29.3. Geçici teminat olarak sunulan teminat mektuplarında geçerlilik tarihi belirtilmelidir. Bu tarih, teklif geçerlilik süresinin bitiminden itibaren 30 (otuz) günden az olmamak üzere isteklilerce belirlenir.

29.4. Kabul edilebilir bir geçici teminat ile birlikte verilmeyen teklifler, idare tarafından istenilen katılma şartlarının sağlanamadığı gerekçesiyle değerlendirme dışı bırakılır.

Madde 30- Teminat olarak kabul edilecek değerler

30.1. Teminat olarak kabul edilecek değerler aşağıda sayılmıştır;

- a) Tedavüldeki Türk Parası.
- b) Bankalar ve özel finans kurumları tarafından verilen teminat mektupları.
- c) Hazine Müsteşarlığınca ihraç edilen Devlet İç Borçlanma Senetleri ve bu senetler yerine düzenlenen belgeler.

30.2. (c) bendinde belirtilen senetler ve bu senetler yerine düzenlenen belgelerden nominal değere faiz dahil edilerek ihraç edilenler, anaparaya tckabül eden satış değeri üzerinden teminat olarak kabul edilir.

30.3. İlgili mevzuatına göre Türkiye'de faaliyette bulunmasına izin verilen yabancı bankaların düzenleyecekleri teminat mektupları ile Türkiye dışında faaliyette bulunan banka veya benzeri kredi kuruluşlarının kontrgarantisi üzerine Türkiye'de faaliyette bulunan bankaların veya özel finans kurumlarının düzenleyecekleri teminat mektupları da teminat olarak kabul edilir.

Madde 21- Teklif ve ödemelerde geçerli para birimi

İsteklilerin tekliflerini Yeni Türk Lirası (YTL) olarak vermeleri zorunlu olup, ödemeye esas para birimi Yeni Türk Lirası (YTL)'dir.

Madde 22- Kısmi teklif verilmesi

İhale konusu işin tamamı için teklif verilecektir.

Madde 23- Alternatif teklifler

İhale konusu işe ilişkin olarak alternatif teklif verilemez.

Madde 24- Teklif fiyata dahil olan masraflar

24.1. Sözleşme bedeline ulaşım, sigorta, vergi, resim ve harç giderleri dahildir.

24.2.24.1 inci maddede yer alan gider kalemlerinde artış olması ya da benzeri yeni gider kalemleri oluşması hallerinde, teklif edilen fiyatın bu tür artış yada farkları karşılayacak payı içerdiği kabul edilir.

24.3.Sözleşme konusu işin bedelinin ödenmesi aşamasında doğacak Katma Değer Vergisi (KDV) ilgili mevzuatı çerçevesinde idarece yükleniciye ayrıca ödenir.

Madde 25- Teklifi oluşturan belgeler

25.1.İsteklilerin sunacağı fiyatı da içeren teklifleri aşağıda sayılanlardan oluşur:

- Şekli ve içeriği bu Şartnamede belirlenen Geçici Teminat.
- Şekli ve içeriği bu Şartnamede belirlenen Teklif Mektubu.
- Bu şartnamenin 14 üncü maddesinde belirtilmesi halinde isteklilerin alt yüklenicilere yaptırılmayı düşündükleri işlere ait öneriler ve işlerin listesi,
- (Şartnamenin 15 inci maddesinde sayılan belgelerden İdarenin istemeyi gerekli gördüğü diğer belgeler.)

25.2.İdarelerce teklifi oluşturan belgelerin sunulduğunda bu Şartnamenin 15.5. maddesinde belirtilen esaslar geçerlidir.

Madde 26- Teklif mektubunun şekli ve içeriği

26.1. Teklif mektupları, ekteki form örneğine uygun şekilde yazılı ve imzalı olarak sunulur.

26.2. Teklif mektubunda;

- İhale dokümanının tamamen okunup kabul edildiğinin belirtilmesi,
 - Teklif edilen bedelin rakam ve yazı ile birbirine uygun olarak açıkça yazılması,
 - Üzerinde kazıntı, silinti düzeltme bulunmaması,
 - Teklif mektubunun ad, soyad veya ticaret unvanı yazılmak suretiyle yetkili kişilerce imzalanmış olması,
- zorunludur.

26.3.Ortak girişim olarak teklif veren isteklilerin teklif mektuplarının, ortakların tamamı tarafından veya teklif vermeye yetki verdikleri kişiler tarafından imzalanması gerekir.

26.4.Konsorsiyum olarak teklif verecek isteklilerin teklif mektuplarında, konsorsiyum ortaklarının işin uzmanlık gerektiren kısımları için teklif ettikleri bedel ayrı ayrı yazılacaktır. Konsorsiyum ortaklarının işin uzmanlık gerektiren kısımları için teklif ettikleri bedellerin toplamı, konsorsiyumun toplam teklif bedelini oluşturacaktır.

Madde 27- Tekliflerin geçerlilik süresi

27.1.Tekliflerin geçerlilik süresi, ihale tarihinden itibaren en az 90 (doksan) takvim günü olmalıdır. Bu süreden daha kısa süreli geçerli olduğu belirtilen teklif mektupları değerlendirmeye alınmaz.

27.2.İhtiyaç duyulması halinde İdare, teklif geçerlilik süresinin en fazla yukarıda belirlenen süre kadar uzatılması yönünde istekliden talepte bulunacaktır. İstekli, İdarenin bu talebini kabul edebilir veya

15.5.5- Bu Şartnamede belgelerin Türkçe tercümelerinin istenildiği hallerde, yurt dışından sağlanan resmi belgeler ile idarece ihale dokümanında belirlenen belgelerin tercümelerinin Türkiye Cumhuriyeti Konsoloslüğunca veya Türk Dışişleri Bakanlığınca onaylı olması şarttır. Apostille kaşesi taşıyan belgelerin tercümelemleri ile Türkiye Cumhuriyeti Konsoloslüğunca veya Türk Dışişleri Bakanlığınca onaylı olması şartı aranmayan belgelerin tercümelerinin yeminli mütercimlerce yapılması ve noter onaylı olması zorunludur.

15.5.6. --

Madde 16- Yeterlik başvuruları ve teklifin dili

Yeterlik başvuruları ve teklifi oluşturan bütün belgeler ve ekleri ile diğer dokümanlar Türkçe olacaktır. Başka bir dilde sunulan belgeler, Türkçe onaylı tercümesi ile birlikte verilmesi halinde geçerli sayılacaktır. Bu durumda teklifin veya belgenin yorumlanmasında Türkçe tercüme esas alınır.

Madde 17- Yeterlik başvurusu ve teklif hazırlama giderleri

Yeterlik başvuruları ve tekliflerin hazırlanması ve sunulması ile ilgili bütün masraflar isteklilere aittir. İdare, ihalenin seyrine ve sonucuna bakılmaksızın, isteklinin üstlendiği bu masraflardan dolayı hiçbir şekilde sorumlu tutulamaz.

Madde 18- Yeterlik başvurularının sunulma şekli

18.1. İhaleye katılabilme şartı olarak bu Şartnamenin 15 inci maddesi ile istenilen bütün yeterlik belgeleri bir zarfı veya pakete konulur. Zarfın üzerine isteklinin adı, soyadı veya ticaret unvanı, tebligata esas açık adresi, belgelerin hangi işe ait olduğu ve ihaleyi yapan idarenin açık adresi yazılır. Zarfın yapıştırılan yeri istekli tarafından imzalanarak mühürlenir veya kaşelenir.

18.2. Yeterlik başvuruları ihale dokümanında belirtilen son başvuru saatine kadar sıra numaralı alındılar karşılığında idareye (yeterlik başvurularının verileceği yere) teslim edilir. Bu saatten sonra verilen yeterlik başvuruları kabul edilmez ve açılmaksızın istekliye iade edilir.

18.3. Yeterlik başvuruları iadeli taahhütlü olarak posta ile de gönderilebilir. Posta ile gönderilecek yeterlik başvurularının ihale dokümanında belirtilen son başvuru saatine kadar idareye ulaşması şarttır. Postadaki gecikme nedeniyle işleme konulmayacak olan yeterlik başvurularının alınış zamanı bir tutanakla tespit edilir ve değerlendirmeye alınmaz.

18.4. Verilen yeterlik başvuruları, bu şartname hükümlerine göre zeyilname düzenlenmesi hali hariç, herhangi bir sebeple geri alınmaz ve değiştirilemez.

18.5. Zeyilname ile yeterlik başvuru süresinin uzatılması halinde, idare ve isteklilerin son yeterlik başvurusu tarihine bağlı tüm hak ve yükümlülükleri süre açısından, yeni yeterlik başvuru tarihine kadar uzatılmış sayılır.

Madde 19- İhale saatinden önce ihalenin iptal edilmesinde idarenin serbestliği

19.1. İdarenin gerekli gördüğü veya ihale dokümanında yer alan belgelerde ihalenin yapılmasına engel olan ve düzeltilmesi mümkün bulunmayan hususların bulunduğu tespit edildiği hallerde, ihale saatinden önce ihale iptal edilebilir.

19.2. Bu durumda, iptal nedeni belirtilmek suretiyle ihalenin iptal edildiği isteklilere ilan edilerek duyurulur. Bu aşamaya kadar yeterlik başvurusunu vermiş olanlara ihalenin iptal edildiği ayrıca tebliğ edilir.

19.3. İhalenin iptali halinde, verilmiş olan bütün yeterlik başvuruları reddedilmiş sayılır ve bu yeterlik başvuruları açılmaksızın isteklilere iade edilir.

19.4. İhalenin iptal edilmesi nedeniyle isteklilerce idareden herhangi bir hak talebinde bulunulamaz.

IV. TEKLİFLERİN HAZIRLANMASI VE SUNULMASINA İLİŞKİN HUSUSLAR

Madde 20- Teklif ve sözleşme türü

İstekliler tekliflerini, götürü bedel üzerinden vereceklerdir; ihale sonucu, üzerine ihale yapılan istekliyle toplam bedel üzerinden götürü bedel sözleşme düzenlenecektir.

f) İsteklilerin iş ortaklığı olması halinde şekli ve içeriği bu Şartnamede belirlenen iş ortaklık beyannamesi ile 13 üncü maddede konsorsiyumların da teklif verebilecekleri öngörülmüş ise istekli konsorsiyum olması halinde şekli ve içeriği bu şartnamede belirlenen konsorsiyum beyannamesi,

g) Şartnamenin 15.2 ve 15.3 üncü maddelerinde belirtilen, şekli ve içeriği Mal Alım İhale Uygulama Yönetmeliğinde düzenlenen yeterlik belgeleri,

h) Şekli ve içeriği bu şartnamede belirtilen başvuru mektubu,

i) İhale dokümanının satın alındığına dair belge,

j) Bu şartnamenin 10 veya 41 inci maddelerinde belirtilmesi halinde, yerli istekli olduğun ilişkin Mal Alım İhaleleri Uygulama Yönetmeliğinde belirtilen belgeler,

k) Bu şartnamenin 41 inci maddesinde belirtilmesi halinde teklif edilen malın yerli malı olduğuna tevsih eden belgeler,

l) Ortağı olduğu veya hissedarı bulunduğu tüzel kişiliklere ilişkin beyanname,

m) Bu şartnamenin 15.3. maddesinde İş deneyimi istenilmesi durumunda; tüzel kişi istek tarafından sunulan iş deneyim belgesinin, aynı tüzel kişinin yarısından fazla hissesine sahip ortağına ait olması halinde sunulacak İş Deneyim Belgesinin Başka Bir Tüzel Kişiye Kullanılmayacağına İlişkin Taahhütname.

n) --

o) --

İsteklilerin iş ortaklığı olması halinde, (b), (c), (e), (j), (l), (m) ve (n) bentlerinde yer alan belgeleri her bir ortak tarafından ayrı ayrı verilmesi zorunludur. İhaleye katılabileceklerinin öngörülmesi halinde Konsorsiyumlarda (b), (c), (e), (j), (l) ve (m) bentlerinde yer alan belgelerin her bir ortak tarafından ayrı ayrı verilmesi, (n) bendine ilişkin olarak ise işin ilgili kısmına başvuran ortak tarafından o kısma ilişkin belgelerin verilmesi gerekir.

15.2. Ekonomik ve mali yeterliğe ilişkin aranacak belgeler ve bu belgelerin taşınması gereken kriterler

--

15.3. Mesleki ve teknik yeterliğe ilişkin aranacak belgeler ve bu belgelerin taşınması gereken kriterler

15.3.1. İstekliler Teknik Şartnameye Uygunluk Belgesi vermeleri zorunludur.

15.5. Belgelerin sunulduğu şekli

15.5.1- İstekliler, yukarıda sayılan belgelerin aslını veya aslına uygunluğu noterce onaylanmış örneklerin vermek zorundadır. Ancak Türkiye Ticaret Sicili Gazetesi Nizamnamesi'nin 9 uncu maddesinde yer alan hüküm çerçevesinde; Gazete idaresince veya Türkiye Odalar ve Borsalar Birliğine bağlı odalarca "aslını aynıdır" şeklinde onaylanarak isteklilere verilen Ticaret Sicili Gazetesi suretleri ile bunların noter onay suretleri kabul edilecektir.

15.5.2- Noter onaylı belgelerin aslına uygun olduğunu belirten bir şerh taşınması zorunlu olup, sureti veya fotokopisi görülerek onaylanmış olanlar ile "ibraz edilenin aynıdır" veya bu anlama gelecek bir şerh taşıyanlar geçerli kabul edilmeyecektir.

15.5.3- İstekliler, istenen belgelerin aslı yerine ihaleden önce idarenin yetkili personel tarafından "aslını idarece görülmüştür" veya bu anlama gelecek şerh düşünülen ve aslı kendilerine iade edilen belgelerin suretlerini de tekliflerine ekleyebilirler.

15.5.4- Aşağıda 15.5.4.1 de belirtilen belgeler dışında yerli veya yabancı isteklilerce sunulacak yabancı ülkelerden temin edilen belgelerin, ait olduğu ülke mevzuatına göre düzenlenmesi ve alındığı ülkedeki Türkiye Cumhuriyeti Konsoloslukuna veya Türk Dışişleri Bakanlığınca onaylı olması gerekir. Ancak, Yabancı Resmi Belgelerin Tasdikı Mecburiyetinin Kaldırılması Sözleşmesine taraf ülkelerden sağlanan ve bu sözleşmenin 1 nci maddesi kapsamındaki resmi belgeler, "apostille" kaşesi taşınması kaydıyla belgelerin alındığı ülkedeki Türkiye Cumhuriyeti Konsolosluğu veya Türk Dışişleri Bakanlığı onay işleminden muaftır. Türkiye Cumhuriyeti ile diğer devlet veya devletlerarasında belgelerdeki imza, mühür veya damganın tasdik işlemi belirli işlemlere bağlı tutan hükümler içeren bir anlaşma veya sözleşme bulunduğu takdirde, bu ülkelerden sağlanan belgelerin onayı bu anlaşma veya sözleşme hükümlerine göre yapılabilir.

15.5.4.1.--

Madde 10- İhalenin yabancı isteklilere açıklığı

Bu ihaleye sadece yerli istekliler katılabilir. Yabancı isteklilerle ortak girişim yapan yerli istekliler bu ihaleye katılamaz. İsteklilerin yerli istekli olduğuna ilişkin Mal Alımları Uygulama Yönetmeliğinde belirtilen belgeleri teklifleri dahilinde sunmaları gerekir.

Madde 11- İhale dokümanında açıklama yapılması

--

Madde12- İhale dokümanında değişiklik yapılması

--

Madde 13- Ortak Girişim

13.1.Birden fazla gerçek veya tüzel kişi iş ortaklığı oluşturmak suretiyle ihaleye teklif verebilir.

13.2.İş ortaklığı oluşturmak suretiyle ihaleye teklif verecek istekliler, iş ortaklığı yapularına dair pilot ortağın da belirtildiği, ekte örneği bulunan iş ortaklığı beyannamesini de yeterlik başvurularıyla beraber sunacaklardır.

13.3.İhalenin iş ortaklığı üzerinde kalması halinde, iş ortaklığından sözleşme imzalanmadan önce noter tasdikli ortaklık sözleşmesini vermesi istenecektir.

13.4.İş ortaklığı anlaşmasında (iş ortaklığı beyannamesi) ve sözleşmesinde iş ortaklığını oluşturan gerçek ve tüzel kişilerin taahhüdün yerine getirilmesinde müştereken ve müteselsilen sorumlu oldukları belirtilecektir.

13.5.İş ortaklığında pilot ortak en çok hisseye sahip ortak olmalıdır. Ortakların hisse oranları, ortaklık anlaşmasında (iş ortaklığı beyannamesi) ve ortaklık sözleşmesinde gösterilir.

13.6.Konsorsiyumlar ihaleye teklif veremez.

Madde 14- Alt Yükleniciler

İhale konusu alımın tamamı veya bir kısmı, alt yüklenicilere yaptırılamaz.

III - YETERLİK BELGELERİNİN HAZIRLANMASI VE SUNULMASINA İLİŞKİN HUSUSLAR

Madde 15- Yeterlik başvurusu için gerekli belgeler

15.1. İsteklilerin aşağıda sayılan belgeleri yeterlik başvurusu kapsamında sunmaları gerekir:

a) Tebligat için adres beyanı ve ayrıca irtibat için telefon ve varsa faks numarası ile elektronik posta adresi;

b) Mevzuatı gereği kayıtlı olduğu Ticaret ve/veya Sanayi Odası veya Meslek Odası Belgesi;

1) Gerçek kişi olması halinde, ilk ilan/davet tarihinin veya son başvuru tarihinin içerisinde bulunduğu yılda alınmış ilgisine göre Ticaret ve/veya Sanayi Odasına veya ilgili Meslek Odasına kayıtlı olduğunu gösterir belge,

2) Tüzel kişi olması halinde, mevzuatı gereği tüzel kişiliğin siciline kayıtlı bulunduğu Ticaret ve/veya Sanayi Odasından, ilk ilan/davet tarihinin veya son başvuru tarihinin içerisinde bulunduğu yılda alınmış, tüzel kişiliğin sicile kayıtlı olduğuna dair belge,

c) Teklif vermeye yetkili olduğunu gösteren imza beyannamesi veya imza sirküleri;

1)Gerçek kişi olması halinde, noter tasdikli imza beyannamesi,

2)Tüzel kişi olması halinde, ilgisine göre tüzel kişiliğin ortakları, üyeleri veya kurucuları ile tüzel kişiliğin yönetimindeki görevlileri belirten son durumu gösterir Ticaret Sicil Gazetesi veya bu hususları tevsik eden belgeler ile tüzel kişiliğin noter tasdikli imza sirküleri,

d) Vekaleten ihaleye katılma halinde, istekli adına katılan kişinin ihaleye katılmaya ilişkin noter tasdikli vekaletnamesi ile noter tasdikli imza beyannamesi,

e) Bu Şartnamenin 8 inci maddesinin (a), (b), (c), (d), (e), (g) ve (i) bentlerinde sayılan durumlarda olunmadığına ilişkin yazılı taahhütname,

c) (c) ve (d) bentlerinde belirtilen şahısların eşleri ve üçüncü dereceye kadar kan ve ikinci dereceye kadar kayın hısımları ile evlatlıkları ve evlat edinenleri.

f) (c), (d) ve (e) bentlerinde belirtilenlerin ortakları ile şirketleri (bu kişilerin yönetim kurullarında görevli bulunmadıkları veya sermayesinin % 10'undan fazlasına sahip olmadıkları anonim şirketler hariç).

g) 4734 sayılı Kanununun 53 üncü maddesinin (b) fıkrasının 8 inci alt bendi gereğince alınacak Bakanlar Kurulu Kararları ile belirlenen yabancı ülkelerin isteklileri.

7.2. İdare bünyesinde bulunan veya idare ile ilgili her ne amaçla kurulmuş olursa olsun vakıf, dernek, birlik, sandık gibi kuruluşlar ile bu kuruluşların ortak oldukları şirketler bu ihaleye katılamazlar.

7.3. Ayrıca ihale konusu alımla ilgili danışmanlık hizmetlerini yapan yükleniciler bu işin ihalesine katılamazlar. Bu yasak, bunların ortaklık ve yönetim ilişkisi olan şirketleri ile bu şirketlerin sermayesinin yarısından fazlasına sahip oldukları şirketleri için de geçerlidir.

7.4. Yukarıdaki yasaklara rağmen ihaleye katılan istekliler ihale dışı bırakılarak geçici teminatları gelir kaydedilir. Ayrıca, bu durumun tekliflerin değerlendirilmesi aşamasında tespit edilememesi nedeniyle bunlardan biri üzerine ihale yapılmışsa teminatı gelir kaydedilerek ihale iptal edilir.

Madde 8- İhale dışı bırakılma nedenleri

Aşağıda belirtilen durumlardaki istekliler, bu durumlarının tespit edilmesi halinde, ihale dışı bırakılacaktır:

a) İflas eden, tasfiye halinde olan, işleri mahkeme tarafından yürütülen, konkordato ilân eden, işlerini askıya alan veya kendi ülkesindeki mevzuat hükümlerine göre benzer bir durumda olan.

b) İflası ilân edilen, zorunlu tasfiye kararı verilen, alacaklılara karşı borçlarından dolayı mahkeme idaresi altında bulunan veya kendi ülkesindeki mevzuat hükümlerine göre benzer bir durumda olan.

c) Türkiye'nin veya kendi ülkesinin mevzuat hükümleri uyarınca kesinleşmiş sosyal güvenlik prim borcu olan.

d) Türkiye'nin veya kendi ülkesinin mevzuat hükümleri uyarınca kesinleşmiş vergi borcu olan.

e) İhale tarihinden önceki beş yıl içinde, mesleki faaliyetlerinden dolayı yargı kararıyla hüküm giyen.

f) İhale tarihinden önceki beş yıl içinde, idareye yaptığı işler sırasında iş veya meslek ahlakına aykırı faaliyetlerde bulunduğu idare tarafından ispat edilen.

g) İhale tarihi itibarıyla, mevzuatı gereği kayıtlı olduğu oda tarafından mesleki faaliyetten men edilmiş olan.

h) Bu maddede belirtilen bilgi ve belgeleri vermeyen veya yanıltıcı bilgi ve/veya sahte belge verdiği tespit edilen.

i) Şartnamenin 7 inci maddesinde ihaleye katılamayacağı belirtildiği halde ihaleye katılan.

j) Şartnamenin 9 uncu maddesinde belirtilen yasak fiil veya davranışlarda bulunduğu tespit edilen.

Madde 9- Yasak fiil veya davranışlar

9.1. İhalede aşağıda belirtilen fiil veya davranışlarda bulunmak yasaktır:

a) Hile, vaat, tehdit, nüfuz kullanma, çıkar sağlama, anlaşma, irtikap, rüşvet suretiyle veya başka yollarla ihaleye ilişkin işlemlere fesat karıştırmak veya buna teşebbüs etmek.

b) İsteklileri tereddüde düşürmek, katılımı engellemek, isteklilere anlaşma teklifinde bulunmak veya teşvik etmek, rekabeti veya ihale kararını etkileyecek davranışlarda bulunmak.

c) Sahte belge veya sahte teminat düzenlemek, kullanmak veya bunlara teşebbüs etmek.

d) Alternatif teklif verebilme halleri dışında, bir istekli tarafından kendisi veya başkaları adına doğrudan veya dolaylı olarak, asaleten ya da vekaleten birden fazla teklif vermek.

e) Bu şartnamenin 7 nci maddesinde ihaleye katılamayacağı belirtildiği halde ihaleye katılmak.

9.2. Bu yasak fiil veya davranışlarda bulunanlar hakkında fiil veya davranışın özelliğine göre 4734 sayılı Kanunun Dördüncü Kısmında belirtilen hükümler uygulanır.

Madde 5- Yeterlik başvurularının verileceği yer, son başvuru tarih ve saati

5.1.Yeterlik Başvurularının verileceği yer, son başvuru tarih ve saati ile yeterlik değerlendirme başlama tarih ve saati;

- a) Yeterlik Başvurularının verileceği yer : İdari ve Mali İşler Daire Başkanlığı
 b) Son başvuru tarih ve saati : 16.12.2008 – 10:00
 c) Yeterlilik değerlendirmesine başlama tarih ve saati : 16.12.2008 – 10:00

5.2.Yeterlik belgeleri, son başvuru tarih ve saatine kadar yukarıda belirtilen yere verilebileceği gibi, iad taahhütlü posta vasıtasıyla da gönderilebilir. Son başvuru saatine kadar idareye ulaşmayan yeterlik başvuruları değerlendirilmeye alınmayacaktır.

5.3.İdareye verilen veya ulaşan yeterlik başvuruları, bu Şartnamenin 12 nci maddesine göre zeyilnar düzenlenmesi hali hariç, herhangi bir sebeple geri alınmaz.

5.4.Yeterlik değerlendirme için tespit olunan tarihin tatil gününe rastlaması halinde yeterlik değerlendirme, takip eden ilk iş gününde yukarıda belirtilen saatte aynı yerde yapılır ve bu saate kaç verilen yeterlik başvuruları kabul edilir.

5.5.Çalışma saatlerinin sonradan değişmesi halinde de yeterlik değerlendirme yukarıda belirtilen saat yapılır.

5.6.Saat ayarlarında, Türkiye Radyo-Televizyon Kurumu (TRT)'nin ulusal saat ayarı esas alınır.

Madde 6- İhale dokümanının kapsamı

6.1 İhale dokümanları aşağıdaki belgelerden oluşmaktadır:

- a) İdari Şartname
 b) Teknik Şartname
 c) Sözleşme Tasarısı
 d) Standart formlar
 Başvuru Mektup Örneği (Standart Form KİK 017.0/M)
 Götürü Bedel Teklif Mektubu (Standart Form KİK 018.0/M)
 İhale Dışı Olunmadığına İlişkin Taahhütname (Standart Form KİK 027.1/M)
 Ortaklık / Hisse Beyannamesi (Standart Form KİK 027.3/M)
 İş Ortaklığı Beyannamesi (Standart Form KİK 028.0/M)
 Geçici Teminat Mektubu (Standart Form KİK 029.0/M)

6.2.Ayrıca, bu Şartnamenin ilgili hükümleri gereğince, idarenin çıkaracağı zeyilnameler ile isteklileri yazılı talebi üzerine idare tarafından yapılan yazılı açıklamalar, ihale dokümanının bağlayıcı bir parçası teşkil eder.

6.3.İsteklinin yukarıda belirtilen dokümanların tümünün içeriğini dikkatli bir şekilde incelemesi gerekli. Yeterlik başvurusunun yapılması ve teklifin verilmesine ilişkin şartları yerine getirememesi halinde ortaya çıkacak sorumluluk istekliye ait olacaktır. İhale dokümanında öngörülen ve tarif edilen usul uygun olmayan yeterlik başvuruları ve teklifler değerlendirilmeye alınmaz.

II - İHALEYE KATILMAYA İLİŞKİN HUSUSLAR**Madde 7- İhaleye katılmayacak olanlar**

7.1.Aşağıda sayılanlar doğrudan veya dolaylı veya alt yüklenici olarak, kendileri veya başkaları adını hiçbir şekilde ihaleye katılamazlar:

- a) 4734 ve 4735 sayılı Kanunlar ile diğer Kanunlardaki hükümler gereğince geçici veya sürek olarak kamu ihalelerine katılmaktan yasaklanmış olanlar ile 3713 sayılı Terörle Mücadele Kanunu kapsamına giren suçlardan ve organize suçlardan dolayı hükümlü bulunanlar.
 b) İlgili mercilerce hileli iflas ettiği karar verilenler.
 c) İdarenin ihale yetkilisi kişileri ile bu yetkiye sahip kurullarda görevli kişiler.
 d) İdarenin ihale konusu işle ilgili her türlü ihale işlemlerini hazırlamak, yürütmek, sonuçlandırmak ve onaylamakla görevli olanlar.

T.C.
ADNAN MENDERES ÜNİVERSİTESİ REKTÖRLÜĞÜ
PAZARLIK USULÜ İLE İHALE EDİLEN
SES İZOLASYON MALZEMESİ ALIM VE DÖŞEMESİNE AİT İDARİ ŞARTNAME

I - İHALENİN KONUSU VE TEKLİF VERMEYE İLİŞKİN HUSUSLAR

Madde 1- İş sahibi idareye ilişkin bilgiler

1.1. İş sahibi idarenin;

- a) Adı : **ADNAN MENDERES ÜNİVERSİTESİ REKTÖRLÜĞÜ**
b) Adresi : **Merkez Kampüs Kepez Mevkii / AYDIN**
c) Telefon Numarası : **0 256 347 70 11**
d) Faks Numarası : **0 256 347 70 16**
e) Elektronik Posta Adresi : **ihale@adu.edu.tr**
f) İlgili Personelin adı-soyadı/unvanı : **Öztürk SÖNMEZ / Fakülte Sekreteri**

1.2.İstekliler, ihaleye ilişkin bilgileri yukarıdaki adres ve numaralardan görevli personelle irtibat kurmak suretiyle temin edebilirler.

Madde 2- İhale konusu işe ilişkin bilgiler

İhale konusu malın;

- a) Adı : **Ses İzolasyon Malzemesi Alımı ve Döşemesi**
b) Varsa kodu : **---**
c) Miktarı ve türü : **---**
d) Teslim edileceği yer : **İsabeyli Kampüsü İktisadi ve İdari Bilimler Fakültesi Dekanlığı**
e) Diğer bilgiler : **---**

Madde 3- İhaleye ilişkin bilgiler

İhaleye ilişkin bilgiler;

- a) İhale usulü : **Pazarlık Usulü**
b) İhalenin yapılacağı adres : **ADÜ Rektörlüğü İdari ve Mali İşler Daire Başkanlığı toplantı salonu**

Madde 4-İhale dokümanının görülmesi ve temini

4.1.İhale dokümanı aşağıda belirtilen adreste bedelsiz olarak görülebilir. Ancak, ihaleye teklif verecek olanların idarece onaylı ihale dokümanını satın alması zorunludur.

- a) İhale dokümanının görülebileceği yer : **İdari ve Mali İşler Daire Başkanlığı**
b) İhale dokümanının satın alınabileceği yer : **İdari ve Mali İşler Daire Başkanlığı**
c) İhale dokümanı satış bedeli (varsa vergi dahil) : **50,00 YTL**

4.2.İhale dokümanı, içeriğindeki belgeleri gösteren bir dizi pusulasıyla birlikte verilir. İstekli, ihale dokümanını oluşturan belgelerin aslına uygunluğunu ve belgelerin tamam olup olmadığını kontrol eder. İdare bu incelemeyi yaptıktan sonra istekliden, ihale dokümanını oluşturan belgelerin tamamını aslına uygun olarak teslim aldığına dair, dizi pusulası üzerine yazılarak imzalanmış beyanını alır.

4.3.İstekli ihale dokümanını satın almakla, ihale dokümanını oluşturan belgelerde yer alan koşul ve kuralları kabul etmiş sayılır.

4.4.İhale dokümanını oluşturan belgelerin Türkçe yanında başka dillerde de hazırlanıp isteklilere satılmasına halinde; ihale dokümanının anlaşılmasında, yorumlanmasında ve idare ile istekliler arasında oluşacak anlaşmazlıkların çözümünde Türkçe metin esas alınacaktır.

T.C.
ADNAN MENDERES ÜNİVERSİTESİ REKTÖRLÜĞÜ
PAZARLIK USULÜ İLE İHALE EDİLEN
SES İZOLASYON MALZEMESİ ALIM VE DÖŞEMESİNE AİT İDARİ ŞARTNAME

I - İHALENİN KONUSU VE TEKLİF VERMEYE İLİŞKİN İHUSUSLAR

Madde 1- İş sahibi idareye ilişkin bilgiler

1.1. İş sahibi idarenin;

- | | | |
|--|---|--|
| a) Adı | : | ADNAN MENDERES ÜNİVERSİTESİ REKTÖRLÜĞÜ |
| b) Adresi | : | Merkez Kampüs Kepez Mevkii / AYDIN |
| c) Telefon Numarası | : | 0 256 347 70 11 |
| d) Faks Numarası | : | 0 256 347 70 16 |
| e) Elektronik Posta Adresi | : | ihale@adu.edu.tr |
| f) İlgili Personelin adı-soyadı/unvanı | : | Öztürk SÖNMEZ / Fakülte Sekreteri |

1.2.İstekliler, ihaleye ilişkin bilgileri yukarıdaki adres ve numaralardan görevli personelle irtibat kurma suretiyle temin edebilirler.

Madde 2- İhale konusu işe ilişkin bilgiler

İhale konusu malın;

- | | | |
|-------------------------|---|---|
| a) Adı | : | Ses İzolasyon Malzemesi Alımı ve Döşemesi |
| b) Varsa kodu | : | --- |
| c) Miktarı ve türü | : | --- |
| d) Teslim edileceği yer | : | İsabeyli Kampusü İktisadi ve İdari Bilimler Fakültesi Dekanlığı |
| e) Diğer bilgiler | : | --- |

Madde 3- İhaleye ilişkin bilgiler

İhaleye ilişkin bilgiler;

- | | | |
|------------------------------|---|---|
| a) İhale usulü | : | Pazarlık Usulü |
| b) İhalenin yapılacağı adres | : | ADÜ Rektörlüğü İdari ve Mali İşler Daire Başkanlığı toplantı salonu |

Madde 4- İhale dokümanının görülmesi ve temini

4.1.İhale dokümanı aşağıda belirtilen adreste bedelsiz olarak görülebilir. Ancak, ihaleye teklif verecek olanların idarece onaylı ihale dokümanını satın alması zorunludur.

- | | | |
|--|---|--------------------------------------|
| a) İhale dokümanının görülebileceği yer | : | İdari ve Mali İşler Daire Başkanlığı |
| b) İhale dokümanının satın alınabileceği yer | : | İdari ve Mali İşler Daire Başkanlığı |
| c) İhale dokümanı satış bedeli (varsa vergi dahil) | : | 50,00 YTL |

4.2.İhale dokümanı, içeriğindeki belgeleri gösteren bir dizi pusulasıyla birlikte verilir. İstekli, ihale dokümanını oluşturan belgelerin aslına uygunluğunu ve belgelerin tamam olup olmadığını kontrol eder. İdare bu incelemeden sonra istekliden, ihale dokümanını oluşturan belgelerin tamamını aslına uygun olarak teslim aldığına dair, dizi pusulası üzerine yazılarak imzalanmış beyanını alır.

4.3.İstekli ihale dokümanını satın almakla, ihale dokümanını oluşturan belgelerde yer alan koşul ve kuralları kabul etmiş sayılır.

4.4.İhale dokümanını oluşturan belgelerin Türkçe yanında başka dillerde de hazırlanıp isteklilere satılmasına halinde; ihale dokümanının anlaşılmasında, yorumlanmasında ve idare ile istekliler arasında oluşacak anlaşmazlıkların çözümünde Türkçe metin esas alınacaktır.

T.C.
ADNAN MENDERES ÜNİVERSİTESİ REKTÖRLÜĞÜ
BETON BORDÜR VE PARKE TAŞI ALIMINA AİT
BİRİM FİYAT SÖZLEŞME TASARISI

İKN (İhale Kayıt Numarası): 2008/42481

Madde 1- Sözleşmenin Tarafları¹

Bu sözleşme, bir tarafta Adnan Menderes Üniversitesi Rektörlüğü / AYDIN (bundan sonra "İ" olarak anılacaktır) ile diğer tarafta.....(bundan sonra "Yüklenici" olarak anılacaktır) arasında aşağıda yazılı şartlar dahilinde akdedilmiştir.

Madde 2- Taraflara İlişkin Bilgiler

2.1. İdarenin adresi : Merkez Kampüs Kepez Mevkii / AYDIN
Telefon Numarası : 0 256 212 38 62
Faks Numarası : 0 256 213 27 42
Elektronik Posta Adresi : ihale@adu.edu.tr

2.2. Yüklenicinin Tebligat Adresi² :
Telefon Numarası :
Faks Numarası :
Elektronik Posta Adresi (Varsa) :

2.3. Her iki taraf madde 2.1 ve 2.2. de belirtilen adreslerini tebligat adresleri olarak kabul etmişlerdir. A değişiklikleri usulüne uygun şekilde karşı tarafa tebliğ edilmedikçe en son bildirilen adrese yapılacak te ilgili tarafta yapılmış sayılır.

2.4. Taraflar yazılı tebligatı daha sonra süresi içinde yapmak kaydıyla, elden teslim, posta veya p kuryesi, teleks veya faks veya elektronik posta gibi diğer yollarla bildirimde bulunabilir.

Madde 3- Sözleşmenin Dili

Sözleşme Türkçe olarak hazırlanmıştır.

Madde 4- Tanımlar ve Kısaltmalar

Bu Sözleşmenin uygulanmasında, 4734 sayılı Kamu İhale Kanunu'nun 4 üncü maddesinde ve 4735 sayılı Kamu İhale Sözleşmeleri Kanunu ile diğer ihale mevzuatında tanımları yapılan terimlerden başka:

4.1. Bu Sözleşmede yer alan;

"Mal"; Satın alınan her türlü ihtiyaç maddeleri ile taşınır ve taşınmaz mal ve hakları.

"Sair Yükümlülükler"; Taşıma, montaj, testler, eğitim, bakım ve onarım gibi malın teslimi dışında yer getirilmesi gerekli ve bu sözleşme ile eklerinde belirtilen tüm yükümlülükleri.

"İş"; Sözleşme konusu mal alımı işi ile ilgili olarak bu sözleşme ve eklerinde belirtilen tedarik, taşın teslim, montaj, testler, işletmeye alma, eğitim ve bakım ve onarım işlerinin tümünü.

"İşyeri"; Malın teslim veya montaj edildiği yerler ile sözleşme süresince geçici veya sürekli olarak kullanılan diğer yerleri,

"Denetim, Muayene ve Kabul Komisyonu"; (bundan sonra "komisyon" olarak ifade edilecektir.) İdare tarafından, malların kontrolü, denetimi ve kabul işlemleri için görevlendirilmiş en az 3 kişiden oluş komisyonu,

¹ İdarenin adı ile yüklenicinin adı, soyadı ve/veya ticaret unvanı yüklenicinin ortak girişim olması halinde ortak girişimi oluşt bütün gerçek veya tüzel kişilerin adı, soyadı ve/veya ticaret unvanları yazılacaktır.

² Yüklenicinin ortak girişim olması halinde ortak girişimi oluşturan bütün gerçek ve tüzel kişiler adına pilot-koordinatör ortağı tebligata esas adresi yazılacak ve bu adrese yapılacak her türlü tebligatın, ortak girişime dahil olan bütün gerçek ve tüzel kişilere yapılmış sayılacağı belirtilecektir.

9/11/08

“Muayene ve Kabul İşlemleri”; İdare ile Yüklenici arasında esasları kabul edilen ve sözleşme belirlenen, malın tamamının veya bir kısmının İdarece teslim alınabilmesi için (Komisyonca yapılabilecek işlemler dahil) gereken işlemleri,

“Yüklenicinin Ekipmanı”; Malların teslimi, montajı, taşınması, işletmeye alınması ve kusurlar giderilmesi için gerekli olan tüm araçlar ve mahiyeti ne olursa olsun tüm gereçleri,

“Yüklenici Vekili”; Sözleşme konusu işle ilgili olarak Yükleniciden noterce düzenlenmiş bir vekaletname ile tam yetki almış. Yükleniciyi temsil eden ve İdarece kabul edilmiş olan kişiyi.

“Üçüncü Kişi”; İdare ve Yüklenici dışındaki üçüncü kişi veya kişileri.

“Gün, Ay, Yıl”; Gün, takvim gününü; Ay, Türkiye’de uygulanan takvimde yer alan aylardan bir izleyen ayın aynı sayılı günü, izleyen ayda aynı sayılı gün yok ise bu ayın son günü arasındaki süreyi; ise 365 günlük süreyi,

“Sözleşme Bedeli”; Ödemeye esas para birimi üzerinden sözleşmede belirtilen esaslar dahilinde idarece alınacak mallara ilişkin ödenecek toplam parasal bedeli.

“Alt Yüklenici”; İdarenin onayıyla, sözleşme konusu işin özelliği ve ihtiyaç görülmesi nedeni Yüklenici adına, yüklenici ile arasındaki ticari veya hukuki ilişkiye bağlı olarak çalışan gerçek veya tüzel kişiyi.

“Teknik Doküman”; Sözleşme uyarınca İdare tarafından Yükleniciye verilen bütün proje, hesaplama know-how, üretim/imalat bilgileri ve belgeleri ile Yüklenici tarafından sunulan ve İdare tarafından onaylanan proje ve benzeri teknik bilgi ve belgeleri,

“İşe Başlama Tarihi”; Yüklenicinin İdareden işe başlama talimatını aldığı; işyeri teslimi gereken işlemler ise, işyerinin yükleniciye teslim edildiği tarihi.

“İşin Süresi”; İşe başlama tarihinden itibaren hesaplanacak olan ve Sözleşmede belirtilen işlerin ve kısmi kabulün öngörüldüğü hallerde bir bölümünün bitirilmesi veya teslimi için olan zaman aralığını.

“Muayene ve Kabul Formu”; Komisyonun incelemesi sonucu verilen, kabul yada reddetme ilişkisi değerlendirilmeyi içeren belgeyi.

“Yazılı Bildirim (yazı)”; Sözleşme konusu işle ilgili olarak taahhütlü mektup, telgraf, faks ile veya elden teslim şeklindeki haberleşme biçimini.

“Yüklenici”; Üzerine ihale yapılan ve sözleşme imzalanan istekliyiyi.

“Ödemeye Esas Para Birimi”; İdarece bu sözleşmede belirlenen ödemeye esas para birimini.

“Kurum”; Kamu İhale Kurumunu.

“Taraflar”; İşbu Sözleşme metnindeki anlama göre İdare veya Yükleniciyi.

“Pilot Ortak”; İş ortaklığı olarak teklif verilen ihalelerde iş ortaklığı beyannamesinde pilot ortak olarak atanmış ve iş ortaklığını temsil ve ilzama yetkili olan gerçek veya tüzel kişiyi.

“Teklif”; Yüklenicinin 4734 sayılı Kanun kapsamında İdareye sunduğu teklifi.

“Teslim”; Malın, yüklenici tarafından teslim programına uygun olarak idareye teslimini.

“Kabul”; İşlerin tamamlanıp komisyonun incelemesi sonucu verilen belgeyi ifade eder.

Madde 5- Sözleşmenin Konusu

5.1.İdarenin ihtiyacı olan ve ekli listedeki miktar, tip, özellik ve sair detayları bulunan Beton Parke Taşı ve Beton Bordür Taşı Alımının ihale dokümanı, şartname ve bu sözleşmede belirlenen şartlar dahilinde Yüklenici tarafından sağlanması işidir.

5.2.Bu Sözleşme ile temin edilecek mal, Sözleşme ve eklerinde belirtilmiş bulunan her türlü ayrıntıya uygun ve teknik şartnamesinde belirtildiği şekilde teslim edilecektir.

Madde 6- Sözleşmenin Türü ve Bedeli

Bu sözleşme teklif birim fiyat sözleşme olup, ‘idarece hazırlanmış cetvelde yer alan’ her bir iş kaleminin miktarı ile bu iş kalemleri için yüklenici tarafından teklif edilen birim fiyatların çarpımı sonucu bulunan tutarların toplamı olan.....(rakam) ve(yazıyla) bedel üzerinden akdedilmiştir.

Alınan malların ve yapılan işlerin bedellerinin ödenmesinde, birim fiyat teklif cetvelinde yüklenici teklif ettiği ve sözleşme bedelinin tespitinde kullanılan birim fiyatlar esas alınır.

Madde 7- Sözleşme Bedeline Dahil Olan Giderler

7.1.Taahhüdün (ilave işler nedeniyle meydana gelebilecek artışlar dahil) yerine getirilmesine ilişkin (KDV hariç), resim ve harç ile diğer sözleşme giderleri sözleşme bedeline dahildir.

7.2.İlgili mevzuatı uyarınca hesaplanacak Katma Değer Vergisi sözleşme bedeline dahil olmayıp tarafından yükleniciye ödenecektir.

Madde 8- Vergi, Resim ve Harçlar ile Sözleşmeyle İlgili Diğer Giderler

İdari şartnameye uygun olarak bu maddede Sözleşme hükümlerinin ve taahhüdün tamamının yerine getirilmesine ait her türlü vergi, resim ve harçlarla bu sözleşme ile ilgili diğer giderlerin tümü yüklenici tarafından karşılanacaktır.

Madde 9- Sözleşmenin Ekleri

9.1.İhale dokümanı, bu sözleşmenin eki ve ayrılmaz parçası olup İdareyi ve Yükleniciyi bağlar. An sözleşme hükümleri ile ihale dokümanını oluşturan belgelerdeki hükümler arasında çelişki veya farklılık olması halinde ihale dokümanında yer alan hükümler esas alınır.

9.2. İhale dokümanını oluşturan belgeler arasındaki öncelik sıralaması aşağıdaki gibidir.

- 1) İdari şartname
- 2) Teknik şartname
- 3) Sözleşme tasarısı

9.3.Yukarıdaki belgelerin zeyirnameleri, ait oldukları dokümanın öncelik sırasına sahiptir.

Madde 10- Sözleşmenin Süresi

Sözleşmenin süresi, işe başlama tarihinden itibaren 12 (on iki) aydır.

Madde 11- Malın Teslim Alma Şekil ve Şartları ile Teslim Programı

11.1.Malın Teslim Edilme Yeri: Aynıyat Saymanlığı bilgisi dahilinde İsbeyli Yerleşkesine.

11.2.İşe Başlama Tarihi: Sözleşmenin imzalanmasını müteakip idare tarafından yüklenici kendisine veya tebliğat için gösterdiği adrese yapılacak işe başlama talimatının tebliğinden itibaren mal teslim edilecektir.

11.3.Teslim Şekli: Teslimat tek partide olacaktır.

11.4.Teslimat Programı: Sözleşmenin imzalanmasını müteakip 15 (on beş) gün içinde Rektörlük Aynıyat Saymanlığı bilgisi dahilinde mesai saatleri içerisinde İsbeyli Yerleşkesine firma yetkili tarafından teslimi yapılacaktır.

11.5.Teslim Programında Değişiklik

Yüklenici, İdarece onaylanmış teslim programına aynen uymak zorundadır. Ancak zorunlu hallerde İdarenin uygun görüşü ile teslim programında değişiklik yapılabilir. İdarece onaylanan bir süre uzatımı bulunduğu takdirde, Yüklenici bu hususun kendisine tebliği tarihinden başlamak üzere 3 (üç) gün içinde yeni duruma göre bir teslim programı düzenlemek zorundadır.

Madde 12- Teminata İlişkin Hükümler

12.1.Kesin Teminatın Türü ve Miktarı: Bu işe ilişkin kesin teminat miktarı(rakam ile) (yazı ile) olup, yüklenici³.....(rakam ile) (yazı ile) teminat olarak vermiştir. ⁴

12.2.Ek Kesin Teminat:⁵Fiyat farkı ödenmesi öngörülerek ihale edilen işlerde fiyat farkı olarak ödenecek bedelin, %6 'sı oranında teminat olarak kabul edilen değerler üzerinden ek kesin teminat alınır. Fiyat farkı

³ Teminat olarak kabul edilen değerlerden hangisinin kesin teminat olarak alındığı burada belirtilecektir.

⁴ Kesin teminatın, kesin teminat mektubu olarak alınması halinde maddeye aşağıdaki hüküm eklenecektir:

"Kesin teminat mektubunun süresi.....tarihine kadardır. Bu sözleşmeye göre süre uzatımı halinde kesin teminat mektubunun süresi, uzatılan süre kadar yenilenir."

olarak ödenecek bedel üzerinden hesaplanan ek kesin teminat hakedişlerden kesinti yapılmak suretiyle karşılanabilir.

12.3.Yüklenici tarafından verilen kesin ve ek kesin teminat, 4734 sayılı Kanununun 34 üncü maddesi belirtilen değerlerle değiştirilebilir.

12.4.Kesin Teminat ve Ek Kesin Teminatın Geri Verilmesi: İşin, sözleşme ve ihale doküman hükümlerine uygun olarak yerine getirildiği ve Yüklenicinin bu işten dolayı İdareye herhangi bir borcu olmadığı İdarece tespit edildikten sonra, kesin teminat ve varsa ek kesin teminatların tamamı: Sos Sigortalar Kurumundan alınan ilişiksiz belgesinin İdareye verilmesinin ardından teminatın yarısı, garanti süresi dolduktan sonra kalanı, Yükleniciye iade edilir.

12.5.Yüklenicinin bu iş nedeniyle İdareye ve Sosyal Sigortalar Kurumuna olan borçları ile ücret ve üç sayılan ödemelerden yapılan kanuni vergi kesintilerinin malın kesin kabul tarihine/garanti süresinin bitimine kadar ödenmemesi halinde protesto çekmeye ve hüküm almaya gerek kalmaksızın kesin ve ek kesin teminatlar paraya çevrilerek borçlarına karşılık mahsup edilir, varsa kalanı Yükleniciye iade edilir.

12.6.Her ne suretle olursa olsun, İdarece alınan teminatlar haczedilemez ve üzerine ihtiyati tedbir konulamaz.

12.7.Mahsup işleminin 12.5 inci madde uyarınca yapılmasına gerek bulunmayan hallerde, işin kabul tarihinden veya varsa garanti süresinin bitim tarihinden itibaren 2 (iki) yıl içinde İdarenin yazılı uyarısı rağmen talep edilmemesi nedeniyle iade edilmeyen kesin teminat mektupları hükümsüz kalır düzenleyen banka veya özel finans kurumuna iade edilir. Teminat mektubu dışındaki teminatlar sürer bitiminde Hazineye gelir kaydedilir.

Madde 13- Ödeme yeri ve şartları

13.1.Ödeme Yeri: Sözleşme bedeli karşılığında yapılacak her türlü ödeme Yeni Türk Lirası olarak İdarenin Strateji Geliştirme Daire Başkanlığınca bu sözleşmede düzenlenen hata, kusur ve eksiklikle ilişkin hükümler saklı kalmak kaydıyla aşağıda belirtilen zamanlarda ve şekilde ödenecektir.

13.2.Ödeme Koşulları ve Zamanı: Söz konusu malzemelerin Muayene ve Kabul Komisyonunun teslim almasına müteakip kesilen fatura bedeli 2008 mali yılı bütçesinden Maliye Bakanlığınca belirlenecek esas ve usuller çerçevesinde serbest bırakılan ödenekler dahilinde Yüklenicinin banka hesabına yatırılır.

Madde 14- Avans Verilmesi Şartları ve Miktarı

Bu iş için avans verilmeyecektir.

Madde 15- Fiyat Farkı

15.1.Yüklenici, varsa süre uzatımı da dahil olmak üzere sözleşme süresince, sözleşmenin tamamen ifasını kadar vergi, resim, harç ve benzeri mali yükümlülüklerde artışa gidilmesi veya yeni mali yükümlülükleri ihdası gibi nedenlerle fiyat farkı verilmesi talebinde bulunamaz.

15.2.Bu iş için fiyat farkı verilmeyecektir.

15.3.Sözleşmede yer alan fiyat farkına ilişkin esas ve usullerde sözleşme imzalandıktan sonra değişiklik yapılamaz.

Madde 16- Alt Yüklenicilere İlişkin Bilgiler ve Sorumluluklar

Bu işte alt yüklenici çalıştırılmayacak ve işlerin tamamı yüklenicinin kendisi tarafından yapılacaktır.

Madde 17- Gecikme Cezası

17.1.Idare tarafından sözleşmenin 18 inci maddesinde belirtilen süre uzatımından kaynaklanan haller hariç mal teslim edilmediği takdirde geçen her takvim günü için Yükleniciye yapılacak ödemelerden sözleşme

⁵ Ek kesin teminatın, teminat mektubu olarak alınması halinde, kesin teminatın süresinden az olmamak üzere yüklenicinin vereceği ek kesin teminat mektubunun süresi İdarece burada belirtilecektir. Bu sözleşmeye göre süre uzatımı halinde ek kesin teminat mektubunun süresi, uzatılan süre kadar yenilenir.

bedeli üzerinden %05 (bindebeş) oranında gecikme cezası kesilecektir. Kesilecek toplam ceza tutarı hişekilde ihale bedelini aşamaz.

17.2.Gecikme cezası Yükleniciye ayrıca protesto çekmeye gerek kalmaksızın ödemelerden kesilir. cezanın ödemelerden karşılanamaması halinde Yükleniciden ayrıca tahsil edilir.

17.3.Bu gecikme ihtarının Yükleniciye tebliğinden itibaren 21 (yirmi bir) günü geçtiği takdirde İc Sözleşmeyi feshedecektir.

17.4.İşin süresi içerisinde teslim edilen malların idareye teslim tarihinden itibaren muayene ve kabulü; geçen süreler işin süresinden sayılmaz. İşin süresi içerisinde uygun çıkmayan mallar yerine sadece defaya mahsus olmak üzere yeniden getirilen malların muayenesi yapılır.

Madde 18- Süre Uzatımı Verilebilecek Haller ve Şartları

18.1.Mücbir Sebepler: İdare: Yükleniciden kaynaklanan bir kusurdan ileri gelmemiş ve taahhüdün yer getirilmesine engel nitelikte olması, Yüklenicinin bu engeli ortadan kaldırmaya gücünün yetmemesi mücbir sebebin meydana geldiği tarihi izleyen 20 (yirmi) gün içinde Yüklenicinin İdareye yazılı olarak bildirimde bulunması ve bu durumun yetkili merciler tarafından belgelendirilmesi kaydıyla aşağı belirtilen halleri mücbir sebep olarak kabul eder.

- a) Doğal afetler,
- b) Kanuni grev,
- c) Genel salgın hastalık,
- d) Kısmi veya genel seferberlik ilanı,
- e) Gerektiğinde Kurum tarafından belirlenecek benzeri diğer haller.

18.1.1.18.1'e göre zamanında yapılmayan başvurular dikkate alınmaz ve Yüklenici başvuru süres geçirdikten sonra süre uzatımı isteğinde bulunamaz. Mücbir sebeplerden etkilenen Yüklenici, mücbir sebeplerin etkisinden kurtulduktan sonra bu durumu İdareye bildirmek zorundadır.

18.1.2.Bu hallerin belgelenmesi ve İdarece kabul edilmesi halinde süre uzatımı verildiği ve bunun kapsamı yükleniciye bildirilir. Bu durumda yüklenici yeni teslim sürelerini gösterir takvimi en geç 3 (üç) gün içinde idareye bildirir.

18.1.3.Taraflar, mücbir sebeplerin sonucu olarak sözleşmeden kaynaklanan yükümlülüklerini yerine getirmede meydana gelebilecek gecikmeleri en aza indirmek için azami gayreti göstereceklerdir.

18.2.İdareden Kaynaklanan Sebepler:

18.2.1.İdarenin sözleşmenin ifasına ilişkin olarak bu sözleşmede yer alan yükümlülüklerini yüklenicinin kusuru olmaksızın, öngörülen süreler içinde yerine getirmemesi (yer tesliminin, projelerin onaylanmasının gecikmesi gibi) ve bu sebeple sorumluluğu yükleniciye ait olmayan gecikmeler meydana gelmesi ve iş süresinde bitirilememesi halinde, bu durumun taahhüdün yerine getirilmesine engel olması ve yüklenicinin bu engeli ortadan kaldırmaya gücünün yetmemiş olması hallerinde, yüklenicinin idareye yazılı olarak bildirimde bulunması üzerine, durum İdarece incelenerek gecikme nedeni olarak kabul edilmesi halinde i. engelleyici sebeplere ve yapılacak işin niteliğine göre işin süresi gecikmeyi karşılayacak şekilde işin ilgili kısmı veya tamamı için uzatılabilir.

18.2.2.Yükleniciye süre uzatımı verilmesi halinde, yüklenici yeni teslim sürelerini gösterir takvimi en geç üç (3) gün içinde idareye bildirir.

18.3.--

Madde 19- Sözleşmenin Devir Şartları

19.1.Devire İlişkin Şartlar: Zorunlu hallerde ihale yetkilisinin yazılı izni alınmak kaydıyla Sözleşmenin devri mümkündür. İdare, sözleşmenin devredilmesine ilişkin talepleri değerlendirirken 4735 sayılı Kanununun 16 ncı maddesi kapsamında engel bir durumun olup olmadığını tespit edecektir. İhale yetkilisine gerekli iznin verilmesinin ardından, devir sözleşmesi imzalanmadan önce, sözleşmeyi devralan 4734 sayılı Kanunda sayılan değerler üzerinden sözleşme bedelinin % 6 sı oranında kesin teminatı İdareye vermek zorundadır. Bu durumda İdare, devredenden almış olduğu kesin teminatı devir sözleşmesini imzalanmasını takip eden ilk iş günü içinde kendisine iade edecektir. Devir sözleşmesinde ihale yetkilisi devreden ve devir alanın imzaları ile devreden ve devir alanın 4735 sayılı Kanununun 16 ncı maddesinde

belirtilen durumlarının olmadığına ilişkin beyanlarının bulunması ve devir alacakların ilk ihaledeki şartlı gerçekleştirilmesi zorunludur. Sözleşmenin devrinin ihale yetkilisi tarafından onaylanması, devredeni, de tarihinin kadar yapmış olduğu işlere ilişkin sorumluluktan kurtarmaz.

19.2.İzinsiz Devir Hali: Yüklenicinin izinsiz devir yapması halinde sözleşme feshedilir ve 4735 say Kanununun 16 maddesi hükümlerine göre işlem yapılır. Sözleşmenin izinsiz devredilmesi veya isim ve st değişikliği gereği yapılan devirler hariç olmak üzere, bu sözleşmenin devredildiği tarihten itibaren ileri veya geriye dönük olarak üç yıl içinde yüklenici tarafından başka bir sözleşmenin devredildiği ve devralındığının idare tarafından belirlenmesi halinde, sözleşme feshedilerek, devreden ve devir al hakkında 4735 sayılı Kanununun 20, 22 ve 26 ncı madde hükümleri uygulanır.

Madde 20- Sözleşmede Değişiklik Yapılması

20.1.Sözleşme imzalandıktan sonra, sözleşme bedelinin aşılması ve idare ile yüklenicinin karşılıklı olarak anlaşması kaydıyla, aşağıda belirtilen hususlarda sözleşme hükümlerinde değişiklik yapılabilir:

(a) Malın montaj veya teslim yeri.

(b) Malın süresinden önce montaj ve teslim edilmesi kaydıyla işin süresi ve bu süreye uygun olan ödeme şartları.

20.2.Bu hallerin dışında sözleşme hükümlerinde değişiklik yapılamaz ve ek sözleşme düzenlenemez.

Madde 21- Yüklenicinin Yükümlülükleri

21.1.Yüklenicinin Genel Yükümlülükleri

Yüklenici, işlere gereken özen ve ihtimamı göstermeyi, sözleşme konusu malı, sözleşme ve ihale dokümanlarına göre belirlenen süre, miktar ve bedel dahilinde gerçekleştirmeyi ve oluşabilecek kusurları sözleşme hükümlerine uygun olarak gidermeyi kabul ve taahhüt eder. Yüklenici, üstlenmiş olduğu iş ve b işe ilişkin programa uygun olarak, malın süresinde teslim ve montajı için gerekli her türlü makine, araç v yardımcı tesisleri hazırlamak, her türlü malzemeyi ve personeli sağlamak zorundadır. İdarenin uyarı v talimatlarına uymayarak, burada belirtilen yükümlülüklerin ihlal edilmesi halinde yüklenici, İdarenin v üçüncü şahısların tüm zararlarını karşılamak zorundadır.

21.2. İş Programı

21.2.1.Yüklenici personeli, şartnameye uygun olarak ve teslim programında belirtilen saatler arasında işlerini yürütecektir. Ancak, İdarece yapılacak alımın montaj, yerinde üretim gibi durumları da kapsayan teslim programında bir değişiklik yapılması halinde Yüklenici de bu yeni programa uygun olarak iş saatlerini İdarenin talebi doğrultusunda değiştirecektir. Yüklenici bu değişiklikler nedeni ile herhangi bir fiyat artışı talep etmeyecektir.

21.3.Yüklenicinin Çalıştırdığı Personele İlişkin Sorumlulukları

21.3.1.Yüklenici, işin yerine getirilmesi sırasında yasa, yönetmelik ve tüzükler ile belirlenen ve ILO standartlarına uygun iş ve işçi sağlığı ile ilgili tüm güvenlik önlemlerini alacaktır.

21.3.2.Yüklenicinin ilgili mevzuata göre gerekli önlemleri almasına rağmen olabilecek kazalarda, Yüklenicinin personelden kazaya uğrayanların tedavilerine ilişkin giderlerle kendilerine ödenecek tazminat Yükleniciye aittir. Ayrıca personelden iş başında veya iş yüzünden ölenlerin defin giderleri ile ailelerine ödenecek tazminatın tümü de Yüklenici tarafından karşılanır.

21.3.3.Yüklenicinin teknik ve idari personeli ile Alt Yüklenicileri ve bunların personeli arasında her ne şekilde olursa olsun, iş başında bulunmasına engel durumları tespit edilenler, İdare tarafından yapılacak bildirim üzerine, Yüklenici tarafından derhal iş başından uzaklaştırılır.

21.4.Malların Taşınması

21.4.1.Bu sözleşmede düzenlenen işlerin yapılmasına ilişkin her türlü taşıma gideri sözleşme bedeline dahildir.

21.4.2.Yüklenici, İş için gerekli tüm mal ve diğer kullanılması gerekli montaj malzeme ve ekipmanlarının ambalajlanmalarından, yüklenmelerinden, taşınmalarından, teslim alınmalarından, boşaltılmalarından, depolanmalarından ve korunmalarından sorumlu olacaktır. Malzemelerin taşınması sırasında meydana gelebilecek hasarların sonuçlarından Yüklenici sorumlu olacaktır.

21.4.3. Yüklenici, uluslararası veya deniz aşırı taşıma gerektiren mal tedariki işlerinde Incoterms 2000 daha sonraki tarihlerde yayınlanacak güncel metinlere ve teslim şekline uygun olarak mal ve di kullanılması gerekli montaj malzeme ve ekipmanlarının ambalajlanmalarından, yüklenmelerind taşınmalarından, teslim alınmalarından, boşaltılmalarından, depolanmalarından ve korunmalarını sorumlu olacaktır.

21.5. Gizlilik: Yüklenici, işle bağlantılı olarak elde ettiği her tür bilgi ve dokümanı özel ve gizli tutacak Sözleşmenin yerine getirilmesi amaçları için gerekebilecek haller dışında, İdarenin önceden yazılı iz olmaksızın Sözleşmeye ait her hangi bir detayı ifşa etmeyecek veya yayınlamayacaktır. Türk ya mercilerinin kararları saklı kalmak kaydıyla Sözleşmenin amaçları doğrultusunda her hangi bir ifşa ve yayınlama gerekliliği konusunda bir uyuşmazlık ortaya çıkarsa İdarenin bu konudaki kararı nihai olacaktır.

Madde 22- Eğitim

--

Madde 23- Yeni Model ve Dokümantasyonu

23.1. Yüklenici, bu sözleşme konusu malın özelliği gereği yeni tasarlanan veya üretilen modelin dönüştürülme imkanının mevcut olması halinde mevcut teknik şartnameye uygun olması ve bu değişikliğin fiyat farkı veya ek bir maliyet talebi doğurmaması kaydıyla, İdare, Yükleniciden malın yeni tasarlanan veya üretilen modeline uygun olarak değiştirilmesini talep edebilir. Böyle bir talep halinde Yüklenici süz uzatımı talep etmeksizin İdarenin isteğini en kısa sürede yerine getirmekle mükelleftir. Malın yeni modeline uygun olarak niteliğine göre her 3 (üç) ayda bir güncellenmiş aşağıdaki dokümanlarını İdareye verecektir.

1. Parçalarının çalışma prensipleri,
2. Sistemin değişen parçalarına ait bakım talimatları,
3. Sisteme ait yeni bakım prosedürleri,
4. Yeni parçaların montajı için gerekli montaj bilgileri,
5. Değişiklikleri gösteren veya içeren el kitapları,

23.2. Yüklenici, bu dokümanları iki (2) adet orijinal dil dışında, Türkçe iki kopyası ile birlikte İdareye teslim edecektir.

Madde 24- Ambalajlama

Sözleşme konusu mal, teknik şartnamesinde aksi kararlaştırılmadığı durumlarda orijinal ambalajında teslim edilecektir. Malın teknik şartnamede belirtilen şekilde ambalajlanmaması nedeniyle meydana gelebilecek ve sigorta tarafından karşılanmayan hasar, zarar ve eksiklikler Yükleniciye ait olacaktır.

Madde 25- Reklam Yasağı

Yüklenici, İdare tarafından yazılı olarak izin verilmediği sürece, temin ettiği mal ile ilgili olarak İdarenin adını broşür veya herhangi bir tanıtım vasıtasında kullanamaz, ilan edemez.

Madde 26- Fikri ve Sınai Mülkiyet Hakları

26.1. Yüklenici, Sözleşme hükümlerine göre sağlayacağı mal ve montaj sistemleri ile bunların herhangi bir parçasına ait marka, patent, endüstriyel tasarım ve faydalı model hak bedellerini ödeyecektir. Sözleşmeye göre üstlendiği yükümlülüklerini yerine getirmesi sırasında veya getirmesi nedeniyle, ilgili mevzuat hükümleri gereğince koruma altına alınmış fikri ve/veya sınai mülkiyet konusu olan bir hak ve/veya menfaatin ihlal edilmesi halinde, bundan kaynaklanan her türlü idari, hukuki, cezai ve mali sorumluluk kendisine aittir. Yüklenici bu konuda idareden herhangi bir istemde bulunamaz. Buna rağmen idare hukuksal bir yaptırımla karşı karşıya kalırsa, diğer hakları saklı kalmak kaydıyla yükleniciye rücu eder. İdarenin talebi üzerine yüklenici, sözleşme imzalanmadan önce, üstleneceği hizmetin fikri ve sınai mülkiyet konusu olup olmadığını, eğer bu kapsamda iş, konuya ilişkin kendisine ve üçüncü kişilere ait hak ve yükümlülükleri, idareye tam olarak bildirmek ve belgelandirmek zorundadır. Bu ödevin hiç veya gereği gibi yerine getirilmemesi nedeniyle idare herhangi bir zarara, zarar tehlikesine veya hak kaybına

uğrarsa, bu nedenle uğradığı her türlü zararı diğer hakları saklı kalmak üzere (yoksun kalma kar ve kaçırılan fırsatlar dahil) Yükleniciden tahsil ve tazmin eder.

26.2.Yüklenici, mal üzerindeki fikri ve/veya sınai mülkiyet konusu hak veya eser üzerindeki hakları lisanslarını İdare adına temin edecektir.

26.3.Sözleşme konusu malın İdare tarafından geliştirilmiş yeni bir patent, tasarım, buluş, faydalı model v benzeri kapsamda olması halinde Yüklenici bu fikri ve sınai haklara tecavüz etmeyeceğini, kendisinin teslim edilen proje veya teknik belgelere dayalı olarak herhangi bir sınai mülkiyet iddiasında bulunmayacağını şimdiden kabul ve taahhüt eder.

Madde 27- Mevzuata Uygunluk

Yüklenici, ilgili bütün ihbarların verilmesi ve bütün ödemelerin yapılması da dahil olmak üzere,

(a)İşin yürütülmesine ve tamamlanmasına ve malda/işte olabilecek kusurların düzeltilmesine ilişkin olarak bütün Kanun, yönetmelik, tüzükler, kararname, genelge, tebliğ ve diğer ilgili mevzuata,

(b)Kamu Kurum ve Kuruluşlarının alacağı kararlar ile Mahkeme kararlarına,

uyaçak ve İdareyi bu hükümlerin ihlali nedeniyle maruz kalabileceği bütün cezalardan ve sorumluluklardan dolayı tazmin edecektir.

Madde 28- Yüklenicinin, İdarenin Personeli, Üçüncü Kişiler ve Diğer Yüklenicilerle Ortak Çalışma Esasları

Yüklenici,

(a) İdarenin bu sözleşme kapsamı dışındaki işler nedeniyle sözleşme imzalamış olduğu ve Yüklenici ile aynı mekan içerisinde faaliyetlerini yürütmekte olan diğer bütün yüklenicilere ve onların personeline,

(b) İdarenin personeline,

(c) Sözleşmeye dahil edilmemiş bulunan herhangi bir işin veya İdarenin Sözleşme konusu işle bağıntılı olarak ya da yardımcı olması amacıyla yaptığı herhangi bir Sözleşmenin işyerinde veya yakınında yürütülmesinde çalıştırılabilecek olan usulünce yetkilendirilmiş diğer şahıslara ve onların personeline,

işlerini yapmaları için gereken bütün makul kolaylıkları sağlayacaktır.

Madde 29- Yüklenicinin Tazmin Sorumluluğu

29.1.Yüklenici, taahhüdü çerçevesinde kusurlu veya standartlara uygun olmayan mal temini, teslimi veya kullanılması, taahhüdün sözleşme ve şartname hükümlerine uygun olarak yerine getirilmemesi ve benzeri nedenlerle ortaya çıkan zarar ile üçüncü kişilere, çevreye veya İdare personeline verilen zarar ve ziyanlardan doğrudan sorumludur. Ayrıca haklarında 4735 sayılı Kanununun 27 inci maddesi hükümleri uygulanır.

29.2.İdareye teslim esasıyla/şartıyla gerçekleştirilen alımlarda, sözleşme konusu malların kabule kadar korunmasından Yüklenici sorumludur. Bu nedenle Yüklenici, malların özellik ve niteliklerine göre, deprem, su baskını, toprak kayması, fırtına, yangın, hırsızlık, kâr kaybı, üçüncü kişiler tarafından verilecek zararlar dahil olmak üzere malın zayii, kısmen veya tamamen hasar görmesi gibi durumlarda malı yenisi ile değiştirmek zorundadır.

29.3.Malın Yüklenici tarafından kendi nam ve hesabına sigorta ettirilmiş olması halinde söz konusu sigortalara ilişkin poliçelerin bir örneği Yüklenici tarafından İdareye verilecektir.

Madde 30- Sözleşme kapsamında yaptırılabilir ilave işler, iş eksilişi ve işin tasfiyesi

30.1.Öngörülemez durumlar nedeniyle iş artışının zorunlu olması halinde, işin:

a) Sözleşmeye konu alım içinde kalması,

b) İdareyi külfete sokmaksızın asıl işten ayrılmasının teknik veya ekonomik olarak mümkün olmaması. Şartlarıyla, birim fiyat teklif almak suretiyle ihale edilen mal alımı sözleşmelerinde sözleşme bedelinin % 20 'sine kadar oran dahilinde, süre hariç sözleşme ve ihale dokümanındaki hükümler çerçevesinde ilave işi aynı yükleniciye yaptırmaya idare yetkilidir.

30.2. İşin bu şartlar dahilinde tamamlanamayacağına anlaşılması durumunda ise artış yapılmaksız hesabı genel hükümlere göre tasfiye edilir. Ancak bu durumda, yüklenicinin işin tamamını ihale dokümanı ve sözleşme hükümlerine uygun olarak yerine getirmesi zorunludur.

30.3. Sözleşme bedelinin % 80'inden daha düşük bedelle tamamlanacağına anlaşılması halinde de yüklenici işi bitirmek zorundadır. Bu durumda yükleniciye, yapmış olduğu gerçek giderler ve yüklenici kârına karşılık olarak, sözleşme bedelinin % 80'i ile sözleşme fiyatlarıyla yaptığı işin tutarı arasındaki bedel farkının % 5'i ödenir.

30.4. Sözleşme kapsamında gerçekleştirilecek iş artışları ve iş eksilişlerinde, idare ile yüklenicinin yükümlülükleri konusunda işin sözleşmesinin ilgili hükümleri uygulanır.

Madde 31- Sigorta

31.1. İdari şartnamede sigortaya ilişkin bir zorunluluk olmadığı hallerde, Yükleniciler malın tamamını İdareye teslim edildiği tarihten malın kabulüne kadar geçen süreler için sigorta ettirmemeleri halinde ortaya çıkan zararlar yükleniciye aittir.

31.2. Yüklenici, sözleşme veya eklerinde aksine bir hüküm bulunmadığı takdirde, işyerlerindeki her tür mal, araç, malzeme, iş makineleri, taşıtlar, tesisler ve benzeri ile yapılan işin bütün kısımlarını, özellik niteliklerine göre, deprem, su baskını, toprak kayması, fırtına, yangın, hırsızlık, kâr kaybı, üçüncü kişil tarafından verilecek zararlar mali mesuliyet vb. tehlikeler ile İdarece gerekli görülenlere karşı (all risk sigorta ettirmekle yükümlüdür. Sigortaya esas alınacak bedeller, mal bedeli, ödeme tutarları ile geçici tesli makina, araç, taşıt ve benzeri için piyasa rayiçlerine göre hesaplanan bedellerin toplamıdır. Yüklenicinin sözleşme ile üstlendiği sorumluluk ve yükümlülükler söz konusu (all risk) sigortalarla sınırlanmıştır.

31.3. Ancak İdarece bu tür bir yükümlülük idari şartname ve sözleşme ile yükleniciye getirilmemiş iş Sözleşme konusu mallar ile bunların montajında kullanılacak her türlü araç, malzeme, iş makineleri taşıtlar ve benzeri ile kabul süresinin başından sonuna kadar olan süreci düzenleyen hükümler dikkat alınmak şartı ile kabul tarihine kadar, korunmasından ve doğacak tüm zararlardan Yüklenici sorumludur.

31.4. Poliçelerin İdareye Verilmesi

Sigorta zorunluluğunun olduğu hallerde, söz konusu sigortalara ilişkin poliçeleri Yüklenici, iş programı ile birlikte İdareye vermek zorundadır. Aksi halde ödeme yapılmaz. Sözleşmenin feshi veya tasfiyesi halinde bu sigortalar, iş yeni Yükleniciye ihale edilinceye kadar devam ettirilir ve bu süreye ilişkin sigorta giderleri ilk Yükleniciye ait olur. Ancak bu süre, fesih veya tasfiye tarihinden başlamak üzere 90 (doksan) gün geçemez.

Madde 32- İdarenin Yükümlülükleri

32.1. İdarenin Personeli

Sözleşme konusu ile sınırlı olmak ve şartnamede belirtilmiş olması kaydıyla; malların teslimi, montajı işletmeye alınması ve bu mallarla ilgili eğitim verilmesi için Yüklenicinin İdarenin personelinden yardım alması veya birlikte çalışması gerekmekte ise İdare; Yüklenicinin personeline gerekli yardımda bulunacak ve/veya birlikte çalışacak personelinin adını, soyadını, çalıştıkları birimleri, yardım veya işin kapsamı ile süresini, Yükleniciye yazılı olarak bildirecektir.

Madde 33- Bildiriler, Olurlar, Onaylar, Belgeler ve Tespitler

İdare ve Yüklenici arasındaki her tür iletişim yazılı yapılacaktır. Sözleşmeye göre taraflardan birinin işin yürütülmesi ve malın teslim edilmesine ilişkin bir izin, onay, belge, olur verilmesi veya tespit yapılması ihbar, çağrı veya davette bulunması gerektiğinde bu işlemler taraflar aksini kararlaştırmadıkça yazılı olacaktır.

Madde 34- Yüklenicinin Vekili

Yüklenici bu sözleşmeden kaynaklanan yükümlülüklerini yerine getirirken İdarenin onayı ile sorumlu bir vekil atayabilir. Bu durumda yüklenici, Sözleşmenin imzalanmasını müteakiben İdarenin uygun göreceği bildirim süreleri ve koşullar dahilinde noterlikçe tanzim edilecek yetki belgesi ile birlikte yetkili temsilcisinin (yüklenici vekili) adı, soyadı, adres ve telefonlarını İdareye bildirmekle mükellefidir. Yüklenici

vekili. İdarece istendiği zaman işlerle ilgili denetimler ve çalışmalar sırasında Komisyon ile birlik çalışacaktır.

Madde 35 – Denetim, Muayene ve Kabul İşlemleri

35.1.Ara denetim yapılmayacaktır.

35.2.Mal ve yapılan iş yüklenici tarafından idareye teslim edilmedikçe muayene ve kabul işlemlerini yapılmaması esas olup muayene sonucunda uygun olmayan taşlar 7 (yedı) gün içinde depodan ge alınacaktır.

Madde 36- Ödeme Belgelerinin Düzenlenmesi

36.1.Yüklenicinin teslim edeceği mal götürü olarak, partiler veya bölümler halinde ya da tek bir kered teslim alınacaksa, Yüklenici veya vekilinin hazır bulunması ile Komisyon tarafından: her teslimatta:

a) Sözleşme başlangıcından itibaren teslim edilen malların miktarı,

b) Malların ya da yapılan işin Sözleşme ve ekinde yer alan teknik şartnameye uygunluğu,

bir kabul tutanağı ile tespit edilir. Tutanak sonucunda komisyon malların kalitesini, teknik şartnamede belirtilen özelliklerine uygunluğu ile varsa hatalı ve kusurlu olanları belirtir. Komisyon burada yazılanlarla sınırlı olmaksızın varsa ilave görüşlerine de sözleşme ve teknik şartname çerçevesinde komisyonun görev ve yetkileri dahilinde raporunda yer verir.

36.2.Komisyon tarafından, raporun sonuç bölümünde malların hatasız kabulü ile malların/işlerin gerekli özellikleri taşınması ya da teknik şartnamesine uymaması halinde reddini içerir rapor düzenlenir ve İdareye sunulur.

36.3.İdare, kabule ilişkin belgeyi ödeme belgesinin eki yapmak suretiyle malın bedelinin ödenmesine ilişkin mevzuatına uygun bir ödeme belgesi düzenleyerek ödeme işlemlerini başlatır. Ancak akreditif ve avans ödemelerinde, ödeme yapılabilmesi muayene kabul işlemlerinden muafır.

36.4.İdare, Komisyonca kabul raporu düzenlenmesinden itibaren Yüklenicinin yazılı talebi üzerine en geç 30 (otuz) gün içinde Yükleniciye veya vekiline ödemeyi yapacaktır.

Madde 37- Kabulden Sonraki Hata ve Ayıplardan Sorumluluk

Yüklenicinin bu sözleşme gereği teslim ettiği mallarda, malzemenin hileli olmasından veya malın teknik gereklerine uygun imal edilmemiş olmasından dolayı zarar ve kayıplar oluştuğu takdirde bu zarar ve kayıplar, Yükleniciye tamamlattırılır veya ödettirilir.

Madde 38- Yüklenicinin Sözleşme İle Teslimini Taahhüt Ettiği İşe İlişkin Sorumluluğu

38.1.Herhangi bir işin, Komisyonun denetimi altında yapılmış olması Yüklenicinin, üstlenmiş olduğu işi, yasalara, meslek kurallarına, malın türüne göre ilgili mevzuatına, sözleşme ve şartnamelerine uygun olarak teslim etmek hususundaki yükümlülüklerini ve bu konudaki sorumluluğunu ortadan kaldırmaz.

38.2.Yüklenici, montaj projelerinin ve/veya teknik belgelerin, montaj veya teslim için gösterilen yerin sözleşmenin ifasına engel teşkil edecek nitelikte olduğunu veya teknik açıdan yetersiz olduğunu ileri sürerse bu husustaki karşı görüşlerini talimat veya belgelerin teslim edilış tarihinden başlayarak 3 (üç) gün içinde İdareye yazı ile bildirmek zorundadır.

Madde 39- Sözleşme ve Eklerine Uymayan İşler

39.1. Yüklenici teslim, montaj ve ambalajlama şekli ve durumu, sözleşme ve şartnamelere uymayan, eksik ve kusurlu oldukları tespit edilen malları, İdarenin talimatı ile belirlenen süre içinde bedelsiz olarak değiştirmek veya düzeltilmek zorundadır. Bundan dolayı bir gecikme olursa bu sözleşmenin gecikme cezasına ilişkin hükümleri uygulanır.

39.2.Yüklenici tarafından mala ait teknik dokümandan farklı olarak önerilen işler, ancak teknik ve sanat kurallarına ve istenen özelliklere uygun ve mevcudundan daha iyi özelliklere sahip olduğu komisyon tarafından onaylanması halinde kabul edilebilir. Ancak, bu takdirde yüklenici ilave bedel isteyemez.

Madde 40- Onay Verilmesinin Sorumluluğu Ortadan Kaldırmaması

Herhangi bir işin üretim aşamasında yada teslim öncesi imalat aşamasında denetlenmiş olması veya onay verilmiş olması, yüklenicinin üstlenmiş olduğu işi bütünüyle projelerine, sözleşme ve şartnamelerin teknik ve sanat kurallarına uygun olarak yapmak hususundaki yükümlülüklerini ve bu konuda sorumluluğunu ortadan kaldırmaz.

Madde 41- Garanti ve Bakım, Onarım

41.1.Garanti: Yüklenici tarafından teslim edilecek malların kabulünden sonra asgari 1 (bir) yıl garanti süresi olacaktır. Yüklenici bu mallara ait garanti belgelerini İdare adına düzenlemek ve orijinal nüshaları İdareye teslim etmekle mükelleftir. Garanti kapsamındaki malzemede sözleşme süresi içerisinde tespit edilecek hata, ayıp ve eksikliklerin garanti sağlayan kişi veya kuruluş tarafından giderilmesini Yüklenici üstlenecektir. Bu yükümlülüğün Yüklenici tarafından yerine getirilmemesi halinde İdare, garantini sağlanması için yapacağı tüm giderleri Yüklenicinin alacaklarından kesmek veya teminatını paray çevirmek suretiyle tahsil etmek hakkına sahiptir.

41.1.1.Garanti süresi boyunca Yüklenici tarafından, malın kullanım kılavuzu veya diğer dokümantasyonunda belirtilen periyotlarda bakımını her türlü sarf malzemesinin bedeli Yükleniciye olmak üzere sağlanacaktır.

41.2.--

41.3.Yüklenicinin sözleşmede hüküm altına alınmış olmasına rağmen; bakım ve onarım yükümlülüğünü yerine getirmekten imtina etmesi veya gecikmeli olarak yerine getirmesi nedeniyle mallarda oluşacak zara ve hasarların giderilmesinden Yüklenici sorumlu olacaktır. Yüklenicinin bakım ve onarım yükümlülüğünü tam veya zamanında yerine getirmemesi sebebiyle malın onarımı imkânsız hale gelmişse ve bu durum garanti kapsamı dışında ise, Yüklenici, malın aynısını ücretsiz temin etmekle yükümlü olacaktır.

Madde 42- Sözleşmenin Feshi ve Tasfiyesi

42.1.İdarenin Sözleşmeyi Feshetmesi

Aşağıda belirtilen hallerde idare sözleşmeyi fesheder:

(a) Yüklenicinin taahhüdünü ihale dokümanı ve sözleşme hükümlerine uygun olarak yerine getirmemesi veya işi süresinde bitirmemesi üzerine, bu sözleşmenin gecikme cezasını düzenleyen maddesinde belirlenen oranda gecikme cezası uygulanmak üzere, İdarenin yirmi (20) günden az olmamak kaydıyla bu sözleşmede belirlediği süreyi içeren ve nedenleri açıkça belirtilen ihtarına rağmen aynı durumun devam etmesi,

(b) Sözleşmenin uygulanması sırasında yüklenicinin 4735 sayılı Kanunun 25 inci maddesinde sayılan yasak fiil veya davranışlarda bulunduğu tespit edilmesi,

hallerinde, ayrıca protesto çekmeye gerek kalmaksızın kesin teminat ve varsa ek kesin teminatlar gelir kaydedilir ve sözleşme feshedilerek hesabı genel hükümlere göre tasfiye edilir.

42.2.Sözleşmeden Önceki Yasak Fiil veya Davranışlar Nedeniyle Fesih

Yüklenicinin, ihale sürecinde 4734 sayılı Kanuna göre yasak fiil veya davranışlarda bulunduğu sözleşme yapıldıktan sonra tespit edilmesi halinde, kesin teminat ve varsa ek kesin teminatlar gelir kaydedilir ve sözleşme feshedilerek hesabı genel hükümlere göre tasfiye edilir. Ancak, taahhüdün en az % 80'inin tamamlanmış olması ve taahhüdün tamamlanmasında kamu yararı bulunması kaydıyla:

(a) İvediliği nedeniyle taahhüdün kalan kısmının yeniden ihale edilmesi için yeterli sürenin bulunmaması,

(b) Taahhüdün başka bir yükleniciye yaptırılmasının mümkün olmaması,

(c) Yüklenicinin yasak fiil veya davranışının taahhüdünü tamamlamasını engelleyecek nitelikte olmaması,

hallerinde, İdare sözleşmeyi feshetmeksizin Yükleniciden taahhüdünü tamamlamasını isteyebilir ve bu takdirde Yüklenici taahhüdünü tamamlamak zorundadır. Ancak bu durumda, Yüklenici hakkında 4735 sayılı Kanunun 26 inci maddesi hükmüne göre işlem yapılır ve yükleniciden kesin teminat ve varsa ek kesin teminatların tutarı kadar ceza tahsil edilir. Bu ceza, ödemelerden kesinti yapılmak suretiyle de tahsil edilebilir.

gy

42.3.Mücbir Sebeplerden Dolayı Sözleşmenin Feshi

Mücbir sebeplerden dolayı İdare veya Yüklenici sözleşmeyi tek taraflı olarak feshedebilir. / Yüklenicinin mücbir sebebe dayalı bir süre uzatımı talebi varsa idarenin sözleşmeyi feshedebilmes uzatılan sürenin sonunda işin sözleşme ve eklerine uygun şekilde tamamlanmamış olması ge Sözleşmenin feshedilmesi halinde, hesabı genel hükümlere göre tasfiye edilerek kesin teminat ve var kesin teminatlar iade edilir.

42.4.Yüklenicinin Sözleşmeyi Feshetmesi

Sözleşme yapıldıktan sonra mücbir sebep halleri dışında, Yüklenicinin mali acz içinde bulun nedeniyle taahhüdünü yerine getiremeyeceğini gerekçeleri ile birlikte yazılı olarak İdareye bildir halinde, ayrıca protesto çekmeye gerek kalmaksızın kesin teminat ve varsa ek kesin teminatlar kaydedilir ve sözleşme feshedilerek hesabı genel hükümlere göre tasfiye edilir.

42.5.Fesih Tarihinin Belirlenmesi

42.5.1.4735 sayılı Kanununun 19 uncu maddesine göre Yüklenicinin fesih talebinin İdareye intikali. Kanununun 20 inci maddesinin (a) bendine göre belirlenen sürenin bitimi, 20 inci maddenin (b) bendi il içi içi maddeye göre ise tespit tarihi itibarıyla sözleşme feshedilmiş sayılır. Bu tarihleri izleyen yedi içinde İdare tarafından fesih kararı alınır. Bu karar, karar tarihini izleyen beş gün içinde Yükleni bildirilir.

42.5.2.4735 sayılı Kanununun 19, 20 ve 21 inci maddelerine göre sözleşmenin feshedilmesi halinde, k teminat ve varsa ek kesin teminatlar alındığı tarihten gelir kaydedileceği tarihe kadar Devlet İstat Enstitüsüne yayımlanan aylık toptan eşya fiyat endeksine göre güncellenir. Güncellenen tutar ile k teminat ve varsa ek kesin teminatların tutarı arasındaki fark Yükleniciden tahsil edilir. Ödemelerden kes yapılmak suretiyle teminat alınan hallerde, alıkonulan tutar gelir kaydedileceği gibi, sözleşme feshedildiği tarihten sonra yapılmayan iş miktarına isabet eden teminat tutarı da aynı şekilde güncellenir. Yükleniciden tahsil edilir. Gelir kaydedilen teminatlar, Yüklenicinin borcuna mahsup edilemez.

42.5.3.4735 sayılı Kanununun 19, 20 ve 21 inci maddelerine göre sözleşmenin feshedilmesi halir Yükleniciler hakkında 4735 sayılı Kanununun 26 inci hükümlerine göre işlem yapılır. Ayrıca, sözleşme feshi nedeniyle idarenin uğradığı zarar ve ziyan Yükleniciye tazmin ettirilir. İdare fesih işleminden so işi 4734 sayılı Kanunda belirlenen usullerden uygun olan biri ile ihale etmekte serbesttir. Geri kalan işle başka bir yükleniciye ihalesinden dolayı, Yüklenici hiçbir hak iddiasında bulunamaz.

42.6.Fesih Halinde Yapılacak İşlemler

42.6.1.Sözleşmenin feshi halinde, Yüklenici İşyerini terk eder. İdare tarafından istenilen malzemeler araçları, tüm evrak ve belgeleri, İş için yaptırdığı tasarım ve çizimleri, İdareye yazılı bir tutanakla teslim eder. Yüklenici, alt yüklenici sözleşmeleri, İşyerinin korunması ve alınması gereken güvenlik önleml konularında İdarenin vermiş olduğu makul talimatları derhal yerine getirir. Sözleşmenin feshi halin İdarenin işi başka bir yükleniciye tamamlatması halinde, Yüklenicinin belgelerini kullanabilir. i durumunda, Yüklenici herhangi bir hak iddia edemez.

42.6.2.İdare, Yüklenicinin İşyerindeki montaj malzemeleri ile geçici tesislerin teslim edileceği zama yazılı olarak bildirir. Bu ihbar üzerine, Yüklenici risk ve masrafları kendisine ait olmak üzere İşyerini te eder. Yüklenicinin, İdareye ödemesi gereken bir tutar bulunması halinde, İdare söz konusu malzemeler geçici tesisleri bu tutarı karşılamak üzere satabilir ve varsa bakiye tutar Yükleniciye ödenir.

42.6.3.Fesih tarihi itibarıyla İdare, Yüklenici tarafından yapılan veya teslim edilen mal miktarlarını, hata eksiklerinin giderilme masrafları ile Sözleşme gereğince Yükleniciye ödenmesi gereken değerleri tespit eder.

42.6.4.İdare, hata ve eksikler varsa, İdare tarafından yapılacak masraflar belirleninceye kadar Yükleniciyi yapacağı ödemeleri durdurma hakkına sahiptir.

42.6.5.Sözleşmede hüküm olmayan hallerde, genel hükümlere göre işlem yapılır.

42.6.6.Sözleşmenin feshedilmesi halinde, Yüklenicinin kesin teminatı ve varsa ek kesin teminatı:

- a) Tedavüldeki Türk parası ise doğrudan doğruya,
 - b) Banka teminat mektubu ise bankadan / özel finans kurumundan tahsil edilerek,
 - c) Devlet tahvilleri, Hazine kefaletini haiz tahviller ise paraya çevrilmek suretiyle,
- gelir kaydedilir. Gelir kaydedilen kesin teminat, Yüklenicinin borcuna mahsup edilemez.

Madde 43- Yüklenicinin Ölümü

Yüklenicinin ölümü halinde, sözleşme feshedilmek suretiyle hesabı genel hükümlere göre tasfiye edile kesin teminatları ve varsa diğer alacakları varislerine verilir. Ancak, aynı şartları taşıyan ve talepte bulun varislere idarenin uygun görmesi halinde, ölüm tarihini izleyen otuz gün içinde varsa ek teminatlar da taahhüdün tamamı için gerekli kesin teminatı vermeleri şartıyla sözleşme devredilebilir.

Madde 44- Yüklenicinin İflası

Yüklenicinin iflas etmesi halinde, sözleşme feshedilerek yasaklama hariç yüklenici hakkında 4735 say Kanununun 20 ve 22 inci maddelerine göre işlem yapılır.

Madde 45- Yüklenicinin Ağır Hastalık, Tutukluluk veya Mahkûmiyet Hali

Yüklenici, işbu sözleşme hükümlerinin yerine getirilmesine engel olacak derecede ağır hastalık, tutukluluk veya özgürlüğü kısıtlayıcı bir ceza nedeniyle taahhüdünü yapamayacak duruma girerse, bu halleri oluşundan başlamak üzere 30 (otuz) gün içinde İdarenin kabul edeceği birini temsilci tayin etmek şartı taahhüdüne devam edebilir. Eğer, Yüklenici kendi serbest iradesi ile vekil tayin etmek imkânından mahru ise, yerine ilgililerce aynı süre içinde genel hükümlere göre bir yasal temsilci tayin edilmesi istenebilir. Yukarıdaki hükümlerin uygulanmaması halinde sözleşme feshedilerek yasaklama hariç 4735 say Kanununun 20 ve 22 inci maddesine göre işlem yapılır.

Madde 46- Yüklenicinin Ortak Girişim Olması Halinde Ölüm, İflas, Ağır Hastalık, Tutukluluk veya Mahkûmiyet Halleri

Ortak girişimlere yerine getirilen taahhütlerde, ortak girişimi oluşturan gerçek veya tüzel kişilerden birinin ölümü, iflası, ağır hastalığı, tutukluluğu, özgürlüğü kısıtlayıcı bir cezaya mahkûm olması veya dağılma sözleşmenin devamına engel olmaz. Ancak, bunlardan biri İdareye pilot veya koordinatör ortak olarak bildirilmiş ise, pilot veya koordinatör ortağın gerçek veya tüzel kişi olmasına göre iflas, ağır hastalık tutukluluk, özgürlüğü kısıtlayıcı bir cezaya mahkûmiyet veya dağılma hallerinde, sözleşme feshedilerek yasaklama hariç haklarında 4735 sayılı Kanununun 20 ve 22 inci maddesine göre işlem yapılır. Pilot veya koordinatör ortağın ölümü halinde ise sözleşme feshedilmek suretiyle yapılmış olan işler tasfiye edilerek kesin teminat iade edilir. Bu durumların meydana gelmesini izleyen 30 (otuz) gün içinde diğer ortakları teklifi ve İdarenin uygun görmesi halinde de, teminat dâhil o iş için pilot veya koordinatör ortağı yüklenmiş olduğu sorumlulukların üstlenilmesi kaydıyla sözleşme yenilenerek işe devam edilebilir. Pilot veya koordinatör ortak dışındaki ortaklardan birinin ölümü, iflası, ağır hastalığı, tutukluluğu, özgürlüğü kısıtlayıcı bir cezaya mahkûm olması veya dağılması halinde, diğer ortaklar teminat dâhil işin o ortağı yüklediği sorumlulukları da üstlenerek taahhüdü yerine getirirler.

Madde 47- Yüklenicinin Ceza Sorumluluğu

İş tamamlandıktan ve kabul işlemi yapıldıktan sonra tespit edilmiş olsa dahi 4735 sayılı Kanununun 25 inci maddesinde belirtilen fiil veya davranışlardan Türk Ceza Kanununa göre suç teşkil eden fiil veya davranışlarda bulunan Yüklenici ile o işteki ortak veya vekilleri hakkında Türk Ceza Kanunu hükümlerine göre ceza kovuşturması yapılmak üzere yetkili Cumhuriyet Savcılığına suç duyurusunda bulunulur. Bu kişiler hakkında bir cezaya hükmedilmesi halinde, 4735 sayılı Kanununun 27 nci maddesi hükmü uygulanır.

Madde 48- Anlaşmazlıkların Çözümü

Bu sözleşme ve eklerinin uygulanmasından doğabilecek her türlü anlaşmazlığın çözümünde AYDIN mahkemeleri ve icra daireleri yetkilidir.

Madde 49- Hüküm Bulunmayan Haller

Bu sözleşme ve eklerinde hüküm bulunmayan hallerde, ilgisine göre 4734 sayılı Kanun ve 4735 sayılı Kanun hükümlerine, bu Kanunlarda hüküm bulunmaması halinde ise genel hükümlere göre hareket edilir.

Madde 50- Diğer Hususlar

--

Madde 51- Yürürlük

Bu sözleşme taraflarca imzalandığı tarihte yürürlüğe girer.

Madde 52- İmza

Bu sözleşme 52 (elli iki) maddeden ibaret olup, İdare ve Yüklenici tarafından tam olarak okunup anlaşıldıktan sonra .../.../2008 tarihinde bir (1) nüsha olarak imza altına alınmış ve bu nüsha idare alıkonulmuştur. Ancak sözleşmenin düzenleme anında yüklenici talep ederse 1 nüsha* daha imza altına alınacak ve bu nüsha yükleniciye verilecektir. Bu durum, her iki nüshada da altında sözleşmeyi imzalay tarafların imzaları bulunan bir şerhle açıkça belirtilecektir. Ayrıca, yüklenicinin herhangi bir zaman talebi halinde sözleşmenin "aslına uygun idarece onaylı sureti" idare tarafından düzenlenip yüklenici verilecektir.

İDARE

YÜKLENİCİ

* Talep edilen sözleşme için ayrıca Damga Vergisi yatırmak zorundadır.

Madde 50- Diğer Hususlar

--

Madde 51- Yürürlük

Bu sözleşme taraflarca imzalandığı tarihte yürürlüğe girer.

Madde 52- İmza

Bu sözleşme 52 (elli iki) maddeden ibaret olup, İdare ve Yüklenici tarafından tam olarak okunu anlaşıldıktan sonra .../.../2008 tarihinde bir (1) nüsha olarak imza altına alınmış ve bu nüsha idared alıkonulmuştur. Ancak sözleşmenin düzenleme anında yüklenici talep ederse 1 nüsha daha imza altına alınacak ve bu nüsha yükleniciye verilecektir. Bu durum, her iki nüshada da altında sözleşmeyi imzalaya tarafların imzaları bulunan bir şerhle açıkça belirtilecektir. Ayrıca, yüklenicinin herhangi bir zamanda talebi halinde sözleşmenin "aslına uygun idarece onaylı sureti" idare tarafından düzenlenip yükleniciye verilecektir.

İDARE

YÜKLENİCİ

* Talep edilen sözleşme için ayrıca Damga Vergisi yatırmak zorundadır.

23.11.2008

Konu: Derslik ve diğer malın alınması ile ilgili olarak

Öğretmenlik Maaşı ve Diğer Malın Alınması ile ilgili olarak

Görev

1. Öğretmenlik maaşı ve diğer malın alınması ile ilgili olarak

2. Öğretmenlik maaşı ve diğer malın alınması ile ilgili olarak

3. Öğretmenlik maaşı ve diğer malın alınması ile ilgili olarak

4. Öğretmenlik maaşı ve diğer malın alınması ile ilgili olarak

5. Öğretmenlik maaşı ve diğer malın alınması ile ilgili olarak

Maaş ve Diğer Malın Alınması

Öğretmenlik Maaşı ve Diğer Malın Alınması	19.200	Yok	08.11.2008	Öğretmenlik Maaşı ve Diğer Malın Alınması	50-YTL
Öğretmenlik Maaşı ve Diğer Malın Alınması	19.200	Yok	08.11.2008	Öğretmenlik Maaşı ve Diğer Malın Alınması	50-YTL
Öğretmenlik Maaşı ve Diğer Malın Alınması	19.200	Yok	08.11.2008	Öğretmenlik Maaşı ve Diğer Malın Alınması	50-YTL
Öğretmenlik Maaşı ve Diğer Malın Alınması	19.200	Yok	08.11.2008	Öğretmenlik Maaşı ve Diğer Malın Alınması	50-YTL
Öğretmenlik Maaşı ve Diğer Malın Alınması	19.200	Yok	08.11.2008	Öğretmenlik Maaşı ve Diğer Malın Alınması	50-YTL
Öğretmenlik Maaşı ve Diğer Malın Alınması	19.200	Yok	08.11.2008	Öğretmenlik Maaşı ve Diğer Malın Alınması	50-YTL

İSİN NİTELİĞİ	Öğretmenlik Maaşı ve Diğer Malın Alınması	19.200
İSİN NİTELİĞİ	Öğretmenlik Maaşı ve Diğer Malın Alınması	19.200
İSİN NİTELİĞİ	Öğretmenlik Maaşı ve Diğer Malın Alınması	19.200
İSİN NİTELİĞİ	Öğretmenlik Maaşı ve Diğer Malın Alınması	19.200
İSİN NİTELİĞİ	Öğretmenlik Maaşı ve Diğer Malın Alınması	19.200
İSİN NİTELİĞİ	Öğretmenlik Maaşı ve Diğer Malın Alınması	19.200

DEKANLIK KARARI

İHALE YAPAN İDARENİN ADI	Öğretmenlik Maaşı ve Diğer Malın Alınması	19.200
İHALE YAPAN İDARENİN ADI	Öğretmenlik Maaşı ve Diğer Malın Alınması	19.200
İHALE YAPAN İDARENİN ADI	Öğretmenlik Maaşı ve Diğer Malın Alınması	19.200
İHALE YAPAN İDARENİN ADI	Öğretmenlik Maaşı ve Diğer Malın Alınması	19.200
İHALE YAPAN İDARENİN ADI	Öğretmenlik Maaşı ve Diğer Malın Alınması	19.200

İHALE NO: 19.200

u

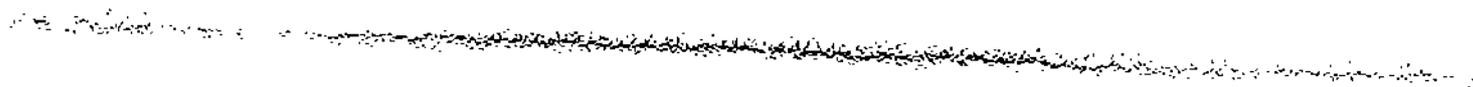

06 01

06 01

06 01

06 01

06 01

06 01

06 01

06 01

06 01

06 01

06 01

06 01

06 01

06 01

06 01

06 01

06 01

06 01

06 01

06 01

06 01

06 01

06 01

06 01

06 01

İdare Adı : İDARİ VE MALİ İŞLER DAİRE BAŞKANLIĞI
İhale Kayıt No: 2008/87173

İhale Bilgileri

İhale 4734 Sayılı Kanun Kapsamında mı?	: EVET
İhale Onay Belge Tarihi	: 27.06.2008
İhale Onay Belge Sayısı	: 111
İhale Yetkilisinin Adı	: RAMAZAN GANİZ
İhale Yetkilisinin Unvanı	: DAİRE BAŞKAN V.
İhale Türü	: MAL ALIM
İhale Çerçeve Sözleşme Kapsamında mı?	: HAYIR
İhale Usulü	: PAZARLIK USULÜ (MD 21 F)
İşin Tanımı	: MAL ALIM
İşin Niteliği	: MÜTEAHHİT GİDERLERİ
İşin Miktarı	: 20 KALEM
İhale Şekli	: İLANSIZ
İhale Adedi	: 0
İhale Yabancı İsteklere Açık mı?	: HAYIR
İhale Kısmi Teklif Açık mı ?	: HAYIR
Fiyat Farkı Verilecek mi?	: HAYIR
Avans Verilecek mi?	: HAYIR
Kullanılabilir Ödenek Tutarı (YTL)	: 120.000
Kullanılacak Kaynak Türü	: ÖZEL BÜTÇELİ İDARELER

KURUMA SÜRESİ:

- Dokunma kuruması : 1-2 saat
- Toz tutmama kuruması : 4-6 saat
- Sertleşme kuruması : 12 saat olacaktır.

8-SENTETİK TİNER:

UYGULAMA: Sentetik esaslı boya, vernik ve astarların uygulamalarında inceltici olarak kullanılacaktır.

9-SENTETİK ANTİPAS:

TANIM: Pas önleyici yüzey astarı olarak kullanılacaktır.

UYGULANACAK YÜZEYLER: İç ve dış demir yüzeylere uygulanacaktır.

UYGULAMA: 24 saat aralıkla 2 kat uygulama yapılacaktır. Fırça, rulo veya püskürtme ile uygulanacaktır. Uygulama sırasında yüzey sıcaklığının +5 °C ile + 10 °C arasında olmasına dikkat edilecektir.

İNCELTME (Hacimce): Fırça ve rulo ile uygulamalarda sentetik tiner ile inceltilerek iki kat uygulanacaktır. Püskürtme ile uygulamalarda sentetik tiner ile inceltilerek tek kat uygulanacaktır.

KURUMA SÜRESİ:

- Dokunma kuruması : 1-2 saat
- Toz tutmama kuruması : 3-4 saat
- Sertleşme kuruması : 6-8 saat
- Son kat uygulama : 24 saat olacaktır.

NOT : Boyalar TSE belgeli olacak, markası olmayan boya kullanılmayacaktır.

Hilmi AKDOĞAN
İnşaat Mühendisi

Umut FORÇUN
Mimar

5-TAMİR HARCİ:

TANIM: Kısmen ya da tamamen yüzey düzeltmek, doldurmak ve tamir etmek için geliştirilmiş çimento esaslı, kalın taneli tamir harcı yapılacaktır.

KULLANIM ALANLARI: Tamir Harcı, iç ve dış cephelerde normal veya hafif beton yüzeyleri çatlakların ve deliklerin tamir edilmesinde, boyut hatalarını ortadan kaldırmaya yönelik yüzey düzeltmelerinde, kopmuş yada dökülmüş köşe parçalarının doldurulmasında ve onarılmasında kullanılacaktır.

UYGULAMA: Tamir Harcı uygulanacak yüzeyler, kabarmış tabaka ve tozlar her türlü kirde arındırılacaktır. Tamir Harcı uygulamasından önce yüzey mutlaka nemlendirilecektir. Uygulama +^oC ile +35 ^oC arasında yapılacak ve uygulama yapılan yüzey direkt güneş ışığından ve rüzgarda korunacaktır.

6-DIŞ CEPHE MACUNU:

TANIM: Dış cephe dolgu ve yüzey düzeltme macunu yapılacaktır.

UYGULANACAK YÜZEYLER: Beton, gaz beton, tuğla, eski boyalı ve sıva gibi yüzeylerin dolgu ve yüzey düzeltmesinde kullanılacaktır.

UYGULAMA: Uygulama yapılacak yüzeyler sağlam, temiz, kuru, ve kendini taşıyabilecek durumda olacaktır. Bol esintili ve direkt güneş ışığı altında uygulama yapılmayacaktır. Çimento esaslı yüzeylerde yapılacak düzeltme işinde Dış Cephe Macunu uygulama sonrasında, son kat boyaya uygun astar kullanılacaktır.

NOT: Boyalı yüzeyler üzerine yapılacak Dış Cephe Macunu'na çimento ilave edilmeyecektir.

KURUMA SÜRESİ:

- Dokunma Kuruması : 2-3 saat
- Son Kuruma : 24 saat olacaktır.

7-YAĞLI BOYA:

UYGULANACAK YÜZEYLER: İçeride ve dışarıda her cins ahşap, duvar ve metal yüzeylerde uygun astarlar ile kullanılacaktır.

RENK: İdarenin beğeneceği renk kullanılacaktır.

UYGULAMA: Uygulanacak yüzeyler yağ, pas gibi her türlü kirlilikten temizlenecektir. Yüzeyler sağlam, kuru, temiz ve boyayı taşıyabilecek özellikte olacaktır. Eski boyalı yüzeylerde yüzey zımpara ile zedelenmeden, ara astar ve son kat boyaya geçilecektir. Katlar arası bir gün bekletilecektir. Uygulamada yüzey sıcaklığının +5 ^oC ile +30 ^oC arasında olmasına özen gösterilecektir.

İNCELTME (Hacimce): Fırça ve rulo ile uygulamalarda sentetik tiner ile inceltilerek iki kat uygulanacak Püskürtme ile uygulamalarda sentetik tiner ile inceltilerek tek kat uygulanacaktır.

İNCELTME(Hacimce): Fırça ve rulo ile uygulamalarda su ile inceltilerek iki kat uygulanacak. Püskürtme işleminde ise su ile inceltilerek tek kat uygulanacaktır.

KURUMA SÜRESİ :

- İlk kuruma : 1/2 saat
- İkinci kat uygulama : 2 saat
- Son kuruma : 24 saat olacaktır.

3-DIŞ CEPHE BOYASI:

TANIM: Silikon esaslı, mat görünümlü dış cephe boyası yapılacaktır.

UYGULANACAK YÜZEYLER: Beton, düz veya pürüzlü yüzeylerde, kirlenmiş, rengini kaybetmiş eski boyalı yüzeylerde kullanılacaktır.

RENK : İdarenin beğeneceği renk kullanılacaktır.

UYGULAMA: Yüzey; sağlam, kuru, temiz ve kendini taşıyabilecek durumda olmalıdır. Uygulama sırasında yüzey sıcaklığının +5 °C ile +30 °C arasında olmasına dikkat edilmelidir. Bol esintili ve direkt güneş ışığı altında uygulama yapılmayacaktır. Sıcak havalarda yapılacak uygulamalarda, yapı yüzeylerinde gölge takip edilecek, saat 11:00 16:00 arasında uygulama yapılmayacaktır.

İNCELTME(Hacimce): Fırça ve rulo ile uygulamalarda su ile inceltilerek iki kat uygulanacak. Püskürtme işleminde ise su ile inceltilerek tek kat uygulanacaktır.

KURUMA SÜRESİ:

- İlk kuruma : 1/2 saat
- İkinci kat uygulama : 3-8 saat
- Son kuruma : 24 saat olacaktır.

4-DIŞ CEPHE ASTARI:

TANIM: Silikon esaslı dış cephe astar boyası yapılacaktır.

UYGULANACAK YÜZEYLER: Daha önce su bazlı boya ile boyanmış, rengini kaybetmiş eski boyalı dış cephe yüzeylerinde kullanılacaktır.

UYGULAMA: Yüzey; sağlam, kuru, temiz ve kendini taşıyabilecek durumda olmalıdır. Uygulama sırasında yüzey sıcaklığının +5 °C ile +30 °C arasında olmasına dikkat edilmelidir. Bol esintili ve direkt güneş ışığı altında uygulama yapılmayacaktır. Sıcak havalarda yapılacak uygulamalarda, yapı yüzeylerinde gölge takip edilecek, saat 11:00 16:00 arasında uygulama yapılmayacaktır.

İNCELTME(Hacimce): Fırça ve rulo ile uygulamalarda, püskürtme işlemi su ile inceltilerek tek kat olarak uygulanacaktır.

KURUMA SÜRESİ:

- Son Kat Boya Uygulaması : 6 saat olacaktır.

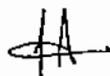

TEKNİK ŞARTNAME

Üniversitemiz Didim Meslek Yüksekokulu Staj ve Uygulama Tesislerinin boya-badana, çatı bakım ve onarım işi ile ilgili bilgiler aşağıda belirtilmiştir.

BOYA-BADANA İŞİ

1-TAVAN BOYASI :

TANIM: Su bazlı, mat görünümlü dekoratif iç yüzey beyaz tavan astar boyası yapılacaktır.

ÖZELLİKLER: Su bazlı olup, yüksek nefes alma özelliğine sahip olacaktır. Mat ve pürüzsüz görünümlü, yüksek örtme kabiliyetine sahip olup, kabarma ve dökülme yapmayacaktır.

UYGULANACAK YÜZEYLER: Eski boyalı, macunlu ve saten alçılı iç cephe tavan yüzeylerinde kullanılacaktır.

UYGULAMA: Uygulanacak yüzeyler, sağlam, kuru, temiz ve boyayı taşıyabilecek durumda olmalıdır. Fırça, rulo veya püskürtme ile uygulanmalı, uygulamada yüzey sıcaklığının +5 °C ile +30 °C arasında olmasına özen gösterilmesi gerekmektedir.

İNCELTME(Hacimce): Fırça ve rulo ile uygulamalarda su ile inceltilerek iki kat uygulanacak, püskürtme işleminde ise su ile inceltilerek tek kat uygulanacaktır.

KURUMA SÜRESİ :

- İlk kuruma : 1/2 saat
- İkinci kat uygulama : 2 saat
- Son kuruma : 24 saat olacaktır.

RENK : İdarenin beğeneceği renk kullanılacaktır.

2-PLASTİK BOYA :

TANIM: Su bazlı, mat görünümlü, dekoratif iç yüzey astar boyası yapılacaktır.

ÖZELLİKLER: Mat ve pürüzsüz görünümlü olup, yüksek nefes alma özelliğine sahip olacaktır. Kabarma ve dökülme yapmayacaktır.

UYGULANACAK YÜZEYLER: İç yüzey duvar ve tavan yüzeylerinde, daha önce boyanmış ve rengini kaybetmiş eski boyalı iç yüzeylerde kullanılacaktır.

RENK : İdarenin beğeneceği renk kullanılacaktır.

UYGULAMA: Uygulanacak yüzeyler, sağlam, kuru, temiz ve boyayı taşıyabilecek durumda olmalıdır. Fırça, rulo veya püskürtme ile uygulanmalı, uygulamada yüzey sıcaklığının +5 °C ile +30 °C arasında olmasına özen gösterilmesi gerekmektedir. Uygulama öncesinde dişli ve gevşek sıva taneceklerinin raspa ile yüzeyden alınması, çok emici yüzeylerde ise; astar uygulaması yapılacaktır.

ÇATI İLE İLGİLİ TEKNİK ŞARTNAMEYE AİT MALZEME LİSTESİ

Sıra No	Malzemenin Adı	Birimi	Miktarı
1	Tavan Boyası (20 kg)	Teneke	140
2	Plastik Boya (15 lt)	Teneke	230
3	Dış Cephe Boyası (15 lt)	Teneke	240
4	Dış Cephe Astarı (15 lt)	Teneke	120
5	Tamir Harcı (25 kg)	Torba	200
6	Dış Cephe Macunu (25 kg)	Teneke	100
7	Yağlı Boya (15 lt)	Teneke	15
8	Sentetik Tiner (12 lt)	Teneke	10
9	Antipas (15 lt)	Teneke	10
10	10x10x300 cm. Kereste	Adet	90
11	5x10x300 cm. Kereste	Adet	550
12	3x3 cm.Çam Mamul Çıta	Metre	4000
13	2 cm.'lik Kaplama Tahtası	M ³	8
14	11 mm.OSB Yalıtım Levhası	Adet	80
15	250x100 cm. Eternit	Adet	75
16	Marsilya Tipi Kiremit	Adet	18500
17	Mahya	Adet	500
18	Kiremit Altı Örtüsü	Adet	320
19	Np-1	Koli	10
20	10 No Çinko Mail Dere	Metre	280

Ramazan GANIZ /
Daire Başkanı V

44

ÇATI BAKIM VE ONARIM İŞİ

1- KONFERANS SALONU

- Çatı karkasında çürüyen kısımlar yenilenecek
- Kırık etermitler yenilenecek (13 adet)
- Oluk müştemilatı değiştirilerek mail dereye dönüştürülecek (80 mt)
- Duvar dipleri NP-1 ile izole edilecek

2- KANTİN

- Çatı karkasında çürüyen kısımlar yenilenecek
- Kırık etermitler yenilenecek (20 adet)
- Oluk müştemilatı değiştirilerek mail dereye dönüştürülecek (160mt)
- Duvar dipleri NP-1 ile izole edilecek

3- APARTLAR (2 BLOK)

- Çatıda seğim yapan yerlerin ahşap tamiratları yapılacak
- Kiremit altına ruberoid serilecek
- Kırık ve arızalı kiremitler yenilenecek çatı aktarılması yapılacak
- Çinko sıva eteği ve mail derelerin lehim tamiratları yapılacak
- Mahyalar harçlanacak
- NP-1 sürülecek
- Molozlar atılacak

4- YURT BİNALARI (3 BLOK)

- Çatıda seğim yapan yerlerin ahşap tamiratları yapılacak
- Kiremit altına ruberoid serilecek
- Kırık ve arızalı kiremitler yenilenecek çatı aktarılması yapılacak
- Çinko sıva eteği ve mail derelerinin lehim tamiratları yapılacak
- Mahyalar harçlanacak
- NP-1 sürülecek
- Molozlar atılacak

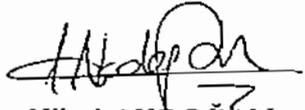

Hilmi AKDOĞAN
İnşaat Mühendisi



Umur TOKGÜN
Mimar

Madde 58- Teslim alma, teslim etme, muayene, kabul şekil ve şartları

58.1.Yüklenicinin teslim programı: Yüklenicinin sözleşmeyi imzalanmasına müteakip boya ve ç. malzemeleri 10 (on) gün içinde teslim edilecektir.

58.2.Teslim etme, teslim alma şekil ve şartları: Boya ve çatı malzemelerinin teslimatı tek parti Rektörlük Ayniyat Saymanlığı bilgisi dahilinde mesai saatleri içersinde Didim Meslek Yüksekok Staj ve Uygulama Tesislerine teslimi yapılacaktır.

58.3.Muayene ve kabul şekil ve şartları: Mal yüklenici tarafından idareye teslim edilmedik muayene ve kabul işlemleri yapılamaz. Söz konusu malın tesliminde 4734 sayılı K.İ.K.'ye göre yapılan ihaleleri ilişkin Denetim, Muayene ve Kabul işlemlerine dair yönetmelik hükümler çerçevesinde yapılır.

Madde 59- Garanti, bakım ve onarım ile ilgili hususlar

54.1.İhale konusu mallarla ilgili olarak 4077 Sayılı Tüketicinin Korunması Hakkında Kanunda öngörüle asgari garanti süresi, bakım onarım ve satış sonrası hizmetlere ilişkin hükümler saklı kalmak kaydı il teknik şartnamede belirtilen hükümler uygulanacaktır.

54.2.Garanti süresi içinde kullanıcının hatası olmaksızın meydana gelebilecek her türlü arıza ve eksiklik masraflar (kargo, her türlü yedek parça vb.) yükleniciye ait olmak üzere giderilecek ve değiştirilecektir. Yüklenici, bu işlemten dolayı herhangi bir hak iddiasında bulunamayacaktır.

Madde 60- Anlaşmazlıkların çözümü

60.1.Sözleşmenin imzalanarak yürürlüğe girmesine kadar olan süreçte doğacak ihtilaflar 4734 sayılı Kamu İhale Kanununun 54 üncü ve devam eden maddelerinde yer alan inceleme talebinde bulunulmasına ilişkin kurallar saklı kalmak üzere İdari Yargıda dava konusu edilebilecektir.

60.2.Sözleşmenin uygulanmasından doğacak ihtilaflarda ise işin sözleşmesinde yer alan bu konuya ilişkin hükümler uygulanacaktır.

Madde 61-İşin Uzmanlık Gerektiren Kısımları

--

16

Madde 55- Süre uzatımı verilebilecek haller ve şartlar

Süre uzatımı verilebilecek haller aşağıda sayılmıştır:

55.1.Mücbir sebepler;

- a) Doğal afetler.
- b) Kanuni grev.
- c) Genel salgın hastalık.
- d) Kısmi veya genel seferberlik ilanı.
- e) Gerektiğinde Kamu İhale Kurumu tarafından belirlenecek benzeri diğer haller.

55.1.1.Yukarıda belirtilen hallerin mücbir sebep olarak kabul edilebilmesi ve süre uzatımı verilebilir için mücbir sebep oluşturacak durumun;

- a) Yükleniciden kaynaklanan bir kusurdan ileri gelmemiş bulunması,
 - b) Taahhüdün yerine getirilmesine engel nitelikte olması,
 - c) Yüklenicinin bu engeli ortadan kaldırmaya gücünün yetmemiş olması,
 - d) Mücbir sebebin meydana geldiği tarihi izleyen yirmi gün içinde yüklenicinin idareye yazılı olarak bildirimde bulunması,
 - e) Yetkili merciler tarafından belgelendirilmesi,
- zorunludur.

55.2.İdareden kaynaklanan sebepler;

55.2.1.Ayrıca idarenin sözleşmenin ifasına ilişkin yükümlülüklerini yüklenicinin kusuru olması; öngörülen süreler içinde yerine getirmemesi (yer tesliminin, projelerin onaylanmasının gecikmesi gibi ve bu sebeple sorumluluğu yükleniciye ait olmayan gecikmeler meydana gelmesi ve işin süresiz bitirilememesi halinde, bu durumun taahhüdün yerine getirilmesine engel olması ve yüklenicinin engeli ortadan kaldırmaya gücünün yetmemiş bulunması kaydıyla yüklenicinin başvurusu üzerine duran idarece incelenecek yapılacak işin niteliğine göre işin bir kısmına veya tamamına ilişkin süre uzatımı verilebilir.

Madde 56- Sözleşme kapsamında yaptırılacak ilave işler, iş eksilişi ve işin tasfiyesi:

56.1.Öngörülemeyen durumlar nedeniyle iş artışının zorunlu olması halinde, işin;

- a) Sözleşmeye konu alım içinde kalması,
- b) İdareyi külfete sokmaksızın asıl işten ayrılmasının teknik veya ekonomik olarak mümkün olmaması,

Şartlarıyla, birim fiyat teklif almak suretiyle ihale edilen mal alımı sözleşmelerinde sözleşme bedelinin %20'sine kadar oran dahilinde, süre hariç sözleşme ve ihale dokümanındaki hükümler çerçevesinde ilave işi aynı yükleniciye yaptırmaya idare yetkilidir.

56.2.İşin bu şartlar dahilinde tamamlanamayacağına anlaşılması durumunda işe artış yapılmaksızın hesabı genel hükümlere göre tasfiye edilir. Ancak bu durumda, yüklenicinin işin tamamını ihale dokümanı ve sözleşme hükümlerine uygun olarak yerine getirmesi zorunludur.

56.3.Sözleşme bedelinin % 80'inden daha düşük bedelle tamamlanacağına anlaşılması halinde yüklenici işi bitirmek zorundadır. Bu durumda yükleniciye, yapmış olduğu gerçek giderler ve yüklenici kârına karşılık olarak, sözleşme bedelinin % 80'i ile sözleşme fiyatlarıyla yaptığı işin tutarı arasındaki bedel farkının % 5'i ödenir.

56.4.Sözleşme kapsamında gerçekleşecek iş artışları ve iş eksilişlerinde, idare ile yüklenicinin yükümlülükleri konusunda işin sözleşmesinin ilgili hükümleri uygulanır.

Madde 57- Gecikme halinde alınacak cezalar

Yüklenici sözleşmeye uygun olarak malı süresinde teslim etmediği takdirde idarece yirmibir (21) süre gecikme ihtarını verilecek olup gecikilen her takvim günü için sözleşme bedelinin (bindibeş) %0.01 oranında gecikme cezası uygulanır ve bu gecikme ihtarına rağmen aynı durumun devam etmesi halinde ayrıca protesto çekmeye gerek kalmaksızın kesin teminatı gelir kaydedilir ve sözleşme feshedilerek hesabı genel hükümlere göre tasfiye edilir.

94

da sözleşme imzalamaması durumunda idare, ekonomik açıdan en avantajlı ikinci teklif fiyatının ihale yetkilisince uygun görülmesi kaydıyla, bu teklif sahibi istekliyle sözleşme imzalayabilir. Bu durumda ihale yetkilisinin uygun görme onayından önce ekonomik açıdan en avantajlı ikinci teklif sahibinin bu Şartnamenin 43.1 maddesine göre yasaklı olup olmadığı teyit ettirilerek, ihale tarihi itibarıyla 8 inci maddenin (a), (b), (c), (d), (e) ve (g) bentlerinde sayılan durumlarda olmadığına dair belgeler istenecektir.

48.2.Söz konusu istekliye, bu Şartnamenin 45 inci maddesi hükümlerine göre tebligat yapılacaktır.

48.3.Ekonomik açıdan en avantajlı ikinci teklif sahibinin de sözleşmeyi imzalamaması durumunda, bu teklif sahibinin geçici teminatı gelir kaydedilerek ihale iptal edilir.

48.4.Ayrıca, üzerine ihale yapıldığı halde mücbir sebep halleri dışında usulüne göre sözleşme yapmayan ekonomik açıdan en avantajlı ikinci teklif sahibi istekli, 4734 sayılı Kanunun 58 inci maddesi uyarınca altı aydan bir yıla kadar, anılan Kanun kapsamında yer alan bütün kamu kurum ve kuruluşlarının ihalelerine katılmaktan yasaklanır.

Madde 49- Sözleşme yapılmasında idarenin görev ve sorumluluğu

49.1.İdarenin sözleşme yapılması konusunda yükümlülüğünü yerine getirmemesi halinde istekli, bu Şartnamenin 45.1 inci maddesinde yer alan sürenin bitmesini izleyen günden itibaren en geç beş (5) gün içinde, on (10) gün süreli bir noter ihbarnamesi ile durumu idareye bildirmek şartıyla, taahhüdünden vazgeçebilir.

49.2.Bu takdirde geçici teminatı geri verilir ve istekli teminat vermek için yaptığı belgelendirilmiş giderleri istemeye hak kazanır.

Madde 50- İhalenin sözleşmeye bağlanması

50.1.Sözleşme bedelinin 4734 sayılı Kanunun 53 üncü maddesinin (j) bendinin (1) numaralı alt bendinde belirtilen miktarı aşması durumunda, bu bedelin on binde beşi oranındaki Kamu İhale Kurumu payı, yüklenici tarafından sözleşme imzalanmadan önce Kurum hesaplarına yatırılacaktır.

50.2.İdare tarafından ihale dokümanında yer alan şartlara uygun olarak hazırlanan sözleşme, ihale yetkilisi ve yüklenici tarafından imzalanır.

50.3.İdarece, sözleşmenin noter tescil ve onayına gerek görülmemiştir.

50.4.Yüklenicinin ortak girişim olması halinde, sözleşme ortak girişimin bütün ortakları tarafından imzalanır.

50.5.Sözleşmenin yapılmasına ait vergi (KDV hariç), resim ve harç ile diğer sözleşme giderleri yükleniciye aittir.

VII – SÖZLEŞMENİN UYGULANMASINA İLİŞKİN HUSUSLAR

Madde 51- Ödeme yeri ve şartları

51.1.İhale konusu alıma ilişkin olarak yükleniciye yapılacak her tür ödeme İdarenin Strateji Geliştirme Daire Başkanlığınca yapılacaktır.

51.2.Ödemeye ilişkin diğer koşullar sözleşme tasarısında belirtilmiştir.

Madde 52- Avans verilmesi ve şartları Verilmeyecektir.

Madde 53- Fiyat farkı ödenmesi ve hesaplanma şartları Yükleniciye fiyat farkı verilmeyecektir.

Madde 54- İşe başlama ve bitirme (malın teslim) tarihi

54.1.Sözleşmenin imzalanmasını (Sayıştay tesciline tabi işlerde ise bu tescilin yapılmasını) müteakiben idare tarafından yüklenicinin kendisine veya tebligat için gösterdiği adrese tebliğinden itibaren yapılacak işe başlama talimatının istekliye tebliğinden itibaren işe başlanılacaktır.

54.2.İşin süresi 10 (on) takvim günüdür.

Madde 44- Kesinleşen ihale kararının bildirilmesi

44.1.İhale sonucu, ihale kararının ihale yetkilisi tarafından onaylandığı günü izleyen en geç üç (3) gün içinde, ihale üzerinde bırakılan dahil, ihaleye teklif veren bütün isteklilere imza karşılığı tebliğ edilir veya iadeli taahhütlü mektup ile tebligat adreslerine postalanmak suretiyle bildirilir. Mektubun postaya verilmesini takip eden yedinci (7) gün kararın isteklilere tebliğ tarihi sayılacaktır.

44.2.İhaleye katılan isteklilerden teklifi değerlendirmeye alınmayan veya uygun görülmevçnlerin tebliğ tarihini izleyen beş (5) gün içinde yazılı talepte bulunmaları halinde idare, talep tarihini izleyen beş (5) gün içinde bir yazı ile gerekçelerini bildirilecektir.

44.3.İhale kararının ihale yetkilisi tarafından iptal edilmesi durumunda da isteklilere aynı şekilde bildirim yapılır.

VI – SÖZLEŞME YAPILMASINA İLİŞKİN HUSUSLAR

Madde 45- Sözleşmeye davet

45.1.Bu Şartnamenin 44.2 maddesinde belirtilen bildirim sürelerinin bitimini veya Maliye Bakanlığı vizesi gereken hallerde, bu vizenin yapıldığının bildirilmesini izleyen günden itibaren üç (3) gün içinde, ihale üzerinde kalan istekli iadeli taahhütlü mektupla sözleşme imzalamaya davet edilecektir. Mektubun postaya verilmesini takip eden yedinci (7) gün kararın istekliye tebliğ tarihi sayılacaktır. Yabancı istekliler için bu süre on iki (12) gün ilave edilecektir.

45.2.Bu bildirim isteklinin imzası alınmak suretiyle idarede de tebliğ edilebilir.

45.3.İsteklinin, bu davetin tebliğ tarihini izleyen on (10) gün içinde kesin teminatı vererek sözleşmeyi imzalaması şarttır.

Madde 46- Kesin teminat

46.1.İhale üzerinde kalan istekliden sözleşme imzalanmadan önce, ihale bedeli üzerinden hesaplanmak suretiyle % 6 oranında kesin teminat alınacaktır.

46.2.İhale üzerinde kalan isteklinin ortak girişim olması halinde, toplam kesin teminat miktarı ortaklık oranına veya işin uzmanlık gerektiren kısımlarına verilen tekliflere bakılmaksızın ortaklardan biri veya birkaçı tarafından karşılanabilir.

Madde 47- Sözleşme yapılmasında isteklinin görev ve sorumluluğu

47.1.İhale üzerinde kalan istekli, ihale tarihi itibarıyla bu Şartnamenin 8 inci maddesinin (a), (b), (c), (d), (e) ve (g) bentlerinde sayılan durumlarda olmadığına dair belgeleri ve kesin teminatı 45.3 üncü maddedeki süre içinde vererek sözleşmeyi imzalamak zorundadır. Sözleşme imzalandıktan hemen sonra geçici teminat iade edilecektir.

47.1.1.Yabancı istekliler, ihale tarihi itibarıyla bu Şartnamenin 8 inci maddesinin (a), (b), (c), (d), (e) ve (g) bentlerinde sayılan durumlarda olmadığına dair belgelerden, kendi ülkelerindeki mevzuat uyarınca dengi olan belgeleri sunacaklardır. Bu belgelerin, isteklinin tabi olduğu mevzuat çerçevesinde denginin bulunmaması ya da düzenlenmesinin mümkün olmaması halinde bu duruma ilişkin yazılı beyanlarını vereceklerdir. Ancak bu husus yabancı gerçek kişi isteklinin uyuğunda bulunduğu ya da yabancı tüzel kişi isteklinin şirket merkezinin bulunduğu ülkenin Türkiye'deki misyon şefliklerine veya bu ülkelerdeki Türkiye Cumhuriyeti misyon şefliklerine teyit ettirilecektir.

47.2.Bu zorunluluklara uyulmadığı takdirde, protesto çekmeye ve hüküm almaya gerek kalmaksızın ihale üzerinde kalan isteklinin geçici teminatı gelir kaydedilir.

47.3.Ayrıca üzerine ihale yapıldığı halde mücbir sebep halleri dışında usulüne göre sözleşme yapmayan istekli, 4734 sayılı Kanunun 58 inci maddesi uyarınca altı aydan bir yıla kadar anılan Kanun kapsamında yer alan bütün kamu kurum ve kuruluşlarının ihalelerine katılmaktan yasaklanır.

Madde 48- Ekonomik açıdan en avantajlı ikinci teklif sahibine bildirim

48.1. İhale üzerinde kalan isteklinin, ihale tarihi itibarıyla bu Şartnamenin 8 inci maddesinin (a), (b), (c), (d), (e) ve (g) bentlerinde sayılan durumlarda olmadığına dair belgeleri veya kesin teminatı vermemesi ya

Madde 39- Aşırı düşük teklifler

39.1.İhale komisyonu verilen teklifleri bu Şartnamenin 36 ncı maddesine göre değerlendirdikten diğer tekliflere veya idarenin tespit ettiği yaklaşık maliyete göre teklif fiyatı aşırı düşük olanları eder. Bu teklifleri reddetmeden önce, belirlediği süre içinde teklif sahiplerinden, teklifte önemli oldu tespit ettiği bileşenler ile ilgili ayrıntıları yazılı olarak ister.

39.2. İhale komisyonu;

a) İmalat sürecinin ekonomik olması,

b) Seçilen teknik çözümler ve teklif sahibinin mal ve hizmetlerin temininde kullanacağı avak koşullar,

c) Teklif edilen malın özgünlüğü,

hususlarında belgelendirilmek suretiyle yapılan yazılı açıklamaları dikkate alarak, aşırı düşük teklif değerlendirir. Bu değerlendirme sonucunda, açıklamaları yeterli görülmeyen veya yazılı açıklama bulunmayan isteklilerin teklifleri reddedilir.

Madde 40- Bütün tekliflerin reddedilmesi ve ihalenin iptal edilmesinde idarenin serbestliği

40.1.İhale komisyonunun kararı üzerine idare, verilmiş olan bütün teklifleri reddederek ihaleyi etmekte serbesttir. İdare bütün tekliflerin reddedilmesi nedeniyle herhangi bir yükümlülük altına girmir.

40.2.İhalenin iptal edilmesi halinde bu durum bütün isteklilere derhal bildirilir.

40.3.Ayrıca, isteklilerin talepte bulunması halinde idare, ihalenin iptal edilme gerekçelerini talep istekliye bildirecektir.

Madde 41- Ekonomik açıdan en avantajlı teklifin belirlenmesi

41.1. İhale, ekonomik açıdan en avantajlı teklifi veren isteklinin üzerinde bırakılacaktır.

41.2.Ekonomik açıdan en avantajlı teklif en düşük fiyat esasına göre belirlenecektir.

41.3. Ekonomik açıdan en avantajlı teklifin değerlendirilmesinde aşağıdaki hususlar esas alınacaktır.

--

41.4. En düşük fiyatın ekonomik açıdan en avantajlı teklif olarak değerlendirildiği ihalelerde, birden fazla istekli tarafından aynı fiyatın teklif edildiği ve bunların da ekonomik açıdan en avantajlı teklif oldu anlaşıldığı takdirde, Mal Alımı İhaleleri Uygulama Yönetmeliği hükümleri çerçevesinde şartname 41.5 maddesindeki unsurlar dikkate alınmak suretiyle ekonomik açıdan en avantajlı teklif belirlene ihale sonuçlandırılacaktır.

41.5. En avantajlı teklifin en düşük fiyat esasına göre belirleneceği durumlarda fiyatların eşit oldu halinde fiyat dışında isteklilerde aranılabacak hususlar:

41.5.1. Kalite: Malın kalitesi, tasarım ve üretim gibi birbiri ile ilişkili faaliyetleri.

41.6.--

41.7.Yerli istekliler lehine fiyat avantajı uygulanması: Tekliflerin değerlendirilmesinde yerli istekliler lehine fiyat avantajı uygulanmayacaktır.

Madde 42- İhalenin karara bağlanması

42.1.Bu Şartnamenin hükümlerine göre yapılan değerlendirme sonucu ihale ekonomik açıdan en avantajlı teklifi veren isteklinin üzerinde bırakılacaktır.

42.2.İhale komisyonu gerekçeli kararını belirleyerek ihale yetkilisinin onayına sunacaktır.

Madde 43- İhale kararının onaylanması

43.1.İhale kararları ihale yetkilisince onaylanmadan önce idareler, ihale üzerinde kalan isteklinin ihaleye katılmaktan yasaklı olup olmadığını Kamu İhale Kurumundan teyit ettirerek buna ilişkin belgeyi ihale kararına ekler.

43.2.İhale yetkilisi, karar tarihini izleyen en geç beş (5) iş günü içinde ihale kararını onaylar ve gerekçesini açıkça belirtmek suretiyle iptal eder.

43.3.İhale; kararın ihale yetkilisince onaylanması halinde geçerli, iptal edilmesi halinde ise hükümsüz sayılacaktır.

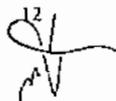
36.3.İhale komisyonu teklif zarflarını alınış sırasına göre inceler. Bu incelemede, zarfın üzerinde isteklinin adı, soyadı veya ticaret unvanı, tebligata esas açık adresi, teklifin hangi işe ait olduğu, ihaleyi yapan idarenin açık adresi ve zarfın yapılandırılan yerinin istekli tarafından imzalanarak, kaşelenmesi veya mühürlenmesi hususlarına bakılır. Bu hususlara uygun olmayan zarflar bir tutanakla belirlenerek değerlendirmeye alınmaz.

36.3.1.Zarflar isteklilerle birlikte hazır bulunanlar önünde alınış sırasına göre açılır. İsteklilerin belgelerinin eksik olup olmadığı ve teklif mektubu ile geçici teminatlarının usulüne uygun olup olmadığı kontrol edilir. Belgeleri eksik veya teklif mektubu ile geçici teminatı usulüne uygun olmayan istekliler tutanakla tespit edilir. İstekliler ve teklif fiyatları açıklanarak tutanağa bağlanır. Bu tutanakların ihale komisyon başkanı tarafından onaylanmış bir sureti isteyenlere imza karşılığı verilir. Tekliflerin değerlendirilmesinde, öncelikle belgeleri eksik olduğu veya teklif mektubu ile geçici teminatı usulüne uygun olmadığı tespit edilen isteklilerin tekliflerinin değerlendirme dışı bırakılmasına karar verilir.

36.4.Bu şartnameye göre teklif zarfı içinde sunulması gereken belgeler ve bu belgelere ilgili mevzuat gereğince eklenmesi zorunlu olan eklerinden herhangi birinin, isteklilerce sunulmaması halinde, bu eksik belgeler ve ekleri tamamlanmayacaktır.

36.4.1. Ancak,

a) Geçici teminat ve teklif mektuplarının Kanunen taşınması zorunlu hususlar hariç olmak üzere, sunulan belgelerde teklifin esasını değiştirecek nitelikte olmayan bilgi eksikliklerinin bulunması halinde bu tür bilgi eksikliklerinin giderilmesine ilişkin belgeler,

b) İsteklilerce sunulan ve başka kurum, kuruluş ve kişilerce düzenlenen belgelerde, belgenin taşınması zorunlu asli unsurlar dışında, belgenin içeriğine ilişkin tereddüt yaratacak nitelikte olan ve belgeyi düzenleyen kurum, kuruluş veya kişilerden kaynaklanan bilgi eksikliklerinin giderilmesine ilişkin belgeler, verilen süre içinde tamamlanacaktır.

36.4.2.Bilgi eksikliklerinin tamamlanmasına ilişkin olarak verilen süre içinde isteklilerce sunulan belgelerin, ihale tarihinden sonraki bir tarihte düzenlenmesi halinde, bu belgeler isteklinin ihale tarihi itibarıyla ihaleye katılım şartlarını sağladığını tevsik etmesi halinde kabul edilecektir.

36.5.Bu işlemlerden sonra, isteklilerin teklif mektubu eki cetvellerinde aritmetik hata bulunup bulunmadığı kontrol edilir.

36.6. Teklif mektubu-eki cetvellerde çarpım ve toplamlarda aritmetik hata bulunması halinde, isteklilerce teklif edilen birim fiyatlar esas alınmak kaydıyla, aritmetik hatalar ihale komisyonu tarafından re'sen düzeltilir. Yapılan bu düzeltme sonucu bulunan teklif isteklinin esas teklifi olarak kabul edilir ve bu durum hemen istekliye yazı ile bildirilir. İstekli düzeltilmiş teklifi kabul edip etmediğini tebliğ tarihini izleyen beş (5) gün içinde yazılı olarak bildirmek zorundadır.

36.7.İsteklinin düzeltilmiş teklifi kabul etmediğini süresinde bildirmesi veya bu süre içinde herhangi bir cevap vermemesi halinde, teklifi değerlendirme dışı bırakılır ve geçici teminatı gelir kaydedilir.

Madde 37- Fiyat görüşmesi

Sunulan teklifler esas alınarak, ayrıca bir fiyat görüşmesi yapılmadan ihale sonuçlandırılır.

Madde 38- İsteklilerden tekliflerine açıklık getirilmesinin istenilmesi

38.1.İhale komisyonunun talebi üzerine idare, tekliflerin incelenmesi, karşılaştırılması ve değerlendirilmesinde yararlanmak üzere net olmayan hususlarla ilgili isteklilerden tekliflerini açıklamalarını isteyebilir.

38.2.Bu açıklama, hiçbir şekilde teklif fiyatında değişiklik yapılması veya ihale dokümanında yer alan şartlara uygun olmayan tekliflerin uygun hale getirilmesi amacıyla istenilemez ve bu sonucu doğuracak şekilde kullanılamaz.

38.3.İdarenin açıklama talebi ve isteklinin bu talebe vereceği cevaplar yazılı olacaktır.

V - İHALE KOMİSYONU ÇALIŞMALARINA İLİŞKİN HUSUSLAR

Madde 33- Yeterlik başvurularının açılması

33.1.İhale komisyonunca bu Şartnamede belirtilen son başvuru saatine kadar kaç yeterlik başvuru yapıldığı bir tutanakla tespit edilerek, hazır bulunanlara duyurulur ve hemen değerlendirmeye başlanır.

33.2.İhale komisyonu yeterlik başvuru zarflarını alınış sırasına göre inceler. Bu incelemede, zarf üzerinde isteklinin adı, soyadı veya ticaret unvanı, tebligata esas açık adresi, yeterlik başvurusunun hâzır işe ait olduğu, ihaleyi yapan idarenin açık adresi ve zarfın yapıştırılan yerinin istekli tarafından imzalanmış mühürlenmesi veya kaşelenmesi hususlarına bakılır. Bu hususların düzenlendiği bu Şartnamenin 18.1 üncü maddesine uygun olmayan zarflar bir tutanakla belirlenerek değerlendirmeye alınmaz.

33.3.Zarflar isteklilerle birlikte hazır bulunanlar önünde alınış sırasına göre açılır. İsteklilerin yeterlik belgelerinin eksik olup olmadığı ve belgelerin usulüne uygun olup olmadığı kontrol edilir. Yeterlik belgeleri eksik veya usulüne uygun olmayan istekliler tutanakla tespit edilir. Başvuru zarfları açılış adaylar açıklanır; bu işlemlere ilişkin hazırlanan tutanak ihale komisyonunca imzalanır.

33.4.33.3 maddesine göre düzenlenecek tutanağın ihale komisyon başkanı tarafından onaylanmış tutanak sureti isteyenlere imza karşılığı verilir. Bu aşamada hiçbir yeterlik başvurusunun reddine veya kabulü karar verilmez; yeterlik başvurusunu oluşturan belgeler düzeltilemez ve tamamlanamaz. Başvurular ihale komisyonunca hemen değerlendirilmek üzere oturum kapatılır.

Madde 34- İsteklilerin yeterliğinin belirlenmesi

34.1.İkinci aşamada öncelikle yeterlik belgeleri eksik olduğu bu Şartnamenin 33.3 üncü maddesine göre ilk oturumda tespit edilen isteklilerin başvurularının değerlendirme dışı bırakılmasına karar verilir.

34.1.1.Bu Şartnameye göre başvuru zarfı içinde sunulması istenilen belgeler ve bu belgelere ilgili mevzuat gereğince eklenmesi zorunlu olan eklerinden herhangi birinin, isteklilerce sunulmaması halinde bu eksik belgeler ve ekleri tamamlanmayacaktır.

34.1.2 Ancak,

a) Sunulan belgelerde başvurunun esasını değiştirecek nitelikte olmayan bilgi eksikliklerini bulunması halinde bu tür bilgi eksikliklerinin giderilmesine ilişkin belgeler,

b) İsteklilerce sunulan ve başka kurum, kuruluş ve kişilerce düzenlenen belgelerde, belgenin taşınması zorunlu aslı unsurlar dışında, belgenin içeriğine ilişkin tereddüt yaratacak nitelikte olan ve belgeyi düzenleyen kurum, kuruluş veya kişilerden kaynaklanan bilgi eksikliklerinin giderilmesine ilişkin belgeler,

verilen süre içinde tamamlanacaktır.

34.1.3.Bilgi eksikliklerinin tamamlanmasına ilişkin olarak verilen süre içinde isteklilerce sunulan belgelerin, başvuru tarihinden sonraki bir tarihte düzenlenmesi halinde, bu belgeler, isteklinin başvuru tarihi itibarıyla yeterlik şartlarını sağladığını tevsik etmesi halinde kabul edilecektir.

34.2.İlk değerlendirme ve işlemler sonucunda belgeleri eksiksiz ve usulüne uygun olan isteklilerin yeterlik belgelerinin ayrıntılı incelenmesine geçilir. Bu aşamada, isteklilerin ihale konusu işi yapabilmek için kapasitelerini belirleyen yeterlik belgelerinin ve yeterlik belgelerinde yer alan kriterlerin ihale dokümanında belirtilen şartlara uygun olup olmadığı incelenir. Bu Şartnamede öngörülen yeterlik kriterlerini sağlayamadığı ya da yeterlik belgeleri ihale dokümanında belirtilen şartlara uygun olmadığı tespit edilen isteklilerin yeterlik başvuruları değerlendirme dışı bırakılır.

34.3.İhale komisyonu, yapılan değerlendirmeler sonucu yeterliliği tespit edilen isteklilerden, belirleyeceği tarih ve saate kadar fiyat içeren tekliflerini sunmalarını ister.

Madde 35- Teknik tekliflerin sunulması ve teknik görüşmeler

--

Madde 36- Tekliflerin sunulması ve değerlendirilmesi

36.1.İhale komisyonunun belirlediği süre içinde istekliler, geçici teminat ve teklif mektubu ile idarece istenen diğer belgelerden oluşan tekliflerini sunarlar.

36.2.--

gy
10/11

28.5.Zeyilname ile teklif verme süresinin uzatılması halinde, idare ve isteklilerin ilk teklif verme tarihine bağıt tüm hak ve yükümlülükleri süre açısından, son teklif verme tarihine ve saatine kadar uzatılm sayılır.

Madde 29- Geçici teminat

29.1.İstekliler teklif ettikleri bedelin %3'ünden az olmamak üzere kendi belirleyecekleri tutarda geçici teminat vereceklerdir. Teklif edilen bedelin %3'ünden az oranda geçici teminat veren isteklileri teklifleri değerlendirme dışı bırakılacaktır.

29.2.İsteklinin ortak girişim olması halinde, toplam geçici teminat miktarı ortaklık oranına veya işi uzmanlık gerektiren kısımlarına verilen tekliflere bakılmaksızın ortaklardan biri veya birkaçı tarafından karşılanabilir.

29.3.Geçici teminat olarak sunulan teminat mektuplarında geçerlilik tarihi belirtilmelidir. Bu tarih, teklif geçerlilik süresinin bitiminden itibaren otuz (30) günden az olmamak üzere isteklilerce belirlenir.

29.4.Kabul edilebilir bir geçici teminat ile birlikte verilmeyen teklifler, idare tarafından istenilen katılım şartlarının sağlanamadığı gerekçesiyle değerlendirme dışı bırakılır.

Madde 30- Teminat olarak kabul edilecek değerler

30.1.Teminat olarak kabul edilecek değerler aşağıda sayılmıştır;

a) Tedavüldeki Türk Parası.

b) Bankalar ve özel finans kurumları tarafından verilen teminat mektupları.

c) Hazine Müsteşarlığınca ihraç edilen Devlet İç Borçlanma Senetleri ve bu senetler yerine düzenlenen belgeler.

30.2.(c) bendinde belirtilen senetler ve bu senetler yerine düzenlenen belgelerden nominal değere faiz dahil edilerek ihraç edilenler, anaparaya tekabül eden satış değeri üzerinden teminat olarak kabul edilir.

30.3.İlgili mevzuatına göre Türkiye'de faaliyette bulunmasına izin verilen yabancı bankaların düzenleyecekleri teminat mektupları ile Türkiye dışında faaliyette bulunan banka veya benzeri kredi kuruluşlarının kontrgarantisini üzerine Türkiye'de faaliyette bulunan bankaların veya özel finans kurumlarının düzenleyecekleri teminat mektupları da teminat olarak kabul edilir.

30.4.Teminat mektubu verilmesi halinde, bu mektubun kapsam ve şeklinin, Kamu İhale Kurumunun belirlediği esaslara uygun olması gerekir. Bu esaslara aykırı olarak düzenlenmiş teminat mektupları geçerli kabul edilmez.

30.5.Teminatlar, teminat olarak kabul edilen diğer değerlerle değiştirilebilir.

30.6.Her ne suretle olursa olsun, İdarece alınan teminatlar haczedilemez ve üzerine ihtiyati tedbir konulamaz.

Madde 31- Geçici teminatın teslim yeri

31.1.Teminat mektupları, teklif zarfının içinde ihale komisyonuna sunulur.

31.2.Teminat mektupları dışındaki teminatların ADÜ Strateji Geliştirme Daire Başkanlığına yatırılması ve makbuzlarının teklif zarfının içinde sunulması gerekir.

Madde 32- Geçici teminatın iadesi

32.1.İhale üzerinde kalan istekli ile ekonomik açıdan en avantajlı ikinci teklif sahibi istekliye ait teminat mektupları ihaleden sonra ADÜ Strateji Geliştirme Daire Başkanlığına teslim edilir. Diğer isteklilere ait teminatlar ise hemen iade edilecektir.

32.2.İhale üzerinde kalan istekli ile ekonomik açıdan en avantajlı ikinci teklif sahibi istekliye ait geçici teminatlar, ihaleyi kazanan isteklinin, gerekli kesin teminatı verip sözleşmeyi imzalaması halinde iade edilir. Ancak, sözleşme süresi içinde malın teslim edilmesi durumunda söz konusu teminatlar, malın idareye tesliminden ve muayene kabul komisyonu tarafından düzenlenen olumlu raporun idarece kabul edilmesinden hemen sonra iade edilir.

✓

b) Şekli ve içeriği bu Şartnamede belirlenen Teklif Mektubu.

c) Bu şartnamenin 14 üncü maddesinde belirtilmesi halinde isteklilerin alt yüklenicilere yaptırmayı düşündükleri işlere ait öneriler ve işlerin listesi,

d) (Şartnamenin 15 inci maddesinde sayılan belgelerden İdarenin istemeyi gerekli gördüğü diğer belgeler.)

25.2.İdarelerce teklifi oluşturan belgelerin sunulduğunda bu Şartnamenin 15.5. maddesinde belirtilen esaslar geçerlidir.

Madde 26- Teklif mektubunun şekli ve içeriği

26.1. Teklif mektupları, ekteki form örneğine uygun şekilde yazılı ve imzalı olarak sunulur.

26.2. Teklif mektubunda;

a) İhale dokümanının tamamen okunup kabul edildiğinin belirtilmesi,

b) Teklif edilen bedelin rakam ve yazı ile birbirine uygun olarak açıkça yazılması,

c) Üzerinde kazıntı, silinti düzeltme bulunmaması,

d) Teklif mektubunun ad, soyad veya ticaret unvanı yazılmak suretiyle yetkili kişilerce imzalanmış olması, zorunludur.

26.3.Ortak girişim olarak teklif veren isteklilerin teklif mektuplarının, ortakların tamamı tarafından veya teklif vermeye yetki verdikleri kişiler tarafından imzalanması gerekir.

26.4.Konsorsiyum olarak teklif verecek isteklilerin teklif mektuplarında, konsorsiyum ortaklarının işin uzmanlık gerektiren kısımları için teklif ettikleri bedel ayrı ayrı yazılacaktır. Konsorsiyum ortaklarının işin uzmanlık gerektiren kısımları için teklif ettikleri bedellerin toplamı, konsorsiyumun toplam teklif bedelini oluşturacaktır.

02.07.2008

02.08.2008

02.08

Madde 27- Tekliflerin geçerlilik süresi

27.1.Tekliflerin geçerlilik süresi, ihale tarihinden itibaren en az doksan (90) takvim günü olmalıdır. Bu süreden daha kısa süreli geçerli olduğu belirtilen teklif mektupları değerlendirilmeye alınmaz.

27.2.İhtiyaç duyulması halinde İdare, teklif geçerlilik süresinin en fazla yukarıda belirlenen süre kadar uzatılması yönünde istekliden talepte bulunacaktır. İstekli, İdarenin bu talebini kabul edebilir veya reddedebilir. İdarenin teklif geçerlilik süresinin uzatılması talebini reddeden isteklinin geçici teminatı iade edilecektir.

27.3.Talebi kabul eden istekliler, teklif ve sözleşme koşulları değiştirilmeksizin, geçici teminatını kabul edilen yeni teklif geçerlilik süresine ve her bakımdan geçici teminata ilişkin hükümlere uydurmak zorundadır.

27.4.Bu konudaki istek ve cevaplar yazılı olarak yapılır, iadeli taahhütlü posta yoluyla gönderilir veya imza karşılığı elden teslim edilir.

Madde 28- Tekliflerin sunulma şekli

28.1.Bu Şartname ile istenilen bütün teklif belgeleri bir zarfa veya pakete konular. Zarfın üzerine isteklinin adı, soyadı veya ticaret unvanı, tebligata esas açık adresi, teklifin hangi işe ait olduğu ve ihaleyi yapan idarenin açık adresi yazılır. Zarfın yapııştırılan yeri istekli tarafından imzalanarak mühürlenecek veya kaşelenecektir.

28.2.Teklifler ihale dokümanında belirtilen ihale saatine kadar sıra numaralı alınırlar karşılığında idareye (tekliflerin sunulacağı yere) teslim edilir. Bu saatten sonra verilen teklifler kabul edilmez ve açılmaksızın istekliye iade edilir.

28.3.Teklifler iadeli taahhütlü olarak posta ile de gönderilebilir. Posta ile gönderilecek tekliflerin ihale dokümanında belirtilen ihale saatine kadar idareye ulaşması şarttır. Postadaki gecikme nedeniyle işleme konulmayacak olan tekliflerin alınış zamanı bir tutanakla tespit edilir ve değerlendirmeye alınmaz.

28.4.Verilen teklifler, bu Şartname hükümlerine göre zeyilname düzenlenmesi hali hariç, herhangi bir sebeple geri alınmaz ve değiştirilemez.

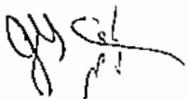

18.2.Yeterlik başvuruları ihale dokümanında belirtilen son başvuru saatine kadar sıra numaralı alınıla karşılığında idareye (yeterlik başvurularının verileceği yere) teslim edilir. Bu saatten sonra verilen yeterli başvuruları kabul edilmez ve açılmaksızın istekliye iade edilir.

18.3.Yeterlik başvuruları iadeli taahhütlü olarak posta ile de gönderilebilir. Posta ile gönderilecek yeterli başvurularının ihale dokümanında belirtilen son başvuru saatine kadar idareye ulaşması şarttır. Postadak gecikme nedeniyle işleme konulmayacak olan yeterlik başvurularının alınış zamanı bir tutanakla tespit edilir ve değerlendirmeye alınmaz.

18.4.Verilen yeterlik başvuruları, bu şartname hükümlerine göre zeyilname düzenlenmesi hali hariç herhangi bir sebeple geri alınamaz ve değiştirilemez.

18.5.Zeyilname ile yeterlik başvuru süresinin uzatılması halinde, idare ve isteklilerin son yeterlik başvurusu tarihine bağlı tüm hak ve yükümlülükleri süre açısından, yeni yeterlik başvuru tarihine kadar uzatılmış sayılır.

Madde 19- İhale saatinden önce ihalenin iptal edilmesinde idarenin serbestliği

19.1.İdarenin gerekli gördüğü veya ihale dokümanında yer alan belgelerde ihalenin yapılmasına engel olan ve düzeltilmesi mümkün bulunmayan hususların bulunduğu tespit edildiği hallerde, ihale saatinden önce ihale iptal edilebilir.

19.2.Bu durumda, iptal nedeni belirtmek suretiyle ihalenin iptal edildiği isteklilere ilan edilerek duyurulur. Bu aşamaya kadar yeterlik başvurusunu vermiş olanlara ihalenin iptal edildiği ayrıca tebliğ edilir.

19.3.İhalenin iptali halinde, verilmiş olan bütün yeterlik başvuruları reddedilmiş sayılır ve bu yeterlik başvuruları açılmaksızın isteklilere iade edilir.

19.4.İhalenin iptal edilmesi nedeniyle isteklilerce idareden herhangi bir hak talebinde bulunulamaz.

IV. TEKLİFLERİN HAZIRLANMASI VE SUNULMASINA İLİŞKİN HUSUSLAR

Madde 20- Teklif ve sözleşme türü

İstekliler tekliflerini, her bir iş kaleminin miktarı ile bu iş kalemleri için teklif edilen birim fiyatlarının çarpımı sonucu bulunan toplam bedel üzerinden vereceklerdir. İhale sonucu üzerine ihale yapılan istekliyle her bir iş kaleminin miktarı ile iş kalemleri için teklif edilen birim fiyatların çarpımı sonucu bulunan toplam bedel üzerinden birim fiyat sözleşme düzenlenecektir.

Madde 21- Teklif ve ödemelerde geçerli para birimi

İsteklilerin tekliflerini Yeni Türk Lirası (YTL) olarak vermeleri zorunlu olup, ödemeye esas para birimi Yeni Türk Lirası (YTL)'dir.

Madde 22- Kısmi teklif verilmesi

Bu ihalede işin tamamı için teklif verilecektir.

Madde 23- Alternatif teklifler

İhale konusu işe ilişkin olarak alternatif teklif verilemez.

Madde 24- Teklif fiyata dahil olan masraflar

24.1. Sözleşme bedeline ulaşım, sigorta, vergi, resim ve harç giderleri dahildir.

24.2.24.1 inci maddede yer alan gider kalemlerinde artış olması yada benzeri yeni gider kalemleri oluşması hallerinde, teklif edilen fiyatın bu tür artış yada farkları karşılayacak payı içerdiği kabul edilir.

24.3.Sözleşme konusu işin bedelinin ödenmesi aşamasında doğacak Katma Değer Vergisi (KDV) ilgili mevzuatı çerçevesinde idareye yükleniciye ayrıca ödenir.

Madde 25- Teklifi oluşturan belgeler

25.1.İsteklilerin sunacağı fiyatı da içeren teklifleri aşağıda sayılanlardan oluşur:

a) Şekli ve içeriği bu Şartnamede belirlenen Geçici Teminat.

BOYA VE ÇATI MALZEMESİ ALIMI İDARI ŞARTNAME

15.5.2- Noter onaylı belgelerin aslına uygun olduğunu belirten bir şerh taşıması zorunlu olup, sureti veya fotokopisi görülerek onaylanmış olanlar ile "ibraz edilenin aynıdır" veya bu anlama gelecek bir şerh taşıyanlar geçerli kabul edilmeyecektir.

15.5.3-İstekliler, istenen belgelerin aslı yerine ihaleden önce idarenin yetkili personel tarafından "aslı idarece görülmüştür" veya bu anlama gelecek şerh düşülen ve aslı kendilerine iade edilen belgelerin suretlerini de tekliflerine ekleyebilirler.

15.5.4-Aşağıda 15.5.4.1 de belirtilen belgeler dışında yerli veya yabancı isteklilerce sunulacak yabancı ülkelerden temin edilen belgelerin, ait olduğu ülke mevzuatına göre düzenlenmesi ve alındığı ülkedeki Türkiye Cumhuriyeti Konsoloslğunca veya Türk Dışişleri Bakanlığınca onaylı olması gerekir. Ancak, Yabancı Resmi Belgelerin Tasdiki Mecburiyetinin Kaldırılması Sözleşmesine taraf ülkelerden sağlanan ve bu sözleşmenin 1 nci maddesi kapsamındaki resmi belgeler, "apostille" kaşesi taşıması kaydıyla belgelerin alındığı ülkedeki Türkiye Cumhuriyeti Konsoloslğu veya Türk Dışişleri Bakanlığı onay işleminden muaftır. Türkiye Cumhuriyeti ile diğer devlet veya devletlerarasında belgelerdeki imza, mühür veya damganın tasdik işlemi belirli işlemlere bağlı tutan hükümler içeren bir anlaşma veya sözleşme bulunduğu takdirde, bu ülkelerden sağlanan belgelerin onayı bu anlaşma veya sözleşme hükümlerine göre yaptırılabilir.

15.5.4.1. --

15.5.5- Bu Şartnamede belgelerin Türkçe tercümelerinin istenildiği hallerde, yurt dışından sağlanan resmi belgeler ile idarece ihale dokümanında belirlenen belgelerin tercümelerinin Türkiye Cumhuriyeti Konsoloslğunca veya Türk Dışişleri Bakanlığınca onaylı olması şarttır. Apostille kaşesi taşıyan belgelerin tercüme ile Türkiye Cumhuriyeti Konsoloslğunca veya Türk Dışişleri Bakanlığınca onaylı olması şartı aranmayan belgelerin tercümelerinin yeminli mütercimlerce yapılması ve noter onaylı olması zorunludur.

15.5.6. Uluslararası Akreditasyon Forumu Karşılıklı Tanınma Antlaşmasında yer alan ulusal akreditasyon kurumlarınca akredite edilmiş belgelendirme kuruluşları veya Uluslararası Laboratuvar Akreditasyon İşbirliği Karşılıklı Tanınma Anlaşmasında yer alan akreditasyon kurumları tarafından düzenlenen belgeler ve bunların tercümelemleri, bu belgelerin alındığı ülkedeki Türkiye Cumhuriyeti Konsoloslukları veya Türkiye'de Dışişleri Bakanlığı onay işleminden muaftır. Ancak bu belgelerin, Türk Akreditasyon Kurumundan alınan ve Mal Alımı İhaleleri Uygulama Yönetmeliğinin 40 ıncı maddesinde belirtilen teyit yazısı ile birlikte sunulması gerekmektedir. Türk Akreditasyon Kurumu tarafından akredite edildiği duyurulan belgelendirme kuruluşları veya Türk Akreditasyon Kurumu tarafından düzenlenen ve TÜRKAK Akreditasyon Markası taşıyan belge ve sertifikalar için ise Türk Akreditasyon Kurumundan teyit alınması zorunlu değildir.

Madde 16- Yeterlik başvuruları ve teklifin dili

Yeterlik başvuruları ve teklifi oluşturan bütün belgeler ve ekleri ile diğer dokümanlar Türkçe olacaktır. Başka bir dilde sunulan belgeler, Türkçe onaylı tercümesi ile birlikte verilmesi halinde geçerli sayılacaktır. Bu durumda teklifin veya belgenin yorumlanmasında Türkçe tercüme esas alınır.

Madde 17- Yeterlik başvurusu ve teklif hazırlama giderleri

Yeterlik başvuruları ve tekliflerin hazırlanması ve sunulması ile ilgili bütün masraflar isteklilere aittir. İdare, ihalenin seyrine ve sonucuna bakılmaksızın, isteklinin üstlendiği bu masraflardan dolayı hiçbir şekilde sorumlu tutulamaz.

Madde 18- Yeterlik başvurularının sunulma şekli

18.1.İhaleye katılabilme şartı olarak bu Şartnamenin 15 inci maddesi ile istenilen bütün yeterlik belgeleri bir zarfa veya pakete konulur. Zarfın üzerine isteklinin adı, soyadı veya ticaret unvanı, tebligata esas açık adresi, belgelerin hangi işe ait olduğu ve ihaleyi yapan idarenin açık adresi yazılır. Zarfın yapııştırılan yeri istekli tarafından imzalanarak mühürlenir veya kaşelenir.

e) Bu Şartnamenin 8 inci maddesinin (a), (b), (c), (d), (e), (g) ve (i) bentlerinde sayılan durumlarda olunmadığına ilişkin yazılı taahhütname,

f) İsteklinin iş ortaklığı olması halinde şekli ve içeriği bu Şartnamede belirlenen iş ortaklığı beyannamesi ile 13 üncü maddede konsorsiyumların da teklif verebilecekleri öngörülmüş ise isteklilerin konsorsiyum olması halinde şekli ve içeriği bu şartnamede belirlenen konsorsiyum beyannamesi,

g) Şartnamenin 15.2 ve 15.3 üncü maddelerinde belirtilen, şekli ve içeriği Mal Alım İhaleleri Uygulama Yönetmeliğinde düzenlenen yeterlik belgeleri,

h) Şekli ve içeriği bu şartnamede belirtilen başvuru mektubu,

i) İhale dokümanının satın alındığına dair belge,

j) Bu şartnamenin 10 veya 41 inci maddelerinde belirtilmesi halinde, yerli istekli olduğuna ilişkin Mal Alımı İhaleleri Uygulama Yönetmeliğinde belirtilen belgeler,

k) Bu şartnamenin 41 inci maddesinde belirtilmesi halinde teklif edilen malın yerli malı olduğunu tevsik eden belgeler,

l) Ortağı olduğu veya hissedarı bulunduğu tüzel kişiliklere ilişkin beyanname,

m) Bu şartnamenin 15.3. maddesinde İş deneyimi istenilmesi durumunda; tüzel kişi istekli tarafından sunulan iş deneyim belgesinin, aynı tüzel kişinin yarısından fazla hissesine sahip ortağına ait olması halinde sunulacak İş Deneyim Belgesinin Başka Bir Tüzel Kişiye Kullanılmayacağına İlişkin Taahhütname.

n) --

o) --

İsteklinin iş ortaklığı olması halinde, (b), (c), (e), (j), (l), (m) ve (n) bentlerinde yer alan belgelerin her bir ortak tarafından ayrı ayrı verilmesi zorunludur. İhaleye katılabileceklerinin öngörülmesi halinde Konsorsiyumlarda (b), (c), (e), (j), (l) ve (m) bentlerinde yer alan belgelerin her bir ortak tarafından ayrı ayrı verilmesi, (n) bendine ilişkin olarak ise işin ilgili kısmına başvuran ortak tarafından o kısma ilişkin belgelerin verilmesi gerekir.

15.2.Ekonomik ve mali yeterliğe ilişkin aranacak belgeler ve bu belgelerin taşınması gereken kriterler

15.3.Mesleki ve teknik yeterliğe ilişkin aranacak belgeler ve bu belgelerin taşınması gereken kriterler

15.3.1.Uluslararası kurallara uygun şekilde akredite edilmiş kalite kontrol kuruluşları tarafından verilen sertifikalar:

Teklif edilen malzemeler için ulusal (TSE, TSEK vb.) veya uluslararası (ISO, FEC, TÜV, CE vb.) standartlara uygunluk belgelerinden birini vermelidir.

Bu belge ve sertifikaların, Türk Akreditasyon Kurumu tarafından akredite edilen belgelendirme kuruluşları veya Uluslararası Akreditasyon Forumu Karşılıklı Tanınma Antlaşmasında yer alan ulusal Akreditasyon kurumlarınca akredite edilmiş belgelendirme kuruluşları tarafından düzenlenmesi zorunludur.

15.3.4.Tedarik edilecek malların numuneleri, katalogları ve/veya fotoğrafları,

Teklif edilen mallara ait broşür ve/veya tanıtım CD'si ve/veya katalog ve/veya fotoğraflar verilecektir.

15.3.5.İsteklilerin Teknik Şartnameye Uygunluk Taahhütnamesi vermeleri zorunludur.

15.4.Benzer iş olarak kabul edilecek işler aşağıda belirtilmiştir:

15.5.Belgelerin sunuluş şekli

15.5.1-İstekliler, yukarıda sayılan belgelerin aslını veya aslına uygunluğu noterce onaylanmış örneklerini vermek zorundadır. Ancak Türkiye Ticaret Sicili Gazetesi Nizamnamesi'nin 9 uncu maddesinde yer alan hüküm çerçevesinde; Gazete idaresince veya Türkiye Odalar ve Borsalar Birliğine bağlı odalarca "aslının aynıdır" şeklinde onaylanarak isteklilere verilen Ticaret Sicili Gazetesi suretleri ile bunların noter onaylı suretleri kabul edilecektir.

e) Bu şartnamenin 7 nci maddesinde ihaleye katılamayacağı belirtildiği halde ihaleye katılmak.
9.2. Bu yasak fiil veya davranışlarda bulunanlar hakkında fiil veya davranışın özelliğine göre 4734 sayılı Kanunun Dördüncü Kısımında belirtilen hükümler uygulanır.

Madde 10- İhalenin yabancı isteklilere açıklığı

Bu ihaleye sadece yerli istekliler katılabilir. Yabancı isteklilerle ortak girişim yapan yerli istekli bu ihaleye katılamaz. İsteklilerin yerli istekli olduğuna ilişkin Mal Alımı İhaleleri Uygulama Yönetmeliğinde belirtilen belgeleri teklifleri dahilinde sunmaları gerekir.

Madde 11- İhale dokümanında açıklama yapılması

--

Madde 12- İhale dokümanında değişiklik yapılması

--

Madde 13- Ortak Girişim

13.1. Birden fazla gerçek veya tüzel kişi iş ortaklığı oluşturmak suretiyle ihaleye teklif verebilir.

13.2. İş ortaklığı oluşturmak suretiyle ihaleye teklif verecek istekliler, iş ortaklığı yaptıklarına dair pil ortağın da belirtildiği, ekte örneği bulunan iş ortaklığı beyannamesini de yeterlik başvurularıyla beraber sunacaklardır.

13.3. İhalenin iş ortaklığı üzerinde kalması halinde, iş ortaklığından sözleşme imzalanmadan önce noter tasdikli ortaklık sözleşmesini vermesi istenecektir.

13.4. İş ortaklığı anlaşmasında (iş ortaklığı beyannamesi) ve sözleşmesinde iş ortaklığını oluşturan gerçek ve tüzel kişilerin taahhüdün yerine getirilmesinde müştereken ve müteselsilen sorumlu oldukları belirtilecektir.

13.5. İş ortaklığında pilot ortak en çok hisseye sahip ortak olmalıdır. Ortakların hisse oranları, ortaklık anlaşmasında (iş ortaklığı beyannamesi) ve ortaklık sözleşmesinde gösterilir.

13.6. Konsorsiyumlar ihaleye teklif veremez.

Madde 14- Alt Yükleniciler

İhale konusu alımın tamamı veya bir kısmı, alt yüklenicilere yaptırılamaz.

III - YETERLİK BELGELERİNİN HAZIRLANMASI VE SUNULMASINA İLİŞKİN HUSUSLAR

Madde 15- Yeterlik başvurusu için gerekli belgeler

15.1. İsteklilerin aşağıda sayılan belgeleri yeterlik başvurusu kapsamında sunmaları gerekir:

a) Tebligat için adres beyanı ve ayrıca irtibat için telefon ve varsa faks numarası ile elektronik posta adresi;

b) Mevzuatı gereği kayıtlı olduğu Ticaret ve/veya Sanayi Odası veya Meslek Odası Belgesi;

1) Gerçek kişi olması halinde, ilk ilan/davet tarihinin veya son başvuru tarihinin içerisinde bulunduğu yılda alınmış ilgisine göre Ticaret ve/veya Sanayi Odasına veya ilgili Meslek Odasına kayıtlı olduğun gösterir belge,

2) Tüzel kişi olması halinde, mevzuatı gereği tüzel kişiliğin siciline kayıtlı bulunduğu Ticaret ve/veya Sanayi Odasından, ilk ilan/davet tarihinin veya son başvuru tarihinin içerisinde bulunduğu yılda alınmış tüzel kişiliğin sicile kayıtlı olduğuna dair belge,

c) Teklif vermeye yetkili olduğunu gösteren imza beyannamesi veya imza sirküleri;

1) Gerçek kişi olması halinde, noter tasdikli imza beyannamesi,

2) Tüzel kişi olması halinde, ilgisine göre tüzel kişiliğin ortakları, üyeleri veya kurucuları ile tüzel kişiliğin yönetimindeki görevlileri belirten son durumu gösterir Ticaret Sicil Gazetesi veya bu hususları tevsil eden belgeler ile tüzel kişiliğin noter tasdikli imza sirküleri,

d) Vekaleten ihaleye katılma halinde, istekli adına katılan kişinin ihaleye katılmaya ilişkin noter tasdikli vekaletnamesi ile noter tasdikli imza beyannamesi,

gy

a) 4734 ve 4735 sayılı Kanunlar ile diğer Kanunlardaki hükümler gereğince geçici veya sürekli olarak kamu ihalelerine katılmaktan yasaklanmış olanlar ile 3713 sayılı Terörle Mücadele Kanunu kapsamına giren suçlardan ve organize suçlardan dolayı hükümlü bulunanlar.

b) İlgili mercilerce hileli iflas ettiğine karar verilenler.

c) İdarenin ihale yetkilisi kişileri ile bu yetkiye sahip kurullarda görevli kişiler.

d) İdarenin ihale konusu işle ilgili her türlü ihale işlemlerini hazırlamak, yürütmek, sonuçlandırmak ve onaylamakla görevli olanlar.

e) (c) ve (d) bentlerinde belirtilen şahısların eşleri ve üçüncü dereceye kadar kan ve ikinci dereceye kadar kayın hısımları ile evlatlıkları ve evlat edinilenleri.

f) (c), (d) ve (e) bentlerinde belirtilenlerin ortakları ile şirketleri (bu kişilerin yönetim kurullarında görevli bulunmadıkları veya sermayesinin % 10'undan fazlasına sahip olmadıkları anonim şirketler hariç).

g) 4734 sayılı Kanununun 53 üncü maddesinin (b) fıkrasının 8 inci alt bendi gereğince alınacak Bakanlar Kurulu Kararları ile belirlenen yabancı ülkelerin isteklileri.

7.2. İdare bünyesinde bulunan veya idare ile ilgili her ne amaçla kurulmuş olursa olsun vakıf, dernek, birlik, sandık gibi kuruluşlar ile bu kuruluşların ortak oldukları şirketler bu ihaleye katılamazlar.

7.3. Ayrıca ihale konusu alımla ilgili danışmanlık hizmetlerini yapan yükleniciler bu işin ihalesine katılamazlar. Bu yasak, bunların ortaklık ve yönetim ilişkisi olan şirketleri ile bu şirketlerin sermayesinin yarısından fazlasına sahip oldukları şirketleri için de geçerlidir.

7.4. Yukarıdaki yasaklara rağmen ihaleye katılan istekliler ihale dışı bırakılarak geçici teminatları gelir kaydedilir. Ayrıca, bu durumun tekliflerin değerlendirilmesi aşamasında tespit edilememesi nedeniyle bunlardan biri üzerine ihale yapılmışsa teminatı gelir kaydedilerek ihale iptal edilir.

Madde 8- İhale dışı bırakılma nedenleri

Aşağıda belirtilen durumlardaki istekliler, bu durumlarının tespit edilmemesi halinde, ihale dışı bırakılacaktır:

a) İflas eden, tasfiye halinde olan, işleri mahkeme tarafından yürütülen, konkordato ilân eden, işlerini askıya alan veya kendi ülkesindeki mevzuat hükümlerine göre benzer bir durumda olan.

b) İflası ilân edilen, zorunlu tasfiye kararı verilen, alacaklılara karşı borçlarından dolayı mahkeme idaresi altında bulunan veya kendi ülkesindeki mevzuat hükümlerine göre benzer bir durumda olan.

c) Türkiye'nin veya kendi ülkesinin mevzuat hükümleri uyarınca kesinleşmiş sosyal güvenlik prim borcu olan.

d) Türkiye'nin veya kendi ülkesinin mevzuat hükümleri uyarınca kesinleşmiş vergi borcu olan.

e) İhale tarihinden önceki beş yıl içinde, mesleki faaliyetlerinden dolayı yargı kararıyla hüküm giyen.

f) İhale tarihinden önceki beş yıl içinde, idareye yaptığı işler sırasında iş veya meslek ahlakına aykırı faaliyetlerde bulunduğu idare tarafından ispat edilen.

g) İhale tarihi itibarıyla, mevzuatı gereği kayıtlı olduğu oda tarafından mesleki faaliyetten men edilmiş olan.

h) Bu maddede belirtilen bilgi ve belgeleri vermeyen veya yanıltıcı bilgi ve/veya sahte belge verdiği tespit edilen.

i) Şartnamenin 7 inci maddesinde ihaleye katılamayacağı belirtilmiş halde ihaleye katılan.

j) Şartnamenin 9 uncu maddesinde belirtilen yasak fiil veya davranışlarda bulunduğu tespit edilen.

Madde 9- Yasak fiil veya davranışlar

9.1. İhalede aşağıda belirtilen fiil veya davranışlarda bulunmak yasaktır:

a) Hile, vaat, tehdit, nüfuz kullanma, çıkar sağlama, anlaşma, irtikap, rüşvet surciyle veya başka yollarla ihaleye ilişkin işlemlere fesat karıştırmak veya buna teşebbüs etmek.

b) İsteklileri tereddüde düşürmek, katılımı engellemek, isteklilere anlaşma teklifinde bulunmak veya teşvik etmek, rekabeti veya ihale kararını etkileyecek davranışlarda bulunmak.

c) Sahte belge veya sahte teminat düzenlemek, kullanmak veya bunlara teşebbüs etmek.

d) Alternatif teklif verebilme halleri dışında, bir istekli tarafından kendisi veya başkaları adına doğrudan veya dolaylı olarak, asaleten ya da vekaleten birden fazla teklif vermek.

İdare bu incelemeden sonra istekliden, ihale dokümanını oluşturan belgelerin tamamını aslına uygun olarak teslim aldığına dair, dizi pusulası üzerine yazılarak imzalanmış beyanını alır.

4.3.İstekli ihale dokümanını satın almakla, ihale dokümanını oluşturan belgelerde yer alan koşullar ve kuralları kabul etmiş sayılır.

4.4.İhale dokümanını oluşturan belgelerin Türkçe yanında başka dillerde de hazırlanıp isteklilere satılmasına halinde; ihale dokümanının anlaşılmasında, yorumlanmasında ve idare ile istekliler arasındaki oluşacak anlaşmazlıkların çözümünde Türkçe metin esas alınacaktır.

Madde 5- Yeterlik başvurularının verileceği yer, son başvuru tarih ve saati

5.1.Yeterlik Başvurularının verileceği yer, son başvuru tarih ve saati ile yeterlik değerlendirmesinin başlama tarih ve saati;

- a) Yeterlik Başvurularının verileceği yer : İdari ve Mali İşler Daire Başkanlığı
b) Son başvuru tarih ve saati : 02.07.2008 -- 14.00
c) Yeterlilik değerlendirmesine başlama tarih ve saati : 02.07.2008 -- 14.00

5.2.Yeterlik belgeleri, son başvuru tarih ve saatine kadar yukarıda belirtilen yere verilebileceği gibi, iade taahhütlü posta vasıtasıyla da gönderilebilir. Son başvuru saatine kadar idareye ulaşmayan yeterli başvuruları değerlendirmeye alınmayacaktır.

5.3.İdareye verilen veya ulaşan yeterlik başvuruları, bu Şartnamenin 12 nci maddesine göre zeyilnam düzenlenmesi hali hariç, herhangi bir sebeple geri alınamaz.

5.4.Yeterlik değerlendirmesi için tespit olunan tarihin tatil gününe rastlaması halinde yeterli değerlendirilmesi, takip eden ilk iş gününde yukarıda belirtilen saatte aynı yerde yapılır ve bu saate kadar verilen yeterlik başvuruları kabul edilir.

5.5.Çalışma saatlerinin sonradan değişmesi halinde de yeterlik değerlendirilmesi yukarıda belirtilen saatte yapılır.

5.6.Saat ayarlarında, Türkiye Radyo-Televizyon Kurumu (TRT)'nin ulusal saat ayarı esas alınır.

Madde 6- İhale dokümanının kapsamı

6.1 İhale dokümanları aşağıdaki belgelerden oluşmaktadır:

- a) İdari Şartname
b) Teknik Şartname
c) Sözleşme Tasarısı
d) Standart formlar
Başvuru Mektup Örneği (Standart Form KİK 017.0/M)
Birim Fiyat Teklif Mektubu (Standart Form KİK 019.0/M)
İhale Dışı Olunmadığına İlişkin Taahhütname (Standart Form KİK 027.1/M)
Ortaklık / Hisse Beyannamesi (Standart Form KİK 027.3/M)
İş Ortaklığı Beyannamesi (Standart Form KİK 028.0/M)
Geçici Teminat Mektubu (Standart Form KİK 029.0M)

6.2.Ayrıca, bu Şartnamenin ilgili hükümleri gereğince, idarenin çıkaracağı zeyilnameler ile isteklilerin yazılı talebi üzerine idare tarafından yapılan yazılı açıklamalar, ihale dokümanının bağlayıcı bir parçasını teşkil eder.

6.3.İsteklinin yukarıda belirtilen dokümanların tümünün içeriğini dikkatli bir şekilde incelemesi gerekir. Yeterlik başvurusunun yapılması ve teklifin verilmesine ilişkin şartları yerine getirememesi halinde ortaya çıkacak sorumluluk istekliye ait olacaktır. İhale dokümanında öngörülen ve tarif edilen usule uygun olmayan yeterlik başvuruları ve teklifler değerlendirmeye alınmaz.

II - İHALEYE KATILMAYA İLİŞKİN HUSUSLAR

Madde 7- İhaleye katılamayacak olanlar

7.1.Aşağıda sayılanlar doğrudan veya dolaylı veya alt yüklenici olarak, kendileri veya başkaları adına hiçbir şekilde ihaleye katılamazlar:

T.C.
ADNAN MENDERES ÜNİVERSİTESİ REKTÖRLÜĞÜ
PAZARLIK USULÜ İLE İHALE EDİLEN
BOYA VE ÇATI MALZEMESİ ALIMINA AİT İDARİ ŞARTNAME

I - İHALENİN KONUSU VE TEKLİF VERMEYE İLİŞKİN HUSUSLAR

Madde 1- İş sahibi idareye ilişkin bilgiler

1.1. İş sahibi idarenin;

- a) Adı : **ADNAN MENDERES ÜNİVERSİTESİ REKTÖRLÜĞÜ**
b) Adresi : **Merkez Kampüs Kepez Mevkii / AYDIN**
c) Telefon Numarası : **0 256 212 38 62**
d) Faks Numarası : **0 256 213 27 42**
e) Elektronik Posta Adresi : **ihale@adu.edu.tr**
f) İlgili Personelin adı-soyadı/unvanı : **Günnur YÜKSEK / Şube Müdür Vekili**

1.2.İstekliler, ihaleye ilişkin bilgileri yukarıdaki adres ve numaralardan görevli personelle irtibat kurmak suretiyle temin edebilirler.

Madde 2- İhale konusu işe ilişkin bilgiler

İhale konusu malın;

- a) Adı : **Boya ve Çatı Malzemesi Alımı**
b) Varsa kodu : **---**
c) Miktarı ve türü : **140 Teneke Tavan Boyası (20 kg), 230 Teneke Plastik Boya (15 lt), 240 Teneke Dış Cephe Boyası (15 lt), 120 Teneke Dış Cephe Astarı (15 lt), 200 Torba Tamir Harcı (25 kg), 100 Teneke Dış Cephe Macunu (25 kg), 15 Teneke Yağlı Boya (15 lt), 10 Teneke Sentetik Tiner (12 lt), 10 Teneke Antipas (15 lt), 90 Adet 10x10x300 cm. Kereste, 550 Adet 5x10x300 cm. Kereste, 4000 Mt. 3x3 cm. Çam Mamul Çıta, 8 M³ 2 cm.'lik Kaplama Tahtası, 80 Adet 11 mm.OSB Yalıtım Levhası, 75 Adet 250x100 cm. Eternit, 18500 Adet Marsilya Tipi Kiremit, 500 Adet Mahya, 320 Adet Kiremit Altı Örtüsü, 10 Koli NP-1 ve 280 Mt. 10 No Çinko Mail Dere**
d) Teslim edileceği yer : **Ayniyat Saymanlığı bilgisi dahilinde Didim Meslek Yüksekokulu Staj ve Uygulama Tesislerine**
e) Diğer bilgiler : **---**

Madde 3- İhaleye ilişkin bilgiler

İhaleye ilişkin bilgiler;

- a) İhale usulü : **Pazarlık Usulü**
b) İhalenin yapılacağı adres : **ADÜ Rektörlüğü İdari ve Mali İşler Daire Başkanlığı toplantı salonu**

Madde 4- İhale dokümanının görülmesi ve temini

4.1.İhale dokümanı aşağıda belirtilen adreste bedelsiz olarak görülebilir. Ancak, ihaleye teklif verecek olanların idarece onaylı ihale dokümanını satın alması zorunludur.

- a) İhale dokümanının görülebileceği yer : **İdari ve Mali İşler Daire Başkanlığı**
b) İhale dokümanının satın alınabileceği yer : **İdari ve Mali İşler Daire Başkanlığı**
c) İhale dokümanı satış bedeli (varsa vergi dahil) : **50,00 YTL**

4.2.İhale dokümanı, içeriğindeki belgeleri gösteren bir dizi pusulasıyla birlikte verilir. İstekli, ihale dokümanını oluşturan belgelerin aslına uygunluğunu ve belgelerin tamam olup olmadığını kontrol eder.

Madde 47- Yüklencinin Ceza Sorumluluğu

İş tamamlandıktan ve kabul işlemi yapıldıktan sonra tespit edilmiş olsa dahi 4735 sayılı Kanunun 25 inci maddesinde belirtilen fiil veya davranışlardan Türk Ceza Kanununa göre suç teşkil eden fiil veya davranışlarda bulunan Yüklenci ile o işteki ortak veya vekilleri hakkında Türk Ceza Kanunu hükümlerine göre ceza kovuşturması yapılmak üzere yetkili Cumhuriyet Savcılığına suç duyurusunda bulunulur. Bu kişiler hakkında bir cezaya hükmedilmesi halinde, 4735 sayılı Kanunun 27 nci maddesi hükmü uygulanır.

Madde 48- Anlaşmazlıkların Çözümü

Bu sözleşme ve eklerinin uygulanmasından doğabilecek her türlü anlaşmazlığın çözümünde AYDIN mahkemeleri ve icra daireleri yetkilidir.

Madde 49- Hüküm Bulunmayan Haller

Bu sözleşme ve eklerinde hüküm bulunmayan hallerde, ilgisine göre 4734 sayılı Kanun ve 4735 sayılı Kanun hükümlerine, bu Kanunlarda hüküm bulunmaması halinde ise genel hükümlere göre hareket edilir.

Madde 50- Diğer Hususlar

--

Madde 51- Yürürlük

Bu sözleşme taraflarca imzalandığı tarihte yürürlüğe girer.

Madde 52- İmza

Bu sözleşme 52 (elli iki) maddeden ibaret olup, İdare ve Yüklenci tarafından tam olarak okunup anlaşıldıktan sonra .../.../2008 tarihinde bir (1) nüsha olarak imza altına alınmış ve bu nüsha idarede alıkonulmuştur. Ancak sözleşmenin düzenleme anında yüklenici talep ederse 1 nüsha daha imza altına alınacak ve bu nüsha yükleniciye verilecektir. Bu durum, her iki nüshada da altında sözleşmeyi imzalayan tarafların imzaları bulunan bir şerhle açıkça belirtilecektir. Ayrıca, yüklenicinin herhangi bir zamanda talebi halinde sözleşmenin "aslına uygun idarece onaylı sureti" idare tarafından düzenlenip yükleniciye verilecektir.

İDARE

YÜKLENİCİ

* Yüklenci talep ettiği her asıl sözleşme için ayrıca Damga Vergisi yatırmak zorundadır.

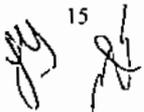

eder. Yüklenicinin, İdareye ödemesi gereken bir tutar bulunması halinde, İdare söz konusu malzemeler v geçici tesisleri bu tutarı karşılamak üzere satabilir ve varsa bakiye tutar Yükleniciye ödenir.

42.6.3.Fesih tarihi itibariyle İdare, Yüklenici tarafından yapılan veya teslim edilen mal miktarlarını, hata v eksiklerinin giderilme masrafları ile Sözleşme gereğince Yükleniciye ödemesi gereken değerleri tespi eder.

42.6.4.İdare, hata ve eksikler varsa, İdare tarafından yapılacak masraflar belirleninceye kadar Yükleniciyi yapacağı ödemeleri durdurma hakkına sahiptir.

42.6.5.Sözleşmede hüküm olmayan hallerde, genel hükümlere göre işlem yapılır.

42.6.6.Sözleşmenin feshedilmesi halinde, Yüklenicinin kesin teminatı ve varsa ek kesin teminatı:

a) Tedavüldeki Türk parası ise doğrudan doğruya,

b) Banka teminat mektubu ise bankadan / özel finans kurumundan tahsil edilerek,

c) Devlet tahvilleri, Hazine kefaletini haiz tahviller ise paraya çevrilmek suretiyle,

gelir kaydedilir. Gelir kaydedilen kesin teminat, Yüklenicinin borcuna mahsup edilemez.

Madde 43- Yüklenicinin Ölümü

Yüklenicinin ölümü halinde, sözleşme feshedilmek suretiyle hesabı genel hükümlere göre tasfiye edilerek kesin teminatları ve varsa diğer alacakları varislerine verilir. Ancak, aynı şartları taşıyan ve talepte bulunan varislere idarenin uygun görmesi halinde, ölüm tarihini izleyen otuz gün içinde varsa ek teminatlar dahil taahhüdün tamamı için gerekli kesin teminatı vermeleri şartıyla sözleşme devredilebilir.

Madde 44- Yüklenicinin İflası

Yüklenicinin iflas etmesi halinde, sözleşme feshedilerek yasaklama hariç yüklenici hakkında 4735 sayılı Kanununun 20 ve 22 inci maddelerine göre işlem yapılır.

Madde 45- Yüklenicinin Ağır Hastalık, Tutukluluk veya Mahkûmiyet Hali

Yüklenici, işbu sözleşme hükümlerinin yerine getirilmesine engel olacak derecede ağır hastalık, tutukluluk veya özgürlüğü kısıtlayıcı bir ceza nedeniyle taahhüdünü yapamayacak duruma girse, bu hallerin oluşundan başlamak üzere 30 (otuz) gün içinde İdarenin kabul edeceği birini temsilci tayin etmek şartı ile taahhüdüne devam edebilir. Eğer, Yüklenici kendi serbest iradesi ile vekil tayin etmek imkânından mahrum ise, yerine ilgililerce aynı süre içinde genel hükümlere göre bir yasal temsilci tayin edilmesi istenebilir. Yukarıdaki hükümlerin uygulanmaması halinde sözleşme feshedilerek yasaklama hariç 4735 sayılı Kanununun 20 ve 22 inci maddesine göre işlem yapılır.

Madde 46- Yüklenicinin Ortak Girişim Olması Halinde Ölüm, İflas, Ağır Hastalık, Tutukluluk veya Mahkûmiyet Halleri

Ortak girişimlerce yerine getirilen taahhütlerde, ortak girişimi oluşturan gerçek veya tüzel kişilerden birinin ölümü, iflası, ağır hastalığı, tutukluluğu, özgürlüğü kısıtlayıcı bir cezaya mahkûm olması veya dağılması sözleşmenin devamına engel olmaz. Ancak, bunlardan biri İdareye pilot veya koordinatör ortak olarak bildirilmiş ise, pilot veya koordinatör ortağın gerçek veya tüzel kişi olmasına göre iflas, ağır hastalık, tutukluluk, özgürlüğü kısıtlayıcı bir cezaya mahkûmiyet veya dağılma hallerinde, sözleşme feshedilerek yasaklama hariç haklarında 4735 sayılı Kanununun 20 ve 22 inci maddesine göre işlem yapılır. Pilot veya koordinatör ortağın ölümü halinde ise sözleşme feshedilmek suretiyle yapılmış olan işler tasfiye edilerek kesin teminat iade edilir. Bu durumların meydana gelmesini izleyen 30 (otuz) gün içinde diğer ortakların teklifi ve İdarenin uygun görmesi halinde de, teminat dâhil o iş için pilot veya koordinatör ortağın yüklenmiş olduğu sorumlulukların üstlenilmesi kaydıyla sözleşme yenilenerek iş devam edilebilir. Pilot veya koordinatör ortak dışındaki ortaklardan birinin ölümü, iflası, ağır hastalığı, tutukluluğu, özgürlüğü kısıtlayıcı bir cezaya mahkûm olması veya dağılması halinde, diğer ortaklar teminat dâhil işin o ortağa yüklediği sorumlulukları da üstlenerek taahhüdü yerine getirirler.

kaydedilir ve sözleşme feshedilerek hesabı genel hükümlere göre tasfiye edilir. Ancak, taahhüdün en az 80'inin tamamlanmış olması ve taahhüdün tamamlattırılmasında kamu yararı bulunması kaydıyla;

- (a) İvediligi nedeniyle taahhüdün kalan kısmının yeniden ihale edilmesi için yeterli sürenin bulunmaması,
- (b) Taahhüdün başka bir yükleniciye yaptırılmasının mümkün olmaması,
- (c) Yüklenicinin yasak fiil veya davranışının taahhüdünü tamamlamasını engelleyecek nitelikte olmaması,

hallerinde, İdare sözleşmeyi feshetmeksizin Yükleniciden taahhüdünü tamamlamasını isteyebilir ve takdirde Yüklenici taahhüdünü tamamlamak zorundadır. Ancak bu durumda, Yüklenici hakkında 4734 sayılı Kanununun 26 nci maddesi hükmüne göre işlem yapılır ve yükleniciden kesin teminat ve varsa ek kesin teminatların tutarı kadar ceza tahsil edilir. Bu ceza, ödemelerden kesinti yapılmak suretiyle tahsil edilebilir.

42.3.Mücbir Sebeplerden Dolayı Sözleşmenin Feshi

Mücbir sebeplerden dolayı İdare veya Yüklenici sözleşmeyi tek taraflı olarak feshedebilir. Atan Yüklenicinin mücbir sebebe dayalı bir süre uzatımı talebi varsa idarenin sözleşmeyi feshedebilmesi için uzatılan sürenin sonunda işin sözleşme ve eklerine uygun şekilde tamamlanmamış olması gerekir. Sözleşmenin feshedilmesi halinde, hesabı genel hükümlere göre tasfiye edilerek kesin teminat ve varsa ek kesin teminatlar iade edilir.

42.4.Yüklenicinin Sözleşmeyi Feshetmesi

Sözleşme yapıldıktan sonra mücbir sebep halleri dışında, Yüklenicinin mali acz içinde bulunması nedeniyle taahhüdünü yerine getiremeyeceğini gerekçeleri ile birlikte yazılı olarak İdareye bildirdiği takdirde, ayrıca protesto çekmeye gerek kalmaksızın kesin teminat ve varsa ek kesin teminatlar gütülür ve sözleşme feshedilerek hesabı genel hükümlere göre tasfiye edilir.

42.5.Fesih Tarihinin Belirlenmesi

42.5.1.4735 sayılı Kanununun 19 uncu maddesine göre Yüklenicinin fesih talebinin İdareye intikali, a) Kanununun 20 inci maddesinin (a) bendine göre belirlenen sürenin bitimi, b) Kanununun 20 inci maddesinin (b) bendi ile 20 inci maddeye göre ise tespit tarihi itibarıyla sözleşme feshedilmiş sayılır. Bu tarihleri izleyen yedinci gün içinde İdare tarafından fesih kararı alınır. Bu karar, karar tarihini izleyen beş gün içinde Yükleniciye bildirilir.

42.5.2.4735 sayılı Kanununun 19, 20 ve 21 inci maddelerine göre sözleşmenin feshedilmesi halinde, kesin teminat ve varsa ek kesin teminatlar alındığı tarihten gelir kaydedileceği tarihe kadar Devlet İstatistik Enstitüsünce yayımlanan aylık toptan eşya fiyat endeksine göre güncellenir. Güncellenen tutar ile kesin teminat ve varsa ek kesin teminatların tutarı arasındaki fark Yükleniciden tahsil edilir. Ödemelerden kesinti yapılmak suretiyle teminat alınan hallerde, alınmayan tutar gelir kaydedileceği gibi, sözleşme feshedildiği tarihten sonra yapılmayan iş miktarına isabet eden teminat tutarı da aynı şekilde güncellenerek Yükleniciden tahsil edilir. Gelir kaydedilen teminatlar, Yüklenicinin borcuna mahsup edilemez.

42.5.3.4735 sayılı Kanununun 19, 20 ve 21 inci maddelerine göre sözleşmenin feshedilmesi halinde Yükleniciler hakkında 4735 sayılı Kanununun 26 nci hükümlerine göre işlem yapılır. Ayrıca, sözleşmenin feshi nedeniyle idarenin uğradığı zarar ve ziyan Yükleniciye tazmin ettirilir. İdare fesih işleminden sonra işi 4734 sayılı Kanunda belirlenen usullerden uygun olan biri ile ihale etmekte serbesttir. Geri kalan işler başka bir yükleniciye ihalesinden dolayı, Yüklenici hiçbir hak iddiasında bulunamaz.

42.6.Fesih Halinde Yapılacak İşlemler

42.6.1.Sözleşmenin feshi halinde, Yüklenici işyerini terk eder. İdare tarafından istenilen malzemeler, araçları, tüm evrak ve belgeleri, İş için yaptırdığı tasarım ve çizimleri, İdareye yazılı bir tutanakla teslim eder. Yüklenici, alt yüklenici sözleşmeleri, İşyerinin korunması ve alınması gereken güvenlik önlemleri konularında İdarenin vermiş olduğu makul talimatları derhal yerine getirir. Sözleşmenin feshi halinde İdarenin İş başka bir yükleniciye tamamlaması halinde, Yüklenicinin belgelerini kullanabilir. Bu durumda, Yüklenici herhangi bir hak iddia edemez.

42.6.2.İdare, Yüklenicinin İşyerindeki montaj malzemeleri ile geçici tesislerin teslim edileceği zaman yazılı olarak bildirir. Bu ihbar üzerine, Yüklenici risk ve masrafları kendisine ait olmak üzere İşyerini ter

Madde 39- Sözleşme ve Eklerine Uymayan İşler

39.1. Yüklenici teslim, montaj ve ambalajlama şekli ve durumu, sözleşme ve şartnamelere uymayan, ek ve kusurlu oldukları tespit edilen malları, İdarenin talimatı ile belirlenen süre içinde bedelsiz olarak değiştirmek veya düzeltmek zorundadır. Bundan dolayı bir gecikme olursa bu sözleşmenin gecikme cezasına ilişkin hükümleri uygulanır.

39.2. Yüklenici tarafından mala ait teknik dokümandan farklı olarak önerilen işler, ancak teknik ve sa kurallarına ve istenen özelliklere uygun ve mevcudundan daha iyi özelliklere sahip olduğu komisyon tarafından onaylanması halinde kabul edilebilir. Ancak, bu takdirde yüklenici ilave bedel isteyemez.

Madde 40- Onay Verilmesinin Sorumluluğu Ortadan Kaldırmaması

Herhangi bir işin üretim aşamasında yada teslim öncesi imalat aşamasında denetlenmiş olması veya onay verilmiş olması, yüklenicinin üstlenmiş olduğu işi bütünüyle projelerine, sözleşme ve şartnamelerini teknik ve sanat kurallarına uygun olarak yapmak hususundaki yükümlülüklerini ve bu konuda sorumluluğunu ortadan kaldırmaz.

Madde 41- Garanti ve Bakım, Onarım

41.1. **Garanti:** Yüklenici tarafından teslim edilecek malların kabulünden sonra asgari 2 (iki) yıl garanti süresi olacaktır. Yüklenici bu mallara ait garanti belgelerini İdare adına düzenlemek ve orijinal nüshaları İdareye teslim etmekle mükelleftir. Garanti kapsamındaki malzemede sözleşme süresi içerisinde tespit edilecek hata, ayıp ve eksikliklerin garanti sağlayan kişi veya kuruluş tarafından giderilmesini Yüklenici üstlenecektir. Bu yükümlülüğün Yüklenici tarafından yerine getirilmemesi halinde İdare, garantinin sağlanması için yapacağı tüm giderleri Yüklenicinin alacaklarından kesmek veya teminatını paraya çevirmek suretiyle tahsil etmek hakkına sahiptir.

41.1.1. Garanti süresi boyunca Yüklenici tarafından, malın kullanım kılavuzu veya diğer dokümantasyonunda belirtilen periyotlarda bakımını her türlü sarf malzemesinin bedeli Yükleniciye ağı olmak üzere sağlanacaktır.

41.2. **Garanti Süresi Sonrası Bakım, Onarım ve Yedek Parça Temini** Yüklenici 4077 sayılı Tüketicini Korunması Hakkında Kanun ile bu kanuna atıfta bulunarak yürürlüğe konulan yönetmelik ve tebliğle gereğince 10 (on) yıl süre ile yedek parça, sarf malzeme, teknik servis vb. imkânlarını sağlama zorundadır. Buna bağlı olarak giderler İdare tarafından karşılanacaktır.

41.3. Yüklenicinin sözleşmede hüküm altına alınmış olmasına rağmen; bakım ve onarım yükümlülüğünü yerine getirmekten imtina etmesi veya gecikmeli olarak yerine getirmesi nedeniyle mallarda oluşacak zara ve hasarların giderilmesinden Yüklenici sorumlu olacaktır. Yüklenicinin bakım ve onarım yükümlülüğünü tam veya zamanında yerine getirmemesi sebebiyle malın onarımı imkânsız hale gelmişse ve bu durum garanti kapsamı dışında ise, Yüklenici, malın aynısını ücretsiz temin etmekte yükümlü olacaktır.

Madde 42- Sözleşmenin Feshi ve Tasfiyesi

42.1. İdarenin Sözleşmeyi Feshetmesi

Aşağıda belirtilen hallerde idare sözleşmeyi fesheder:

- (a) Yüklenicinin taahhüdünü ihale dokümanı ve sözleşme hükümlerine uygun olarak yerine getirmemesi veya işi süresinde bitirmemesi üzerine, bu sözleşmenin gecikme cezasını düzenleyen maddesinde belirlenen oranda gecikme cezası uygulanmak üzere, İdarenin yirmi (20) günden az olmamak kaydıyla bu sözleşmede belirlediği süreyi içeren ve nedenleri açıkça belirtilen ihtarına rağmen aynı durumun devam etmesi,

- (b) Sözleşmenin uygulanması sırasında yüklenicinin 4735 sayılı Kanununun 25 inci maddesinde sayılan yasak fiil veya davranışlarda bulunduğu tespit edilmesi,

hallerinde, ayrıca protesto çekmeye gerek kalmaksızın kesin teminat ve varsa ek kesin teminatlar gelir kaydedilir ve sözleşme feshedilerek hesabı genel hükümlere göre tasfiye edilir.

42.2. Sözleşmeden Önceki Yasak Fiil veya Davranışlar Nedeniyle Fesih

Yüklenicinin, ihale sürecinde 4734 sayılı Kanuna göre yasak fiil veya davranışlarda bulunduğu sözleşme yapıldıktan sonra tespit edilmesi halinde, kesin teminat ve varsa ek kesin teminatlar gelir

ihbar, çağrı veya davette bulunması gerektiğinde bu işlemler taraflar aksini kararlaştırmadıkça ya olacaktır.

Madde 34- Yüklenicinin Vekili

Yüklenici bu sözleşmeden kaynaklanan yükümlülüklerini yerine getirirken İdarenin onayı ile sorumlu vekil atayabilir. Bu durumda yüklenici, Sözleşmenin imzalanmasını müteakiben İdarenin uygun görece bildirim süreleri ve koşullar dahilinde noterlikçe tanzim edilecek yetki belgesi ile birlikte yetli temsilcisinin (yüklenici vekili) adı, soyadı, adres ve telefonlarını İdareye bildirmekle mükelleftir. Yükler vekili, İdarece istendiği zaman işlerle ilgili denetimler ve çalışmalar sırasında Komisyon ile birlikte çalışacaktır.

Madde 35 – Denetim, Muayene ve Kabul İşlemleri

35.1.Ara denetim yapılmayacaktır.

35.2.Mal ve yapılan iş yüklenici tarafından idareye teslim edilmedikçe muayene ve kabul işlemleri yapılmaması esas olup muayene sonucunda uygun olmayan malzemeler 7 (yedi) gün içinde geri alınacaktır.

Madde 36- Ödeme Belgelerinin Düzenlenmesi

36.1.Yüklenicinin teslim edeceği mal götürü olarak, partiler veya bölümler halinde ya da tek bir kere teslim alınacaksa, Yüklenici veya vekilinin hazır bulunması ile Komisyon tarafından; her teslimatta;

a) Sözleşme başlangıcından itibaren teslim edilen malların miktarı,

b) Malların ya da yapılan işin Sözleşme ve ekinde yer alan teknik şartnameye uygunluğu, bir kabul tutanağı ile tespit edilir. Tutanak sonucunda komisyon malların kalitesini, teknik şartnamede belirtilen özelliklerine uygunluğu ile varsa hatalı ve kusurlu olanları belirtir. Komisyon burada yazılanlar sınırlı olmaksızın varsa ilave görüşlerine de sözleşme ve teknik şartname çerçevesinde komisyonun görüş ve yetkileri dahilinde raporunda yer verir.

36.2.Komisyon tarafından, raporun sonuç bölümünde malların hatasız kabulü ile malların/işlerin gerçek özellikleri taşımaması ya da teknik şartnamesine uymaması halinde reddini içerir rapor düzenlenir ve İdareye sunulur.

36.3.İdare, kabule ilişkin belgeyi ödeme belgesinin eki yapmak suretiyle malın bedelinin ödenmesini ilişkin mevzuatına uygun bir ödeme belgesi düzenleyerek ödeme işlemlerini başlatır. Ancak akreditif ve avans ödemelerinde, ödeme yapılabilmesi muayene kabul işlemlerinden muafır.

36.4.İdare, Komisyonca kabul raporu düzenlenmesinden itibaren Yüklenicinin yazılı talibi üzerine en geç 30 (otuz) gün içinde Yükleniciye veya vekiline ödemeyi yapacaktır.

Madde 37- Kabulden Sonraki Hata ve Ayıplardan Sorumluluk

Yüklenicinin bu sözleşme gereği teslim ettiği mallarda, malzemenin hileli olmasından veya malın teknik gereklere uygun imal edilmemiş olmasından dolayı zarar ve kayıplar oluştuğu takdirde bu zarar ve kayıplar, Yükleniciye tamamlattırılır veya ödettirilir.

Madde 38- Yüklenicinin Sözleşme İle Teslimini Taahhüt Ettiği İşe İlişkin Sorumluluğu

38.1.Herhangi bir işin, Komisyonun denetimi altında yapılmış olması Yüklenicinin, üstlenmiş olduğu işi yasalara, meslek kurallarına, malın türüne göre ilgili mevzuatına, sözleşme ve şartnamelerine uygun olarak teslim etmek hususundaki yükümlülüklerini ve bu konudaki sorumluluğunu ortadan kaldırmaz.

38.2.Yüklenici, montaj projelerinin ve/veya teknik belgelerin, montaj veya teslim için gösterilen yerler sözleşmenin ifasına engel teşkil edecek nitelikte olduğunu veya teknik açıdan yetersiz olduğunu ileri sürerse bu husustaki karşı görüşlerini talimat veya belgelerin teslim edilmiş tarihinden başlayarak 3 (üç) gün içinde İdareye yazı ile bildirmek zorundadır.

Madde 30- Sözleşme kapsamında yaptırılacak ilave işler, iş eksilişi ve işin tasfiyesi

30.1.Öngörülemez durumlar nedeniyle iş artışının zorunlu olması halinde, işin;

a) Sözleşmeye konu alım içinde kalması,

b) İdareyi külfete sokmaksızın asıl işten ayrılmasının teknik veya ekonomik olarak mümkün olmaması, Şartlarıyla, birim fiyat teklif almak suretiyle ihale edilen mal alımı sözleşmelerinde sözleşme bedelinin % 20 'sine kadar oran dahilinde, süre hariç sözleşme ve ihale dokümanındaki hükümler çerçevesinde ilave işi aynı yükleniciye yaptırmaya idare yetkilidir.

30.2. İşin bu şartlar dahilinde tamamlanamayacağına anlaşılması durumunda ise artış yapılmaksızın hesabı genel hükümlere göre tasfiye edilir. Ancak bu durumda, yüklenicinin işin tamamını ihale dokümanı ve sözleşme hükümlerine uygun olarak yerine getirmesi zorunludur.

30.3.Sözleşme bedelinin % 80'inden daha düşük bedelle tamamlanacağına anlaşılması halinde de, yüklenici işi bitirmek zorundadır. Bu durumda yükleniciye, yapmış olduğu gerçek giderler ve yüklenici kârına karşılık olarak, sözleşme bedelinin % 80'i ile sözleşme fiyatlarıyla yaptığı işin tutarı arasındaki bedel farkının % 5'i ödenir.

30.4.Şözleşme kapsamında gerçekleşecek iş artışları ve iş eksilişlerinde, idare ile yüklenicinin yükümlülükleri konusunda işin sözleşmesinin ilgili hükümleri uygulanır.

Madde 31- Sigorta

31.1.İdari şartnamede sigortaya ilişkin bir zorunluluk olmadığı hallerde, Yükleniciler malın tamamını, İdareye teslim edildiği tarihten malın kabulüne kadar geçen süreler için sigorta ettirmemeleri halinde ortaya çıkan zararlar yükleniciye aittir.

31.2.Yüklenici, sözleşme veya eklerinde aksine bir hüküm bulunmadığı takdirde, işyerlerindeki her türlü mal, araç, malzeme, iş makineleri, taşıtlar, tesisler ve benzeri ile yapılan işin bütün kısımlarını, özellik ve niteliklerine göre, deprem, su baskını, toprak kayması, fırtına, yangın, hırsızlık, kâr kaybı, üçüncü kişiler tarafından verilecek zararlar mali mesuliyet vb. tehlikeler ile İdarece gerekli görülenlere karşı (all risk) sigorta ettirmekle yükümlüdür. Sigortaya esas alınacak bedeller, mal bedeli, ödeme tutarları ile geçici tesis, makina, araç, taşıt ve benzeri için piyasa rayıçlarına göre hesaplanan bedellerin toplamıdır. Yüklenicinin sözleşme ile üstlendiği sorumluluk ve yükümlülükler söz konusu (all risk) sigortalara sınırlandırılmıştır.

31.3.Ancak İdarece bu tür bir yükümlülük idari şartname ve sözleşme ile yükleniciye getirilmemiş ise; Sözleşme konusu mallar ile bunların montajında kullanılacak her türlü araç, malzeme, iş makineleri, taşıtlar ve benzeri ile kabul süresinin başından sonuna kadar olan süreci düzenleyen hükümler dikkate alınmak şartı ile kabul tarihine kadar, korunmasından ve doğacak tüm zararlardan Yüklenici sorumludur.

31.4. Poliçelerin İdareye Verilmesi

Sigorta zorunluluğunun olduğu hallerde; söz konusu sigortalara ilişkin poliçeleri Yüklenici, iş programı ile birlikte İdareye vermek zorundadır. Aksi halde ödeme yapılmaz. Sözleşmenin feshi veya tasfiyesi halinde bu sigortalar, iş yeni Yükleniciye ihale edilinceye kadar devam ettirilir ve bu süreye ilişkin sigorta giderleri ilk Yükleniciye ait olur. Ancak bu süre, fesih veya tasfiye tarihinden başlamak üzere 90 (doksan) günü geçemez.

Madde 32- İdarenin Yükümlülükleri

32.1.İdarenin Personeli

Sözleşme konusu ile sınırlı olmak ve şartnamede belirtilmiş olması kaydıyla; malların teslimi, montajı, işletmeye alınması ve bu mallarla ilgili eğitim verilmesi için Yüklenicinin İdarenin personelinden yardım alması veya birlikte çalışması gerekmekte ise İdare; Yüklenicinin personeline gerekli yardımda bulunacak ve/veya birlikte çalışacak personelinin adını, soyadını, çalıştıkları birimleri, yardım veya işin kapsamı ile süresini, Yükleniciye yazılı olarak bildirecektir.

Madde 33- Bildiriler, Olurlar, Onaylar, Belgeler ve Tespitler

İdare ve Yüklenici arasındaki her tür iletişim yazılı yapılacaktır. Sözleşmeye göre taraflardan birinin işin yürütülmesi ve malın teslim edilmesine ilişkin bir izin, onay, belge, olur verilmesi veya tespit yapılması

10
gy

menfaatin ihlal edilmesi halinde, bundan kaynaklanan her türlü idari, hukuki, cezai ve mali sorumlulu kendisine aittir. Yüklenici bu konuda İdareden herhangi bir istemde bulunamaz. Buna rağmen idar hukuksal bir yaptırımla karşı karşıya kalırsa, diğer hakları saklı kalmak kaydıyla yükleniciye rücu ede İdarenin talebi üzerine yüklenici, sözleşme imzalanmadan önce, üstleneceği hizmetin fikri ve sına mülkiyet konusu olup olmadığını, eğer bu kapsamda ise, konuya ilişkin kendisine ve üçüncü kişilere a hak ve yükümlülükleri, idareye tam olarak bildirmek ve belgelendirmek zorundadır. Bu ödevin hiç vey greği gibi yerine getirilmemesi nedeniyle idare herhangi bir zarara, zarar tehlikesine veya hak kaybın uğrarsa, bu nedenle uğradığı her türlü zararı diğer hakları saklı kalmak üzere (yoksun kalınan kar v kaçırılan fırsatlar dahil) Yükleniciden tahsil ve tazmin eder.

26.2.Yüklenici, mal üzerindeki fikri ve/veya sına mülkiyet konusu hak veya eser üzerindeki hakları lisanslarını İdare adına temin edecektir.

26.3.Sözleşme konusu malın İdare tarafından geliştirilmiş yeni bir patent, tasarım, buluş, faydalı model v benzeri kapsamda olması halinde Yüklenici bu fikri ve sına haklara tecavüz etmeyeceğini, kendisine teslim edilen proje veya teknik belgelere dayalı olarak herhangi bir sına mülkiyet iddiasında bulunmayacağını şimdiden kabul ve taahhüt eder.

Madde 27- Mevzuata Uygunluk

Yüklenici, ilgili bütün ihbarların verilmesi ve bütün ödemelerin yapılması da dahil olmak üzere,

(a)İşin yürütülmesine ve tamamlanmasına ve malda/işte olabilecek kusurların düzeltilmesine ilişkin olarak bütün Kanun, yönetmelik, tüzükler, kararname, genelge, tebliğ ve diğer ilgili mevzuata,

(b)Kamu Kurum ve Kuruluşlarının alacağı kararlar ile Mahkeme kararlarına, uyacak ve İdareyi bu hükümlerin ihlali nedeniyle maruz kalabileceği bütün cezalardan ve sorumluluklardan dolayı tazmin edecektir.

Madde 28- Yüklenicinin, İdarenin Personeli, Üçüncü Kişiler ve Diğer Yüklenicilerle Ortak Çalışma Esasları

Yüklenici,

(a) İdarenin bu sözleşme kapsamı dışındaki işler nedeniyle sözleşme imzalamış olduğu ve Yüklenici ile aynı mekan içerisinde faaliyetlerini yürütmekte olan diğer bütün yüklenicilere ve onların personeline,

(b) İdarenin personeline,

(c) Sözleşmeye dahil edilmemiş bulunan herhangi bir işin veya İdarenin Sözleşme konusu işle bağıntılı olarak ya da yardımcı olması amacıyla yaptığı herhangi bir Sözleşmenin işyerinde veya yakınında yürütülmesinde çalıştırılabilecek olan usulünce yetkilendirilmiş diğer şahıslara ve onların personeline,

işlerini yapmaları için gereken bütün makul kolaylıkları sağlayacaktır.

Madde 29- Yüklenicinin Tazmin Sorumluluğu

29.1.Yüklenici, taahhüdü çerçevesinde kusurlu veya standartlara uygun olmayan mal temini, teslimi veya kullanılması, taahhüdün sözleşme ve şartname hükümlerine uygun olarak yerine getirilmemesi ve benzeri nedenlerle ortaya çıkan zarar ile üçüncü kişilere, çevreye veya İdare personeline verilen zarar ve ziyanlardan doğrudan sorumludur. Ayrıca haklarında 4735 sayılı Kanununun 27 inci maddesi hükümleri uygulanır.

29.2.İdareye teslim esasıyla/şartıyla gerçekleştirilen alımlarda, sözleşme konusu malların kabule kadar korunmasından Yüklenici sorumludur. Bu nedenle Yüklenici, malların özellik ve niteliklerine göre, deprem, su baskını, toprak kayması, fırtına, yangın, hırsızlık, kâr kaybı, üçüncü kişiler tarafından verilecek zararlar dahil olmak üzere malın zayı, kısmen veya tamamen hasar görmesi gibi durumlarda malı yenisi ile değiştirmek zorundadır.

29.3.Malın Yüklenici tarafından kendi nam ve hesabına sigorta ettirilmiş olması halinde söz konusu sigortalara ilişkin poliçelerin bir örneği Yüklenici tarafından İdareye verilecektir.

21.8.Çevrenin Korunması ve Müdahaleden Kaçınma

21.8.1.Yüklenici taşıma ve montaj sırasında, halkın huzuruna ve kamu düzenine ilişkin gereksiz ve haksız müdahale ve tecavüzlerden kaçınacaktır.

21.8.2.Yüklenici bu tür gereksiz ve haksız müdahalelerin tüm sonuçlarından sorumlu olacaktır.

21.8.3.Yüklenici, boşaltma ve montaj sırasında çevrenin korunması için sözleşme konusu malın niteliği göre çevre mevzuatı ve diğer ilgili mevzuat hükümlerine göre gerekli tedbirleri alacaktır. Yüklenici, faaliyetlerinin sonucunda ortaya çıkabilecek kirlenme, gürültü ve benzeri nedenlerle insanlara ve mülkiyet haklarına gelebilecek zarar ve rahatsızlıkların bertaraf edilmesi için gerekli tüm tedbirlerin makul ölçüde alınmasından sorumlu olacak ve yürürlükteki sağlık ve çevre mevzuatına uygun davranacaktır. Yüklenicinin bu yükümlülüğünü yerine getirmemesi nedeniyle doğabilecek zararların İdareye tazmin ettirilmesi halinde, İdare tarafından ödenmek zorunda kalınacak tüm bedeller, Yüklenicinin alacaklarında kesilmek suretiyle tahsil edilecektir. Yüklenicinin alacaklarının İdare tarafından ödenen bu bedelle karşılamaya yetmemesi halinde İdarenin dava hakkı saklıdır.

21.9.Gizlilik: Yüklenici, işle bağlantılı olarak elde ettiği her tür bilgi ve dokümanı özel ve gizli tutacak ve Sözleşmenin yerine getirilmesi amaçları için gerekebilecek haller dışında, İdarenin önceden yazılı izin olmaksızın Sözleşmeye ait her hangi bir detayı ifşa etmeyecek veya yayınlamayacaktır. Türk yargı mercilerinin kararları saklı kalmak kaydıyla Sözleşmenin amaçları doğrultusunda her hangi bir ifşa veya yayınlama gerekliliği konusunda bir uyuşmazlık ortaya çıkarsa İdarenin bu konudaki kararı nihai olacaktır.

Madde 22- Eğitim

--

Madde 23- Yeni Model ve Dokümantasyonu

23.1.Yüklenici, bu sözleşme konusu malın özelliği gereği yeni tasarlanan veya üretilen modelin dönüştürülme imkanının mevcut olması halinde mevcut teknik şartnameye uygun olması ve bu değişikliğin fiyat farkı veya ek bir maliyet talebi doğurmaması kaydıyla, İdare, Yükleniciden malın yeni tasarlanan veya üretilen modeline uygun olarak değiştirilmesini talep edebilir. Böyle bir talep halinde Yüklenici süresi uzatımı talep etmeksizin İdarenin isteğini en kısa sürede yerine getirmekle mükelleftir. Malın yeni modeline uygun olarak niteliğine göre her 3 (üç) ayda bir güncellenmiş aşağıdaki dokümanlarını İdareye verecektir.

1. Parçalarının çalışma prensipleri,
2. Sistemin değişen parçalarına ait bakım talimatları,
3. Sisteme ait yeni bakım prosedürleri,
4. Yeni parçaların montajı için gerekli montaj bilgileri,
5. Değişiklikleri gösteren veya içeren el kitapları,

23.2.Yüklenici, bu dokümanları iki (2) adet orijinal dili dışında, Türkçe iki kopyası ile birlikte İdareye teslim edecektir.

Madde 24- Ambalajlama

Sözleşme konusu mal, teknik şartnamesinde aksi kararlaştırılmadığı durumlarda orijinal ambalajında teslim edilecektir. Malın teknik şartnamede belirtilen şekilde ambalajlanmaması nedeniyle meydana gelebilecek ve sigorta tarafından karşılanmayan hasar, zarar ve eksiklikler Yükleniciye ait olacaktır.

Madde 25- Reklam Yasağı

Yüklenici, İdare tarafından yazılı olarak izin verilmediği sürece, temin ettiği mal ile ilgili olarak İdarenin adını broşür veya herhangi bir tanıtım vasıtasında kullanamaz, ilan edemez.

Madde 26- Fikri ve Sınai Mülkiyet Hakları

26.1.Yüklenici, Sözleşme hükümlerine göre sağlayacağı mal ve montaj sistemleri ile bunların herhangi bir parçasına ait marka, patent, endüstriyel tasarım ve faydalı model hak bedellerini ödeyecektir. Sözleşmeye göre üstlendiği yükümlülüklerini yerine getirmesi sırasında veya getirmesi nedeniyle, ilgili mevzuat hükümleri gereğince koruma altına alınmış fikri ve/veya sınai mülkiyet konusu olan bir hak ve/veya

21.3.2. Yüklenici, 1 aydan fazla süreli ve montaj gerektiren işlerde her ayın bitiminde 3 nüsha faal raporu hazırlayarak İdareye sunacaktır. Yüklenici tarafından raporlama kabul tarihine kadar de-
edecektir. Her raporda;

- (a) Teslimi gerçekleştirilen mal miktarları, işin aşaması ve alt yükleniciler tarafından yapılan iş aşamaları,
- (b) Malların montajı, depolanması, işletmeye alınması, eğitim faaliyetleri gibi konularda bilgileri
- (c) Tehlike yaratan olaylar, çevre olayları dahil olmak üzere güvenlik ile ilgili bilgiler,
- (d) İşin bitirilmesini tehlikeye sokan olayların ayrıntıları ile teslim programı ile fiili ilerleme karşılaştırılması, gecikmeleri gidermek üzere alınmış veya alınacak tedbirler;
- (e) Yüklenicinin personeli ile ilgili kayıtlar,
- (f) Varsa kalite belgeleri, test sonuçları ve malzemelere ilişkin sertifikalar,

ile İdarece talep edilecek ilave belge ve bilgiler yer alacaktır.

21.4. Güvenlik Önlemleri

Yüklenici;

- (a) İşle ilgili olarak uyulması gereken tüm güvenlik kurallarına uymayı,
- (b) İşyerinde bulunma yetkisine sahip tüm personelin güvenliklerini sağlamayı,
- (c) İşyerinin ve bu iş nedeniyle kendisine tevdi edilen her türlü ekipman, malzeme, araç gereç bilgi ve belgelerin güvenliğinin sağlanması için her türlü tedbiri almayı,
- (d) Malın temini ile sair yükümlülüklerin yerine getirilmesi nedeniyle üçüncü kişilerin can ve mal güvenliklerinin sağlanması amacıyla ilgili mevzuat uyarınca her türlü tedbiri almayı,

kabul eder.

21.5. Yüklenicinin Çalıştırdığı Personele İlişkin Sorumlulukları

21.5.1. Yüklenici, işin yerine getirilmesi sırasında yasa, yönetmelik ve tüzükler ile belirlenen ve II standartlarına uygun iş ve işçi sağlığı ile ilgili tüm güvenlik önlemlerini alacaktır.

21.5.2. Yüklenicinin ilgili mevzuata göre gerekli önlemleri almasına rağmen olabilecek kazalar Yüklenicinin personelinden kazaya uğrayanların tedavilerine ilişkin giderlerle kendilerine ödenecek tazminat Yükleniciye aittir. Ayrıca personelden iş başında veya iş yüzünden ölenlerin defin giderleri ailelerine ödenecek tazminatın tümü de Yüklenici tarafından karşılanır.

21.5.3. Yüklenicinin teknik ve idari personeli ile Alt Yüklenicileri ve bunların personeli arasında her şekilde olursa olsun, iş başında bulunmasına engel durumları tespit edilenler; İdare tarafından yapılacak bildirim üzerine, Yüklenici tarafından derhal iş başından uzaklaştırılır.

21.6. Malların Taşınması

21.6.1. Bu sözleşmede düzenlenen işlerin yapılmasına ilişkin her türlü taşıma gideri sözleşme bedelinin dahilindedir.

21.6.2. Yüklenici, İş için gerekli tüm mal ve diğer kullanılması gerekli montaj malzeme ve ekipmanların ambalajlanmalarından, yüklenmelerinden, taşınmalarından, teslim alınmalarından, boşaltılmalarından depolanmalarından ve korunmalarından sorumlu olacaktır. Malzemelerin taşınması sırasında meydana gelebilecek hasarların sonuçlarından Yüklenici sorumlu olacaktır.

21.6.3. Yüklenici, uluslararası veya deniz aşırı taşıma gerektiren mal tedariki işlerinde Incoterms 2000 ve daha sonraki tarihlerde yayımlanacak güncel metinlere ve teslim şekline uygun olarak mal ve diğer kullanılması gerekli montaj malzeme ve ekipmanlarının ambalajlanmalarından, yüklenmelerinden taşınmalarından, teslim alınmalarından, boşaltılmalarından, depolanmalarından ve korunmalarından sorumlu olacaktır.

21.7. Erişim Yolları

Yüklenici malın taşınması sırasında trafik akını ve kendi personelinden dolayı yolların, köprülerin zara görmemesi için makul ölçüler içerisinde çaba gösterecektir. Bu amaçla uygun taşıtların ve yolların kullanılması esastır. Yüklenici, yolları kullanma ile ilgili olarak yetkili makamlardan izin alınması gerekiyorsa bunları taşıma işleminin başlamasından önce temin edecektir. Erişim yollarının kullanılmasından dolayı, ilgili kurum ve kuruluşlardan gelecek her türlü talep, Yüklenici tarafından karşılanacaktır.

Madde 19- Sözleşmenin Devir Şartları

19.1.Devire İlişkin Şartlar: Zorunlu hallerde ihale yetkilisinin yazılı izni alınmak kaydıyla Sözleşme devri mümkündür. İdare, sözleşmenin devredilmesine ilişkin talepleri değerlendirirken 4735 sayılı Kanununun 16 ncı maddesi kapsamında engel bir durumun olup olmadığını tespit edecektir. İhale yetkilisi gerekli iznin verilmesinin ardından, devir sözleşmesi imzalanmadan önce, sözleşmeyi devralan 4734 sayılı Kanunda sayılan değerler üzerinden sözleşme bedelinin % 6 sı oranında kesin teminatı İdareye verir zorundadır. Bu durumda İdare, devredenden almış olduğu kesin teminatı devir sözleşmesi imzalanmasını takip eden ilk iş günü içinde kendisine iade edecektir. Devir sözleşmesinde ihale yetkilisi devreden ve devir alanın imzaları ile devreden ve devir alanın 4735 sayılı Kanununun 16 ncı maddesinde belirtilen durumlarının olmadığına ilişkin beyanlarının bulunması ve devir alacakların ilk ihaledeki şart. gerçekleştirilmesi zorunludur. Sözleşmenin devrinin ihale yetkilisi tarafından onaylanması, devredeni, devir alanın tarihine kadar yapmış olduğu işlere ilişkin sorumluluktan kurtarmaz.

19.2.İzinsiz Devir Hali: Yüklenicinin izinsiz devir yapması halinde sözleşme feshedilir ve 4735 sayılı Kanununun 16 maddesi hükümlerine göre işlem yapılır. Sözleşmenin izinsiz devredilmesi veya isim ve statü değişikliği gereği yapılan devirler hariç olmak üzere, bu sözleşmenin devredildiği tarihten itibaren ileri veya geriye dönük olarak üç yıl içinde yüklenici tarafından başka bir sözleşmenin devredildiği ve devralındığının idare tarafından belirlenmesi halinde, sözleşme feshedilerek, devreden ve devir alan hakkında 4735 sayılı Kanununun 20, 22 ve 26 ncı madde hükümleri uygulanır.

Madde 20- Sözleşmede Değişiklik Yapılması

20.1.Sözleşme imzalandıktan sonra, sözleşme bedelinin aşılması ve idare ile yüklenicinin karşılıklı olarak anlaşması kaydıyla, aşağıda belirtilen hususlarda sözleşme hükümlerinde değişiklik yapılabilir:

- (a) Malın montaj veya teslim yeri.
- (b) Malın süresinden önce montaj ve teslim edilmesi kaydıyla işin süresi ve bu süreye uygun olarak ödeme şartları.

20.2.Bu hallerin dışında sözleşme hükümlerinde değişiklik yapılamaz ve ek sözleşme düzenlenemez.

Madde 21- Yüklenicinin Yükümlülükleri

21.1.Yüklenicinin Genel Yükümlülükleri

Yüklenici, işlere gereken özen ve ihtimamı göstermeyi, sözleşme konusu malı/işi, sözleşme ve ihale dokümanlarına göre belirlenen süre, miktar ve bedel dahilinde gerçekleştirmeyi ve oluşabilecek kusurları sözleşme hükümlerine uygun olarak gidermeyi kabul ve taahhüt eder. Yüklenici, üstlenmiş olduğu iş ve işlemlerle ilgili olarak, işlemler için gerekli her türlü makine, araç ve yardımcı tesisleri hazırlamak, her türlü malzemeyi ve personeli sağlamak zorundadır. İdarenin uyarı ve talimatlarına uymayarak, burada belirtilen yükümlülüklerin ihlal edilmesi halinde yüklenici, İdarenin ve üçüncü şahısların tüm zararlarını karşılamak zorundadır.

21.2. Yüklenicinin Montaja İlişkin Yükümlülükleri

21.2.1.Sözleşmenin başlangıcında ve devamı sırasında, teslim programına uygun olarak yürütülmesini sağlamak üzere, Yüklenici tarafından yapılan hazırlıkların ve alınan önlemlerin yeterli olup olmadığı İdarece değerlendirilir ve tespit edilir.

21.2.2.Yüklenici, montaj ve diğer işler için gerekli olan tüm elektrik, su, gaz tesis ve bağlantılarını kullanması sırasında ortaya çıkacak olası zararları İdareye tazminle mükelleftir.

21.3. İş Programı

21.3.1.Yüklenici personeli, şartnameye uygun olarak ve teslim programında belirtilen saatler arasında işlerini yürütecektir. Ancak, İdarece yapılacak alımın montaj, yerinde üretim gibi durumları da kapsayan teslim programında bir değişiklik yapılması halinde Yüklenici de bu yeni programa uygun olarak iş saatlerini İdarenin talebi doğrultusunda değiştirecektir. Yüklenici bu değişiklikler nedeni ile herhangi bir fiyat artışı talep etmeyecektir.

15.3.Sözleşmede yer alan fiyat farkına ilişkin esas ve usullerde sözleşme imzalandıktan sonra değişiklik yapılamaz.

Madde 16- Alt Yüklenicilere İlişkin Bilgiler ve Sorumluluklar

Bu işte alt yüklenici çalıştırılmayacak ve işlerin tamamı yüklenicinin kendisi tarafından yapılacaktır.

Madde 17- Gecikme Cezası

17.1.İdare tarafından sözleşmenin 18 inci maddesinde belirtilen süre uzatımından kaynaklanan haller hariç, mal teslim edilmediği takdirde geçen her takvim günü için Yükleniciye yapılacak ödemelerden sözleşme bedeli üzerinden %05 (bindebeş) oranında gecikme cezası kesilecektir. Kesilecek toplam ceza tutarı hiçbir şekilde ihale bedelini aşamaz.

17.2.Gecikme cezası Yükleniciye ayrıca protesto çekmeye gerek kalmaksızın ödemelerden kesilir. Bu cezanın ödemelerden karşılanamaması halinde Yükleniciden ayrıca tahsil edilir.

17.3.Bu gecikme ihtarının Yükleniciye tebliğinden itibaren 21 (yirmi bir) günü geçtiği takdirde İdare Sözleşmeyi feshedecektir.

17.4.İşin süresi içerisinde teslim edilen malların idareye teslim tarihinden itibaren muayene ve kabulünde geçen süreler işin süresinden sayılmaz. İşin süresi içerisinde uygun çıkmayan mallar yerine sadece bir defaya mahsus olmak üzere yeniden getirilen malların muayenesi yapılır.

Madde 18- Süre Uzatımı Verilebilecek Haller ve Şartları

18.1.Mücbir Sebepler: İdare; Yükleniciden kaynaklanan bir kusurdan ileri gelmemiş ve taahhüdün yerine getirilmesine engel nitelikte olması, Yüklenicinin bu engeli ortadan kaldırmaya gücünün yetmemesi, mücbir sebebin meydana geldiği tarihi izleyen 20 (yirmi) gün içinde Yüklenicinin İdareye yazılı olarak bildirimde bulunması ve bu durumun yetkili merciler tarafından belgelendirilmesi kaydıyla aşağıda belirtilen halleri mücbir sebep olarak kabul eder.

- a) Doğal afetler,
- b) Kanuni grev,
- c) Genel salgın hastalık,
- d) Kısmi veya genel seferberlik ilanı,
- e) Gerekliğinde Kurum tarafından belirlenecek benzeri diğer haller.

18.1.1.18.1'e göre zamanında yapılmayan başvurular dikkate alınmaz ve Yüklenici başvuru süresini geçirdikten sonra süre uzatımı isteğinde bulunamaz. Mücbir sebeplerden etkilenen Yüklenici, mücbir sebeplerin etkisinden kurtulduktan sonra bu durumu İdareye bildirmek zorundadır.

18.1.2.Bu hallerin belgelenmesi ve İdarece kabul edilmesi halinde süre uzatımı verildiği ve bunun kapsamı yükleniciye bildirilir. Bu durumda yüklenici yeni teslim sürelerini gösterir takvimi en geç 3 (üç) gün içinde idareye bildirir.

18.1.3.Taraflar, mücbir sebeplerin sonucu olarak sözleşmeden kaynaklanan yükümlülüklerini yerine getirmede meydana gelebilecek gecikmeleri en aza indirmek için azami gayreti göstereceklerdir.

18.2.İdareden Kaynaklanan Sebepler:

18.2.1.İdarenin sözleşmenin ifasına ilişkin olarak bu sözleşmede yer alan yükümlülüklerini yüklenicinin kusuru olmaksızın, öngörülen süreler içinde yerine getirmemesi (yer tesliminin, projelerin onaylanmasının gecikmesi gibi) ve bu sebeple sorumluluğu yükleniciye ait olmayan gecikmeler meydana gelmesi ve işin süresinde bitirilememesi halinde, bu durumun taahhüdün yerine getirilmesine engel olması ve yüklenicinin bu engeli ortadan kaldırmaya gücünün yetmemiş olması hallerinde, yüklenicinin idareye yazılı olarak bildirimde bulunması üzerine, durum İdarece incelenerek gecikme nedeni olarak kabul edilmesi halinde işi engelleyici sebeplere ve yapılacak işin niteliğine göre işin süresi gecikmeyi karşılayacak şekilde işin ilgili kısmı veya tamamı için uzatılabilir.

18.2.2.Yükleniciye süre uzatımı verilmesi halinde, yüklenici yeni teslim sürelerini gösterir takvimi en geç üç (3) gün içinde idareye bildirir.

18.3. Sözleşmenin 30 uncu maddesi gereğince ilave işler nedeniyle iş artışının ortaya çıkması halinde işin süresi, bu artışla orantılı olarak işin ilgili kısmı veya tamamı için uzatılır.

Madde 12- Teminata İlişkin Hükümler

12.1.Kesin Teminatın Türü ve Miktarı: Bu işe ilişkin kesin teminat miktarı(rakam ile (yazı ile) olup, yüklenici³.....(rakam ile) (yazı ile) teminat olarak vermiştir. ⁴

12.2.Ek Kesin Teminat:⁵Fiyat farkı ödenmesi öngörülerek ihale edilen işlerde fiyat farkı olarak ödenecek bedelin, %6 'sı oranında teminat olarak kabul edilen değerler üzerinden ek kesin teminat alınır. Fiyat fark olarak ödenecek bedel üzerinden hesaplanan ek kesin teminat hakedişlerden kesinti yapılmak suretiyle karşılanabilir.

12.3.Yüklenici tarafından verilen kesin ve ek kesin teminat, 4734 sayılı Kanununun 34 üncü maddesinde belirtilen değerlerle değiştirilebilir.

12.4.Kesin Teminat ve Ek Kesin Teminatın Geri Verilmesi: İşin, sözleşme ve ihale doküman hükümlerine uygun olarak yerine getirildiği ve Yüklenicinin bu işten dolayı İdareye herhangi bir borcunun olmadığı İdarece tespit edildikten sonra, kesin teminat ve varsa ek kesin teminatların tamamı; Sosyal Sigortalar Kurumundan alınan ilişiksiz belgesinin İdareye verilmesinin ardından teminatın yarısı, garanti süresi dolduktan sonra kalanı, Yükleniciye iade edilir.

12.5.Yüklenicinin bu iş nedeniyle İdareye ve Sosyal Sigortalar Kurumuna olan borçları ile ücret ve ücret sayılan ödemelerden yapılan kanuni vergi kesintilerinin malın kesin kabul tarihine/garanti süresinin bitimine kadar ödenmemesi halinde protesto çekmeye ve hüküm almaya gerek kalmaksızın kesin ve ek kesin teminatlar paraya çevrilerek borçlarına karşılık mahsup edilir, varsa kalanı Yükleniciye iade edilir.

12.6.Her ne suretle olursa olsun, İdarece alınan teminatlar haczedilemez ve üzerine ihtiyati tedbir konulamaz.

12.7.Mahsup işleminin 12.5 inci madde uyarınca yapılmasına gerek bulunmayan hallerde, işin kabul tarihinden veya varsa garanti süresinin bitim tarihinden itibaren 2 (iki) yıl içinde İdarenin yazılı uyarısını rağmen talep edilmemesi nedeniyle iade edilmeyen kesin teminat mektupları hükümsüz kalır ve düzenleyen banka veya özel finans kurumuna iade edilir. Teminat mektubu dışındaki teminatlar sürenin bitiminde Hazineye gelir kaydedilir.

Madde 13- Ödeme yeri ve şartları

13.1.Ödeme Yeri: Sözleşme bedeli karşılığında yapılacak her türlü ödeme Yeni Türk Lirası olarak İdarenin Strateji Geliştirme Daire Başkanlığınca bu sözleşmede düzenlenen hata, kusur ve eksikliklere ilişkin hükümler saklı kalmak kaydıyla aşağıda belirtilen zamanlarda ve şekilde ödenecektir.

13.2.Ödeme Koşulları ve Zamanı: Söz konusu malzemelerin Muayene ve Kabul Komisyonunun teslim alınmasına müteakip kesilen fatura bedeli 2008 mali yılı bütçesinden Maliye Bakanlığınca belirlenecek esas ve usuller çerçevesinde serbest bırakılan ödenekler dahilinde Yüklenicinin banka hesabına yatırılır.

Madde 14- Avans Verilmesi Şartları ve Miktarı

Bu iş için avans verilmeyecektir.

Madde 15- Fiyat Farkı

15.1.Yüklenici, varsa süre uzatımı da dahil olmak üzere sözleşme süresince, sözleşmenin tamamen ifasına kadar vergi, resim, harç ve benzeri mali yükümlülüklerde artışa gidilmesi veya yeni mali yükümlülüklerin ihdası gibi nedenlerle fiyat farkı verilmesi talebinde bulunamaz.

15.2.Bu iş için fiyat farkı verilmeyecektir.

³ Teminat olarak kabul edilen değerlerden hangisinin kesin teminat olarak alındığı burada belirtilecektir.

⁴ Kesin teminatın, kesin teminat mektubu olarak alınması halinde maddeye aşağıdaki hüküm eklenecektir:

"Kesin teminat mektubunun süresi.....tarihine kadardır. Bu sözleşmeye göre süre uzatımı halinde kesin teminat mektubunun süresi, uzatılan süre kadar yenilenir."

⁵ Ek kesin teminatın, teminat mektubu olarak alınması halinde, kesin teminatın süresinden az olmamak üzere yüklenicinin vereceği ek kesin teminat mektubunun süresi İdarece burada belirtilecektir. Bu sözleşmeye göre süre uzatımı halinde ek kesin teminat mektubunun süresi, uzatılan süre kadar yenilenir.

Madde 6- Sözleşmenin Türü ve Bedeli

Bu sözleşme teklif birim fiyat sözleşme olup, 'idarece hazırlanmış cetvelde yer alan' her bir iş kaleminin miktarı ile bu iş kalemleri için yüklenici tarafından teklif edilen birim fiyatların çarpımı sonucu bulun tutarların toplamı olan.....(rakam) ve(yazıyla) bedel üzerinden akdedilmiştir. Alınan malların ve yapılan işlerin bedellerinin ödenmesinde, birim fiyat teklif cetvelinde yüklenicinin teklifti ve sözleşme bedelinin tespitinde kullanılan birim fiyatlar esas alınır.

Madde 7- Sözleşme Bedeline Dahil Olan Giderler

7.1.Taahhüdün (ilave işler nedeniyle meydana gelebilecek artışlar dahil) yerine getirilmesine ilişkin ver (KDV hariç), resim ve harç ile diğer sözleşme giderleri sözleşme bedeline dahildir.

7.2.İlgili mevzuatı uyarınca hesaplanacak Katma Değer Vergisi sözleşme bedeline dahil olmayıp idare tarafından yükleniciye ödenecektir.

Madde 8- Vergi, Resim ve Harçlar ile Sözleşmeyle İlgili Diğer Giderler

İdari şartnameye uygun olarak bu maddede Sözleşme hükümlerinin ve taahhüdün tamamının yerine getirilmesine ait her türlü vergi, resim ve harçlarla bu sözleşme ile ilgili diğer giderlerin tümü yüklenici tarafından karşılanacaktır.

Madde 9- Sözleşmenin Ekleri

9.1.İhale dokümanı, bu sözleşmenin eki ve ayrılmaz parçası olup İdareyi ve Yükleniciyi bağlar. Ancak sözleşme hükümleri ile ihale dokümanını oluşturan belgelerdeki hükümler arasında çelişki veya farklılık olması halinde ihale dokümanında yer alan hükümler esas alınır.

9.2. İhale dokümanını oluşturan belgeler arasındaki öncelik sıralaması aşağıdaki gibidir.

- 1) İdari şartname
- 2) Teknik şartname
- 3) Sözleşme tasarısı

9.3.Yukarıdaki belgelerin zeyilnameleri, ait oldukları dokümanın öncelik sırasına sahiptir.

Madde10- Sözleşmenin Süresi

Sözleşmenin süresi, işe başlama tarihinden itibaren 12 (on iki) aydır.

Madde 11- Malın Teslim Alma Şekil ve Şartları ile Teslim Programı

11.1.Malın Teslim Edilme Yeri: Didim Meslek Yüksekokulu Staj ve Uygulama Tesisleri.

11.2.İşe Başlama Tarihi: Sözleşmenin imzalanmasına müteakip idare tarafından yüklenicinin kendisine veya tebligat için gösterdiği adrese yapılacak işe başlama talimatının tebliğinden itibaren boya ve çatı malzemelerinin teslimine başlanılacaktır.

11.3.Teslim Şekli: Boya ve çatı malzemelerinin teslimatı tek partide olacaktır.

11.4.Teslimat Programı: Boya ve çatı malzemeleri Rektörlük Ayniyat Saymanlığı bilgisi dahilinde mesai saatleri içerisinde Didim Meslek Yüksekokulu Staj ve Uygulama Tesislerine teslim yapılacaktır.

11.5.Teslim Programında Değişiklik

Yüklenici, İdarece onaylanmış teslim programına aynen uymak zorundadır. Ancak zorunlu hallerde İdarenin uygun görüşü ile teslim programında değişiklik yapılabilir. İdarece onaylanan bir süre uzatımı bulunduğu takdirde, Yüklenici bu hususun kendisine tebliği tarihinden başlamak üzere 3 (üç) gün içinde yeni duruma göre bir teslim programı düzenlemek zorundadır.

“Muayene ve Kabul İşlemleri”; İdare ile Yüklenici arasında esasları kabul edilen ve sözleşmede belirlenen, malın tamamının veya bir kısmının İdarece teslim alınabilmesi için (Komisyonca yapılacak işlemler dahil) gereken işlemleri,

“Yüklenicinin Ekipmanı”; Malların teslimi, montajı, taşınması, işletmeye alınması ve kusurlarını giderilmesi için gerekli olan tüm araçlar ve mahiyeti ne olursa olsun tüm gereçleri,

“Yüklenici Vekili”; Sözleşme konusu işle ilgili olarak Yükleniciden noterce düzenlenmiş bir vekaletnam ile tam yetki almış, Yükleniciyi temsil eden ve İdarece kabul edilmiş olan kişiyi,

“Üçüncü Kişi”; İdare ve Yüklenici dışındaki üçüncü kişi veya kişileri,

“Gün, Ay, Yıl”; Gün, takvim gününü; Ay, Türkiye’de uygulanan takvimde yer alan aylardan biriyi izleyen ayın aynı sayılı günü, izleyen ayda aynı sayılı gün yok ise bu ayın son günü arasındaki süreyi; Yı ise 365 günlük süreyi,

“Sözleşme Bedeli”; Ödemeye esas para birimi üzerinden sözleşmede belirtilen esaslar dahilinde idarelerce alınacak mallara ilişkin ödenecek toplam parasal bedeli,

“Alt Yüklenici”; İdarenin onayıyla, sözleşme konusu işin özelliği ve ihtiyaç görülmesi nedeniyle Yüklenici adına, yüklenici ile arasındaki ticari veya hukuki ilişkiye bağlı olarak çalışan gerçek veya tüze kişiyi,

“Teknik Doküman”; Sözleşme uyarınca İdare tarafından Yükleniciye verilen bütün proje, hesaplamalar know-how, üretim/imalat bilgileri ve belgeleri ile Yüklenici tarafından sunulan ve İdare tarafından onaylanan proje ve benzeri teknik bilgi ve belgeleri,

“İşe Başlama Tarihi”; Yüklenicinin İdareden işe başlama talimatını aldığı; işyeri teslimi gereken işlerde ise, işyerinin yükleniciye teslim edildiği tarihi,

“İşin Süresi”; İşe başlama tarihinden itibaren hesaplanacak olan ve Sözleşmede belirtilen işlerin veya kısmi kabulün öngörüldüğü hallerde bir bölümünün bitirilmesi veya teslimi için olan zaman aralığını,

“Muayene ve Kabul Formu”; Komisyonun incelemesi sonucu verilen, kabul yada redde ilişkin değerlendirmeyi içeren belgeyi,

“Yazılı Bildirim (yazı)”; Sözleşme konusu işle ilgili olarak taahhütlü mektup, telgraf, faks ile veya elden teslim şeklindeki haberleşme biçimini,

“Yüklenici”; Üzerine ihale yapılan ve sözleşme imzalanan istekliyi,

“Ödemeye Esas Para Birimi”; İdarece bu sözleşmede belirlenen ödemeye esas para birimini,

“Kurum”; Kamu İhale Kurumunu,

“Taraflar”; İşbu Sözleşme metnindeki anlama göre İdare veya Yükleniciyi,

“Pilot Ortak”; İş ortaklığı olarak teklif verilen ihalelerde iş ortaklığı beyannamesinde pilot ortak olarak atanmış ve iş ortaklığını temsil ve ilzama yetkili olan gerçek veya tüzel kişiyi,

“Teklif”; Yüklenicinin 4734 sayılı Kanun kapsamında İdareye sunduğu teklifi,

“Teslim”; Malın, yüklenici tarafından teslim programına uygun olarak idareye teslimini,

“Kabul”; İşlerin tamamlanıp komisyonun incelemesi sonucu verilen belgeyi, ifade eder.

Madde 5- Sözleşmenin Konusu

5.1.İdarenin ihtiyacı olan ve ekli listedeki miktar, tip, özellik ve sair detayları bulunan 140 Teneke Tavan Boyası (20 kg), 230 Teneke Plastik Boya (15 lt), 240 Teneke Dış Cephe Boyası (15 lt), 120 Teneke Dış Cephe Astarı (15 lt), 200 Torba Tamir Harcı (25 kg), 100 Teneke Dış Cephe Macunu (25 kg), 15 Teneke Yağlı Boya (15 lt), 10 Teneke Sentetik Tiner (12 lt), 10 Teneke Antipas (15 lt), 90 Adet 10x10x300 cm. Kereste, 550 Adet 5x10x300 cm. Kereste, 4000 Mt. 3x3 cm. Çam Mamul Çıta, 8 M³ 2 cm.’lik Kaplama Tahtası, 80 Adet 11 mm.OSB Yalıtım Levhası, 75 Adet 250x100 cm. Eternit, 18500 Adet Marsilya Tipi Kiremit, 500 Adet Mahya, 320 Adet Kiremit Altı Örtüsü, 10 Koli NP-1 ve 280 Mt. 10 No Çinko Mail Dere Alımının ihale dokümanı, şartname ve bu sözleşmede belirlenen şartlar dahilinde Yüklenici tarafından sağlanması işidir.

5.2.Bu Sözleşme ile temin edilecek mal, Sözleşme ve eklerinde belirtilmiş bulunan her türlü ayrıntıya uygun ve teknik şartnamesinde belirtildiği şekilde teslim edilecektir.

T.C.
ADNAN MENDERES ÜNİVERSİTESİ REKTÖRLÜĞÜ
BOYA VE ÇATI MALZEMESİ ALIMINA AİT
BİRİM FİYAT SÖZLEŞME TASARISI

İKN (İhale Kayıt Numarası): 2008/87173

Madde 1- Sözleşmenin Tarafları¹

Bu sözleşme, bir tarafta Adnan Menderes Üniversitesi Rektörlüğü / AYDIN (bundan sonra "İdare" olarak anılacaktır) ile diğer tarafta.....(bundan sonra "Yüklenici" olarak anılacaktır) arasında aşağıda yazılı şartlar dahilinde akdedilmiştir.

Madde 2- Taraflara İlişkin Bilgiler

2.1. İdarenin adresi : Merkez Kampüs Kepez Mevkii / AYDIN
Telefon Numarası : 0 256 212 38 62
Faks Numarası : 0 256 213 27 42
Elektronik Posta Adresi : ihale@adu.edu.tr

2.2. Yüklenicinin Tebligat Adresi² :
Telefon Numarası :
Faks Numarası :
Elektronik Posta Adresi (Varsa) :

2.3. Her iki taraf madde 2.1 ve 2.2. de belirtilen adreslerini tebligat adresleri olarak kabul etmişlerdir. Adres değişiklikleri usulüne uygun şekilde karşı tarafa tebliğ edilmedikçe en son bildirilen adrese yapılacak tebliğ ilgili tarafa yapılmış sayılır.

2.4. Taraflar yazılı tebligatı daha sonra süresi içinde yapmak kaydıyla, elden teslim, posta veya posta kuryesi, teleks veya faks veya elektronik posta gibi diğer yollarla bildirimde bulunabilir.

Madde 3- Sözleşmenin Dili

Sözleşme Türkçe olarak hazırlanmıştır.

Madde 4- Tanımlar ve Kısaltmalar

Bu Sözleşmenin uygulanmasında, 4734 sayılı Kamu İhale Kanunu'nun 4 üncü maddesinde ve 4735 sayılı Kamu İhale Sözleşmeleri Kanunu ile diğer ihale mevzuatında tanımları yapılan terimlerden başka;

4.1. Bu Sözleşmede yer alan;

"Mal"; Satın alınan her türlü ihtiyaç maddeleri ile taşınır ve taşınmaz mal ve hakları,

"Sair Yükümlülükler"; Taşıma, montaj, testler, eğitim, bakım ve onarım gibi malın teslimi dışında yerine getirilmesi gerekli ve bu sözleşme ile eklerinde belirtilen tüm yükümlülükleri,

"İş"; Sözleşme konusu mal alımı işi ile ilgili olarak bu sözleşme ve eklerinde belirtilen tedarik, taşıma, teslim, montaj, testler, işletmeye alma, eğitim ve bakım ve onarım işlerinin tümünü,

"İşyeri"; Malın teslim veya montaj edildiği yerler ile sözleşme süresince geçici veya sürekli olarak kullanılan diğer yerleri,

"Denetim, Muayene ve Kabul Komisyonu"; (bundan sonra "komisyon" olarak ifade edilecektir.) İdare tarafından, malların kontrolü, denetimi ve kabul işlemleri için görevlendirilmiş en az 3 kişiden oluşan komisyonu,

¹ İdarenin adı ile yüklenicinin adı, soyadı ve/veya ticaret unvanı yüklenicinin ortak girişim olması halinde ortak girişimi oluşturan bütün gerçek veya tüzel kişilerin adı, soyadı ve/veya ticaret unvanları yazılacaktır.

² Yüklenicinin ortak girişim olması halinde ortak girişimi oluşturan bütün gerçek ve tüzel kişiler adına pilot/koordinatör ortağın tebligata esas adresi yazılacak ve bu adrese yapılacak her türlü tebligatın, ortak girişime dahil olan bütün gerçek ve tüzel kişilere yapılmış sayılacağı belirtilecektir.



GEÇİCİ TEMİNAT MEKTUBU

[Mektup Alınan Hakkındaki Adı]

____/____/____
No:.....

İdarenizce ihaleye çıkarılan [işin adı] işine istekli sıfatıyla katılacak olan [isteklinin adı]'nın 4734 sayılı Kanun ve ihale dokümanı hükümlerini yerine getirmek üzere vermek zorunda olduğu geçici teminat tutarı olan [geçici teminatın tutarı] ¹ [bankanın veya özel finans kurumunun adı] garanti ettiğinden, 4734 sayılı Kamu İhale Kanunu ve ihale dokümanı hükümleri çerçevesinde; geçici teminatın gelir kaydedileceği hallerin ortaya çıkması halinde, protesto çekmeye, hüküm ve adı geçenin iznini almaya gerek kalmaksızın ve adı geçen ile idareniz arasında ortaya çıkacak herhangi bir uyuşmazlık ve bunun akıbet ve kanuni sonuçları dikkate alınmaksızın, yukarıda yazılı tutarı ilk yazılı talebiniz üzerine derhal ve gecikmeksizin idarenize veya emrinize nakden ve tamamen ve talep tarihinden ödeme tarihine kadar geçen günlere ait kanuni faiziyle birlikte ödeyeceğimizi [bankanın veya özel finans kurumunun adı] nin imza atmaya yetkili temsilcisi ve sorumlusu sıfatıyla ve [banka/özel finans kurumu] ad ve hesabına taahhüt ve beyan ederiz.

Bu teminat mektubu/...../.....² tarihine kadar geçerli olup, bu tarihe kadar elimize geçecek şekilde tarafınızdan yazılı tazmin talebinde bulunulmadığı takdirde hükümsüz olacaktır.

[bankanın veya özel finans kurumunun adı]
[banka veya özel finans kurumu şubasının adı]
Şubesi
[banka/özel finans kurumu] Yetkililerinin
İsim, unvan ve imzası

NOT:

1-a)Yabancı bankaların veya benzeri kredi kuruluşlarının kontrgarantilerine dayanılarak verilecek mektuplarda, kontrgarantiyi veren yabancı banka veya kredi kuruluşunun ismi ve teminatın kontrgarantili olduğu belirtilecektir. Teklife esas para birimi Türk parası ise kontrgarantilere dayanılarak verilecek teminat mektupları Türk parası üzerinden düzenlenecektir.

1-b) İdari şartnamenin "Teklif ve ödemelerde geçerli para birimi" başlıklı maddesinde yabancı para birimi veya yabancı para birimleri cinsinden teklife izin verilmesi durumunda; istekliler, teminat mektuplarını tekliflerine esas para birimi üzerinden düzenleyeceklerdir.

2- Teminat mektubunun Türk parası dışında bir para birimi üzerinden düzenlenmesi halinde, teminat mektubunun sonuna "İşbu teminat mektubunun tazmini halinde, mektup tutarı.....[İlgili Yabancı Para Birimi] olarak tarafınıza ödenecektir." paragrafına yer verilecek, ancak, teminat mektubu yabancı para birimi üzerinden düzenlenmekle birlikte, idarenin mali mevzuatı gereği ancak Türk parası cinsinden tahsilatın yapılabildiği durumlarda ise, bu paragrafın yerine "İşbu teminat mektubunun tazmini halinde; mektup tutarı tazmin tarihinde geçerli Merkez Bankası döviz satış kuru üzerinden ödenecektir." paragrafına yer verilecektir.

¹ Teklifin verildiği para birimi yazılacaktır.

² 4734 sayılı Kanununun 35 inci maddesine göre bu tarih teklifin geçerlilik süresinin bitiminden itibaren 30 günden az olmamak üzere istekli tarafından belirlenecektir.



İŞ ORTAKLIĞI BEYANNAMESİ

İhale kayıt numarası: 2008/87173

[idarenin adı] tarafından ihaleye çıkartılmış bulunan [işin adı] işine müşterek teklif vermek ve söz konusu iş uhdemize ihale olunduğu takdirde sözleşme akdedilerek işin ifası ve bitirilmesi amacı ile özel bir ortaklık kurmuş bulunuyoruz. İhalenin üzerimizde kalması halinde ortaklık sözleşmesi, sözleşme imzalanmadan önce noterliğe tasdik ettirilerek idareye verilecektir. İş ortaklığımızın pilot ortağı, işin bitimine kadar [pilot ortağın adı] dir.

Vermiş olduğumuz müşterek teklif neticesinde iş üzerimizde kaldığı takdirde sözleşmenin bütün ortaklarca müştereken imza edileceğini ve akdedilecek sözleşme ile ilgili diğer bütün hususlarda pilot olarak göstermiş olduğumuz ortağımızın, ortaklığımız nam ve hesabına hareket etmeye tam yetkili olacağını, her birimizin aktolunacak sözleşmenin konusuna ve kapsamına girecek işlerin ve taahhütlerin ve sözleşmeden doğup da ortaklığımıza yonelecek yükümlülüklerin yerine getirilmesinden müştereken ve müteselsilen sorumlu olacağımızı ve iş sonuna kadar kurduğumuz özel ortaklıktan ayrılmayacağımızı; aksi takdirde sözleşmenin feshi, teminatın gelir kaydı hususlarında [idarenin adı] yetkili olacağını, idarece pilot firmaya yapılacak bütün yazışma ve tebligatların iş ortaklığımıza yapılmış sayılacağını, sözleşme konusu işin tamamlanmasından önce iş ortaklığına dahil pilot ortak dışındaki ortaklardan herhangi birinin ölümü, iflası, ağır hastalığı, tutukluluğu veya özgürlüğü kısıtlayıcı bir cezaya mahkum olması veya dağılması gibi durumlarda pilot ortak ve iş ortaklığının geri kalan diğer ortaklarının teminat da dahil işin bütün yükümlülüklerini ve sorumluluklarını üzerine alacağını ve işi bitireceğini, beyan, kabul ve taahhüt ederiz.

Sıra no	İş ortaklığı ortağının adı	Ortaklık oranı	Tebliğat adresi
1)			
2)			
3)			
...)			
n)			

PILOT ORTAK
İmza

ÖZEL ORTAK
İmza

ÖZEL ORTAK
İmza

ÖZEL ORTAK
İmza

ÖZEL ORTAK
İmza

..... İHALE KOMİSYONU BAŞKANLIĞINA

[ihaleyi yapan idarenin bulunduğu şehir]

İhale kayıt numarası: 2008/87173

Beyanı gereken bir ortaklık ve/veya hisse mevcut bulunmamaktadır.¹

Aşağıda ad soyad/unvan ve diğer bilgileri yer alan şahıs şirketlerinde ortak [olduğumu/olduğumuzu] ve/veya sermaye şirketlerinin sermayesinin yarısından fazlasına sahip [olduğumu/olduğumuzu] beyan [ediyorum/ediyoruz].²

ORTAKLIK/HİSSE BEYANI

Ad Soyad/Unvanı	
Ortaklık/Hisse Oranı	
Vergi Mükellefiyet No	
Ticaret/Sanayi/Esnaf Odası	
Ticaret/Esnaf Sicil No	
Adresi	
Posta Kodu	
İl/İlçe	
Tel – Fax	
Elektronik Posta Adresi	
İnternet Adresi	

Bu durumda değişiklik olması halinde bildirmeyi kabul ve taahhüt [ediyorum/ediyoruz]

Ad SOYAD/ Unvan (Kaşe)
İmza³

¹ Beyanı gereken bir ortaklık veya hisse mevcut olmaması halinde sadece bu kısma ait kutucuk işaretlenecektir.

² Beyanı gereken bir ortaklık veya hisse mevcut ise, sadece bu kutucuk işaretlenecek, ortaklık/hisse durumuna göre tablo doldurulacaktır.

³ Teklif vermeye yetkili kişi tarafından imzalanmalıdır. Ortak girişim (iş ortaklığı veya konsorsiyum) halinde, beyanname her bir ortak tarafından ayrı ayrı verilecektir.

.....İHALE KOMİSYONU BAŞKANLIĞINA
[ihaleyi yapan idarenin bulunduğu şehir]

İhale kayıt numarası: 2008/87173

1) [işin adı] işine [aday/istekli] olarak [katılıyorum/katılıyoruz]. Bu taahhütnamenin imza tarihi itibarıyla, 4734 sayılı Kanunun 10 uncu maddesinin son fıkrasının (a), (b), (c), (d), (e), (g) ve (i) bentlerinde belirtilen durumlarda [olmadığını/olmadığımızı] beyan [ediyorum/ediyoruz]. Bu durumda değişiklik olması halinde, idareye derhal bildirmeyi kabul ve taahhüt [ediyorum/ediyoruz].

2) İhalenin [uzerimde/uzerinizde] kalması halinde, sözleşmenin imzalanmasından önce, ihale tarihi itibarıyla 4734 sayılı Kanunun 10 uncu maddesinin son fıkrasının (a), (b), (c), (d), (e) ve (g) bentlerinde belirtilen durumlarda [olmadığımı/olmadığınızı] ilişkin belgeleri vermeyi kabul ve taahhüt [ediyorum/ediyoruz].

3) Aksi takdirde geçici teminatın gelir kaydedilmesini ve [bulunmakta/bulunmadığı] Kanunun 58 inci maddesinde öngörülen müeyyidenin uygulanmasını kabul [ediyorum/ediyoruz].

Ad SOYAD/ Unvan (Kaşe)
İmza¹

ÖRNEK

¹ Teklif vermeye yetkili kişi tarafından imzalanmalıdır. Ortak girişim (iş ortaklığı veya konsorsiyum) halinde, taahhütname her bir ortak tarafından ayrı ayrı verilecektir.

85/2

BİRİM FİYAT TEKLİF CETVELİ

İhale kayıt numarası:2008/87173

A ¹				B ²	
Sıra No	Mal Kaleminin Adı ve Kısa Açıklaması	Birimi	Miktarı	Teklif Edilen Birim Fiyat	Tutarı
1	Tavan Boyası (20 kg)	Teneke	140		
2	Plastik Boya (15 lt)	Teneke	230		
3	Dış Cephe Boyası (15 lt)	Teneke	240		
4	Dış Cephe Astarı (15 lt)	Teneke	120		
5	Tamir Harcı (25 kg)	Torba	200		
6	Dış Cephe Macunu (25 kg)	Teneke	100		
7	Yağlı Boya (15 lt)	Teneke	15		
8	Sentetik Tiner (12 lt)	Teneke	10		
9	Antipas (15 lt)	Teneke	10		
10	10x10x300 cm. Kereste	Adet	90		
11	5x10x300 cm. Kereste	Adet	550		
12	3x3 cm.Çam Mamul Çita	Metre	4000		
13	2 cm.'lik Kaplama Tahtası	M ³	8		
14	11 mm.OSB Yalıtım Levhası	Adet	80		
15	250x100 cm. Eternit	Adet	75		
16	Marsilya Tipi Kiremit	Adet	18500		
17	Mahya	Adet	500		
18	Kiremit Altı Örtüsü	Adet	320		
19	Np-1	Koli	10		
20	10 No Çinko Mail Dere	Metre	280		
Toplam Tutar (K.D.V Hariç)					

*Tabloya gerektiği kadar satır eklenecektir.

* Bu standart form ihale dokümanına eklenmeden önce ihale kayıt numarası idare tarafından doldurulacaktır.

*Konsorsiyumların ihaleye teklif verebileceklerinin öngörülmesi halinde, bu cetvel için uzmanlık gerektiren bölümleri esas alınarak idarece ayrı ayrı düzenlenecektir.

Ad SOYAD/Firma Kaşe
İmza³

1-Bu sütun idarece hazırlanacaktır.

2-Bu sütun isteklilerce doldurulacaktır.

3-Teklif vermeye yetkili kişi tarafından ad soyad yazılarak imzalanacaktır. Ortak girişim (iş ortaklığı veya konsorsiyum) halinde, teklif mektubu bütün ortaklar veya yetki verdikleri kişiler tarafından imzalanacaktır.



BİRİM FİYAT TEKLİF MEKTUBU

İhale kayıt numarası :2008/87173

..... İHALE KOMİSYONU BAŞKANLIĞINA

[Bu belgeyi hazırladığınız tarihten itibaren 15 gün geçerlidir.]

Teklif Sahibinin

Adı Soyadı/Firma Unvanı, Uyuğu :
Açık Tebligat Adresi :
Bağlı Oduğu Vergi Dairesi ve Vergi Numarası :
Telefon ve Faks Numarası :
E-Mail Adresi (varsa) :

İdarenizce --/--/-- tarihinde ihalesi yapılacak olan [işin adı] işine ait ihale dokümanını oluşturan bütün belgeler tarafımızdan incelenmiş, okunmuş ve herhangi bir ayırım ve sınırlama yapmadan bütün koşullarıyla kabul edilmiştir. İhaleye ilişkin olarak aşağıdaki hususları içeren teklifimizin kabulünü arz ederiz.

1- Taahhüdün yerine getirilmesine ilişkin olarak idari şartnamede teklif fiyata dahil olması öngörülen bütün masraflar teklifimize dahildir.

2- Teklifimiz ihale tarihinden itibaren [rakam ve yazı ile] takvim günü geçerlidir¹.

3- 4734 sayılı Kanununun 17/d maddesi gereğince ihale konusu iş için kendimiz veya başkaları adına doğrudan veya dolaylı olarak, asaleten veya vekaleten birden fazla teklif vermediğimizi beyan ediyoruz².

4- Aldığımız herhangi bir teklifi veya en düşük teklifi seçmek zorunda olmadığınızı kabul ediyoruz.

5- İhale konusu işle ilgili olmak üzere idarenizce yapılacak/yaptırılacak diğer işlerde, idarenizin çıkarlarına aykırı düşecek hiçbir eylem ve oluşum içinde olmayacağımızı taahhüt ediyoruz.

6- 4734 sayılı Kamu İhale Kanununun 4 üncü maddesindeki "yerli istekli" tanımı gereğince [yerli/yabancı] istekli durumundayız.

7- Teklifimizde yer alan [mal kalemlerinin tamamının / ... mal kalemlerinin] 4734 sayılı Kamu İhale Kanununun 63 üncü maddesi gereğince Kamu İhale Kurumunca belirlenen esaslar çerçevesinde yerli malı [olduğunu/birmediğini] beyan ediyoruz.³

8- İhale konusu işin [tamamını / (fiyat cetvelinde yer alan mal kalemlerini kısmını)] teklif mektubumuz ekindeki birim fiyat cetvelinde belirtilen her bir iş kalemi için teklif ettiğimiz birim fiyatlar üzerinden KDV hariç [teklif edilen toplam bedel rakam ve yazı ile yazılacaktır.] bedel karşılığında yapmayı kabul ve taahhüt ederiz.⁴

Saygılarımızla.

Ad SOYAD- Firma Kaşe⁵
Pul-İmza

1- İstekliye, İdari Şartnamenin "Teklifin geçerlik süresi" maddesinde belirtilen süre esas alınarak doldurulacaktır.

2- İhale dokümanında alternatif teklif verilebileceği öngörülen ihalelerde alternatif teklif veren istekliler tarafından, "Alternatif teklifimiz dışında 4734 sayılı Kanunun 17/d maddesi gereğince ihale konusu iş için kendimiz veya başkaları adına doğrudan veya dolaylı olarak, asaleten veya vekaleten birden fazla teklif vermediğimizi beyan ediyoruz." ifadesine yer verileceği idarece dipnotta belirtilecektir. (İdarece, alternatif teklif verilmeyeceği öngörülen ihalelerde bu dipnota standart formda yer verilmeyecektir.)

3- İhale dokümanında yerli malı teklif eden yerli istekliye fiyat avantajı sağlanacağına ilişkin düzenleme yapılması durumunda, bu maddeye yer verilecektir.

4- İdareler, kısmi tekliflere açık ihalelerde, ihale dokümanında yer alan hükümler çerçevesinde 8. maddenin devamı olarak " Bu ihalede, tekliflerin kalem/kısım bazında ayrı ayrı değerlendirileceğini, teklif ettiğimiz her bir mal kalemi/ kısmı için ekte sunulan fiyat cetvelinde yer alan mal kalemi / kısmından bir veya daha fazlasının üzerimize bırakılabileceğini, bu durumda üzerimizde kalan mal kalemi/ kısmının tutarları üzerinden hesaplanacak toplam bedelle üzerimizde kalan işi yapacağımızı kabul ve taahhüt ederiz." ifadesine yer verilerek düzenlenen Teklif Mektubu örneğini ihale dokümanı içinde isteklilere vereceklerdir. Kısmi teklife izni verilmeyen ihalelerde sadece "tamamını" ifadesine yer verilecektir.

5- Teklif vermeye yetkili kişi tarafından ad soyad yazılarak imzalanacaktır. Ortak girişim (iş ortaklığı veya konsorsiyum) halinde, teklif mektubu bütün ortaklar veya yetki verdikleri kişiler tarafından imzalanacaktır.

EK- Birim Fiyat Teklif Cetveli

* Bu standart form ihale dokümanına eklenmeden önce ihale kayıt numarası idare tarafından doldurulacaktır.

BAŞVURU MEKTUBU

İhale kayıt numarası : 2008/87173

--- / --- / ---

[İdare Adresi:]

[İsim Adı:]

..... İHALE KOMİSYONU BAŞKANLIĞINA

[Şehir]

1. [adayın/isteklinin adı] 'ı (bundan böyle "Başvuran" olarak anılacaktır) temsil etmeye ve onun adına hareket etmeye tam yetkili olarak ve verilen tüm yeterlik şartlarını ve bilgilerini gözden geçirip tamamını anlayarak, [işin adı] ihalesine yeterlik için değerlendirilmek üzere başvurduğumuzuz.
2. İdareniz ve yetkili temsilcileriniz, bu başvuru ile birlikte sunulan bildiri, doküman ve bilgileri doğrulamak için yapılan tüm sorgulama ve araştırmaları yapmaya yetkili olup, her türlü mali ve teknik konu ile ilgili olarak çalıştığımız bankalardan ve müşterilerimizden açıklama isteyebilirler. Bu başvuru mektubu, aynı zamanda tarafınızca gerekli görülmesi ve istenmesi halinde, bilgi almak üzere, bildiri ve sağlanan bilgileri veya Başvuranın kaynak, tecrübe ve yeterliliğini doğrulamak üzere, destekleyici bilgilerde adı geçen herhangi bir kuruluşun bir mensubuna veya yetkili temsilcisine yetki belgesi olarak hizmet edecektir.
3. İdareniz ve yetkili temsilcileri daha fazla bilgi için aşağıdaki kişilerle irtibat kurabilirler. İlk isim ve imzalar Başvuran adına hareket etmeye tam yetkililerdir.

İrtibat 1	[adres ve iletişim kurulabilecek birim/ler]
İrtibat 2	[adres ve iletişim kurulabilecek birim/ler]

4. Bu başvuru aşağıdakileri tam anlamıyla yapılmaktadır:
 - a) İdareniz, yeterlik işlemini iptal edip tüm başvuruları reddetme hakkını saklı tutar
 - b) İdareniz yukarıda Madde 4(a) da belirtilen eylemlerden sorumlu olmayacaktır.
5. Aşağıdaki imza sahipleri olarak bu başvurudaki taahhüt ve bilgilerin tam, gerçek ve her detayı ile doğru olduğunu bildiririz.

İmza	İmza
İsim	İsim
Başvuran Adı/Unvanı (Ortak Girişim için Pilot veya Koordinatör Ortak)	Ortak Adı (varsa)

İmza	İmza
İsim	İsim
Ortak Adı (varsa)	Ortak Adı (varsa)

Bu başvuru mektubunun ekine, yukarıda imzaları bulunan kişilerin noter tasdikli yetki belgeleri ve imza sirküleri eklenecektir.

9/5

T.C.
ADNAN MENDERES ÜNİVERSİTESİ REKTÖRLÜĞÜ
İdari ve Mali İşler Daire Başkanlığı

İhale kayıt numarası : 2008 /87173
SAYI : B.30.2.ADÜ.0.70.73.00 / 070 -507
KONU : Teklif vermeye davet.

Bu mektup 30.06.2008 tarihinde tarafınıza elden verilmiştir.

Sayın **OSD YAPI İNŞAAT SAN. TİC. LTD. ŞTİ.**

Boya ve Çatı Malzemesi Alımı işine ilişkin olarak yapılan yeterlik değerlendirmesi sonucunda yeterli bulunan isteklilerden fiyat teklifi alınmak suretiyle alım yapılacaktır. İhaleye ilişkin ihale dokümanı idarenin aşağıda belirtilen adresinde görülebilir ve/veya satın alınabilir. İhaleye katılmak için ihale dokümanına uygun olarak hazırlayacağınız yeterlik başvurunuzu en geç 02.07.2008 tarihi saat 14.00'a kadar ihale dokümanında belirtilen adrese ulaştırmanız gerekmektedir.

Bilgilcri ve gereğini rica ederim.

İhale dokümanının görülebileceği yer : İdari ve Mali İşler Daire Başkanlığı
İhale dokümanının satın alınabileceği yer : İdari ve Mali İşler Daire Başkanlığı
İhale dokümanı satış bedeli : 50,00 YTL

Adres: İdari ve Mali İşler Daire Başkanlığı
Satınalma Şube Müdürlüğü
Merkez Kampüs Kepez Mevkii / AYDIN
Tel : 0 256 212 38 62 - Fax: 0 256 213 27 42
ihale@adu.edu.tr

OSD YAPI
MÜH. İNŞAAT SAN. TİC. LTD. ŞTİ.
Güzelhisar Mahallesi 35 Sk. No: 14/A
Tel: 0256 213 38 57 - AYDIN
Gözetim: 0256 213 3128

İdare Yetkilisi

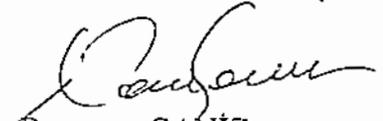
Ramazan GANIZ
Daire Başkan V.

T.C.
ADNAN MENDERES ÜNİVERSİTESİ REKTÖRLÜĞÜ
İdari ve Mali İşler Daire Başkanlığı

İhale kayıt numarası : 2008 /87173
SAYI : B.30.2.ADÜ.0.70.73.00 / 070 - 507
KONU : Teklif vermeye davet.

Bu mektup 30.06.2008 tarihinde tarafınıza elden verilmiştir.

Sayın

İMHA ÇATI (KİRALAMA) İZMİR

Boya ve Çatı Malzemesi Alımı işine ilişkin olarak yapılan yeterlik değerlendirmesi sonucunda yeterli bulunan isteklilerden fiyat teklifi alınmak suretiyle alım yapılacaktır. İhaleye ilişkin ihale dokümanı idarenin aşağıda belirtilen adresinde görülebilir ve/veya satın alınabilir. İhaleye katılmak için ihale dokümanına uygun olarak hazırlayacağınız yeterlik başvurunuzu en geç 02.07.2008 tarihi saat 14.00'a kadar ihale dokümanında belirtilen adrese ulaştırmanız gerekmektedir.

Bilgileri ve gereğini rica ederim.

İhale dokümanının görülebileceği yer : İdari ve Mali İşler Daire Başkanlığı
İhale dokümanının satın alınabileceği yer : İdari ve Mali İşler Daire Başkanlığı
İhale dokümanı satış bedeli : 50,00 YTL

Adres: İdari ve Mali İşler Daire Başkanlığı
Satınalma Şube Müdürlüğü
Merkez Kampüs Kepez Mevkii / AYDIN
Tel : 0 256 212 38 62 - Fax: 0 256 213 27 42
ihale@adu.edu.tr

İMHA ÇATI
İZMİR
Sok
31
2

İdare Yetkilisi

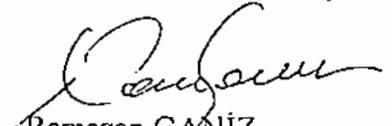
Ramazan GANİZ
Daire Başkan V.

T.C.
ADNAN MENDERES ÜNİVERSİTESİ REKTÖRLÜĞÜ
İdari ve Mali İşler Daire Başkanlığı

İhale kayıt numarası : 2008 /87173
SAYI : B.30.2.ADÜ.0.70.73.00 / 070 -507
KONU : Teklif vermeye davet.

Bu mektup 30.06.2008 tarihinde tarafınıza elden verilmiştir.

Sayın DERİFA YATIRIM VE PAZARLAMA

Boya ve Çatı Malzemesi Alımı işine ilişkin olarak yapılan yeterlik değerlendirmesi sonucunda yeterli bulunan isteklilerden fiyat teklifi alınmak suretiyle alım yapılacaktır. İhaleye ilişkin ihale dokümanı idarenin aşağıda belirtilen adresinde görülebilir ve/veya satın alınabilir. İhaleye katılmak için ihale dokümanına uygun olarak hazırlayacağınız yeterlik başvurunuzu en geç 02.07.2008 tarihi saat 14.00'a kadar ihale dokümanında belirtilen adrese ulaştırmanız gerekmektedir.

Bilgileri ve gereğini rica ederim.

İhale dokümanının görülebileceği yer : İdari ve Mali İşler Daire Başkanlığı
İhale dokümanının satın alınabileceği yer : İdari ve Mali İşler Daire Başkanlığı
İhale dokümanı satış bedeli : 50,00 YTL

Adres: İdari ve Mali İşler Daire Başkanlığı
Satınalma Şube Müdürlüğü
Merkez Kampüs Kepez Mevkii / AYDIN
Tel : 0 256 212 38 62 - Fax: 0 256 213 27 42
ihale@adu.edu.tr

DERİFA YATIRIM VE PAZARLAMA
AYDIN
Tic. Sic. No: 278
Sicok No: 4
Tel: 0 256 614 70 50

İdare Yetkilisi

Ramazan GANIZ
Daire Başkan V.

İHALE İŞLEM DOSYASI

İHALENİN ADI : BOYA VE ÇATI MALZEMESİ ALIMI
İHALE USULÜ : PAZARLIK USULÜ (21/F)
İHALE TARİHİ : 02/07/2008
İHALE SAATİ : 14.00
İHALENİN YAPILACAĞI YER : İMİD- TOPLANTI SALONU

İHALE KOMİSYON ÜYELERİ

ASİL ÜYELER

SIRA NO	ADI- SOYADI	ÜNVANI	İNCELEME DURUMU	TARİH	İMZA
1-	M.Emin TAŞÇI	Şube Müdürü (Komisyon Başkanı)			
2-	Hilmi AKDOĞAN	Mühendis (Üye)			
3-	Günnur YÜKSEK	Şube Müdür V. (Üye)			
4-	Mehmet GÖKER	Memur (Üye)			
5-	Baki DURMUŞ	Muhasebe Yetkilisi (Üye)			

YEDEK ÜYELER

1-	Raif KARABULUT	Fon Saymanı (Komisyon Başkanı)			
2-	Umut TORÇUN	Mühendis (Üye)			
3-	Ali AKCAN	Satınalma Memuru (Üye)			
4-	Gürhan GÜLER	Satınalma Memuru (Üye)			
5-	Strateji Geliştirme Daire Başkanlığının belirleyeceği kişi				

T.C.
ADNAN MENDERES ÜNİVERSİTESİ

İHALE ONAY BELGESİ 2008/87173

200800118

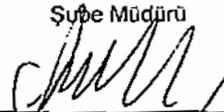
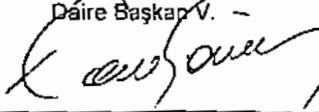
İHALE YAPAN İDARENİN ADI		ADNAN MENDERES ÜNİVERSİTESİ	
BELGE TARİH VE SAYISI		27.6.2008 - 111	
BAŞKANLIK MAKAMINA			
İHALE İLE İLGİLİ BİLGİLER			
İŞİN TANIMI	MAL ALIMI		
İŞİN NİTELİĞİ	MÜTEAHHİTLİK GİDERLERİ (HİZMET BİNASI)		
İŞİN MİKTARI	20 KALEM		
Yaklaşık Maliyet	95.180,50 YTL		
Kullanılabilir Ödenek Tutarı	120.000,00 YTL		
Yatırım Proje Numarası (Varsa)	---		
Bütçe Tertibi (Varsa)	38.34.02.04.01.3.9.00.2.06.7.7.02		
Avans Verilecekse Şartları	Verilmeyecek.		
İhale Usulü	4734 sayılı K.İ.K'nin 21/f maddesi gereğince		
İlanın Şekli ve Adedi	Verilmeyecek.		
Ön Yeterlilik / İhale Dökümanı Satış Bedeli	50,00 YTL		
Fiyat Farkı Ödenecekse Dayanağı	Ödenmeyecek.		
Bakanlar Kurulu Kararı			
İHALE İLE İLGİLİ DİĞER AÇIKLAMALAR			
Üniversitemiz Didim Meslek Yüksekokulu Staj ve Uygulama Tesislerine ait binalarda kullanılmak üzere ekli piyasa fiyat araştırma tutanağında belirtilen 20 kalem boya ve çalı malzemesi alımına ihtiyaç vardır. İhaleye sadece yerli istekliler katılabilir.			
Makamlarınızca uygun görüldüğü takdirde söz konusu malzemelerin 4734 sayılı K.İ.K'nin 21/f maddesi gereğince Pazarlık İhale Usulü ile satın alınması hususunda emir ve müsadelerinizi arz ederim.			
ONAY			
Yukarıda belirtilen malın/hizmetin alınması için ihaleye çıkılması hususunu onaylarınıza arz ederim. 27.6.2008		Uygundur 27.6.2008 Harcama Yetkilisi	
Adı SOYADI Ünvanı İmzası	Fulya YILDIRIM Şube Müdürü 	Adı SOYADI Ünvanı İmzası	Ramazan GANİZ Daire Başkanı 
EK: İdarece hazırlanan Yaklaşık Maliyet Hesap Cetveli			

.../.../2008 Sat.Mem. G.GÜLER

.../.../2008 Şef A.ÜLKE

27.6.2008 Şub.Md.V. G.YÜKSEK

T.C.
ADNAN MENDERES ÜNİVERSİTESİ REKTÖRLÜĞÜ
(İDARİ ve MALİ İŞLER DAİRE BAŞKANLIĞI)

FİRMA ADI :

Kurumumuzun ihtiyacı olan aşağıda yazılı mal/hizmet, 4734 Sayılı Kamu İhale Kanunu'na göre satın alınacaktır. Firmamız tarafından KDV hariç birim veya toplam fiyatınızı / /2008 tarih ve saat 14.30'e kadar teklif vermenizi rica ederim.

TEL : 0 256 212 76 79 / 1210-1215

FAX : 0 256 213 27 42

TEKLİF MEKTUBU

ADNAN MENDERES ÜNİVERSİTESİ REKTÖRLÜĞÜ
İDARİ ve MALİ İŞLER DAİRE BAŞKANLIĞINA

Sıra	MALZEMENİN CİNSİ-YAPTIRILACAK OLAN HİZMET VEYA İŞ	MİKTARI	BİRİM FİYATI	TUTARI
1-	TAVAN BOYASI (20 Kg.'lık)	140 TENEKE	34,20	4788,00
2-	PLASTİK BOYA (15 litrelik)	230 TENEKE	64,60	14858,00
3-	DIŞ CEPHE BOYASI (15 litrelik)	240 TENEKE	87,10	20904,00
4-	DIŞ CEPHE ASTARI (15 litrelik)	120 TENEKE	50,60	6072,00
5-	TAMİR HARCİ (25 kg.lık)	200 TORBA	10,10	2020,00
6-	DIŞ CEPHE MACUNU (25 kg.lık)	100 TENEKE	38,00	3800,00
7-	YAĞLI BOYA (15 litrelik)	15 TENEKE	93,50	1402,50
8-	SENTETİK TİNER (12 litrelik)	10 TENEKE	36,00	360,00
9-	ANTİPAS (15 litrelik)	10 TENEKE	67,10	671,00
10-	10X10X300 CM. KERESTE	90 ADET	12,50	1125,00
11-	5X10X300 CM. KERESTE	550 ADET	6,10	3355,00
12-	3X3 CM.ÇAM MAMÜL ÇITA	4000 MT.	0,31	1240,00
13-	2 CM. KAPLAMA TAHTASI	8 M3	370,00	2960,00
14-	11 MM. OSB YALITIM LEVHASI	80 ADET	16,50	1320,00
	250X100 CM. ETERNİT	75 ADET	22,50	1687,50
	MARSİLYA TİPİ KİREMİT	18.500 ADET	0,55	10.175,00
17-	MAHYA	500 ADET	0,85	425,00
18-	KİREMİT ALTI ÖRTÜSÜ	320 ADET	17,30	5536,00
19-	NP-1	10 KOLİ	300,00	3000,00
20-	10 NO ÇİNKO MAİL DERE	280 MT.	32,50	9100,00

GENEL TOPLAM YAZI İLE (yüz iki bin dört yüz altmış dokuz) TL. TOPLAM 94.959,00

(yüz altmış iki) TL. % KDV + 17.092,62

GENEL TOPLAM 112.051,62

TEKLİF GEÇERLİLİK SÜRESİ : 12 gün

MAL/HİZMETİN TESLİM SÜRESİ : 20 gün

TEKLİF VERENİN

Adı ve Soyadı :
Adresi :
İmzası :
Kaşesi :

ÖSD YAPI
MÜH. İNŞAAT SAN. TİC. LTD. ŞTİ.
Güzelnisar Mahallesi 35 Sk. No: 14/A
Tel: 0256 330 57 10 AYDIN
Güzelnisar 512 036 3128

T.C.
ADNAN MENDERES ÜNİVERSİTESİ REKTÖRLÜĞÜ
(İDARİ ve MALİ İŞLER DAİRE BAŞKANLIĞI)

FİRMA ADI :

Kurumumuzun ihtiyacı olan aşağıda yazılı mal/hizmet, 4734 Sayılı Kamu İhale Kanunu'na göre satın alınacaktır. Fırmanız tarafından KDV hariç birim veya toplam fiyatınızı / /2008 tarih ve saat 14.30'e kadar teklif vermenizi rica ederim.

TEL : 0 256 212 76 79 / 1210-1215
FAX : 0 256 213 27 42

TEKLİF MEKTUBU

ADNAN MENDERES ÜNİVERSİTESİ REKTÖRLÜĞÜ
İDARİ ve MALİ İŞLER DAİRE BAŞKANLIĞINA

SIRA NO	MALZEMENİN CİNSİ-YAPTIRILACAK OLAN HİZMET VEYA İŞ	MİKTARI	BİRİM FİYATI	TUTARI
1-	TAVAN BOYASI (20 Kg .'lık)	140 TENEKE	31,30	4.382,00
2-	PLASTİK BOYA (15 litrelik)	230 TENEKE	64,80	14.904,00
3-	DIŞ CEPHE BOYASI (15 litrelik)	240 TENEKE	87,50	21.000,00
4-	DIŞ CEPHE ASTARJ (15 litrelik)	120 TENEKE	51,00	6.120,00
5-	TAMİR HARCİ (25 kg.lık)	200 TORBA	10,20	2.040,00
6-	DIŞ CEPHE MACUNU (25 kg.lık)	100 TENEKE	38,20	3.820,00
7-	YAĞLI BOYA (15 litrelik)	15 TENEKE	93,30	1.399,50
8-	SENTETİK TİNER (12 litrelik)	10 TENEKE	37,00	370,00
9-	ANTİPAS (15 litrelik)	10 TENEKE	67,50	675,00
10-	10X10X300 CM. KERESTE	90 ADET	12,50	1.125,00
11-	5X10X300 CM. KERESTE	550 ADET	6,00	3.300,00
12-	3X3 CM.ÇAM MAMÜL ÇITA	4000 MT.	0,40	1.600,00
13-	2 CM. KAPLAMA TAHTASI	8 M3	370,00	2.960,00
14-	11 MM. OSB YALITIM LEVHASI	80 ADET	19,00	1.520,00
15-	250X100 CM. ETERNİT	75 ADET	22,00	1.650,00
16-	MARSİLYA TİPİ KİREMİT	18.500 ADET	0,56	10.360,00
17-	MAHYA	500 ADET	0,80	400,00
18-	KİREMİT ALTI ÖRTÜSÜ	320 ADET	17,50	5.600,00
19-	NP-1	10 KOLİ	305,00	3.050,00
20-	10 NO ÇİNKO MAİL DERE	280 MT.	32,50	9.100,00

GENEL TOPLAM YAZI İLE (yüz on üç bin otuz sekiz... TOPLAM 95.795,50
y.tl. altmış dokuz y.k. % KDV + 17.243,19
GENEL TOPLAM 113.038,69

TEKLİF GEÇERLİLİK SÜRESİ : 10 gün
MAL/HİZMETİN TESLİM SÜRESİ : 35 gün

TEKLİF VERENİN

Adı ve Soyadı : DERİSA Y. PİŞİS
Adresi : PAZARLAMA
İmzası : TURAN
Kaşesi : Kuşadası / 09510 / 2 125 051 278
Kıtaş A.Ş. / E 1 Blok No: 4
09510 / 1614 70 50

T.C.
ADNAN MENDERES ÜNİVERSİTESİ REKTÖRLÜĞÜ
(İDARİ ve MALİ İŞLER DAİRE BAŞKANLIĞI)

FİRMA ADI :

Kurumumuzun ihtiyacı olan aşağıda yazılı mal/hizmet, 4734 Sayılı Kamu İhale Kanunu'na göre satın alınca
Firmanız tarafından KDV hariç birim veya toplam fiyatınızı / /2008 tarih ve saat 14.30'e kadar teklif vermenizizi
edelim.

TEL : 0 256 212 76 79 / 1210-1215
FAX : 0 256 213 27 42

TEKLİF MEKTUBU

ADNAN MENDERES ÜNİVERSİTESİ REKTÖRLÜĞÜ
İDARİ ve MALİ İŞLER DAİRE BAŞKANLIĞINA

SIRA NO	MALZEMENİN CİNSİ-YAPTIRILACAK OLAN HİZMET VEYA İŞ	MİKTARI	BİRİM FİYATI	TUTAR
1-	TAVAN BOYASI (20 Kg .'lık)	140 TENEKE	34.10	4774.00
2-	PLASTİK BOYA (15 litrelik)	230 TENEKE	64.50	14835.00
3-	DIŞ CEPHE BOYASI (15 litrelik)	240 TENEKE	87.00	20880.00
4-	DIŞ CEPHE ASTARI (15 litrelik)	120 TENEKE	50.50	6060.00
5-	TAMİR HARCİ (25 kg.lık)	200 TORBA	10.00	2.000.00
6-	DIŞ CEPHE MACUNU (25 kg.lık)	100 TENEKE	38.00	3800.00
7-	YAĞLI BOYA (15 litrelik)	15 TENEKE	93.20	1398.00
8-	SENTETİK TİNER (12 litrelik)	10 TENEKE	36.00	360.00
9-	ANTİPAS (15 litrelik)	10 TENEKE	67.00	670.00
10-	10X10X300 CM. KERESTE	90 ADET	12.00	1080.00
11-	5X10X300 CM. KERESTE	550 ADET	6.00	3300.00
12-	3X3 CM.ÇAM-MAMÜL ÇITA	4000 MT.	0.30	1200.00
13-	2 CM. KAPLAMA TAHTASI	8 M3	375.00	3000.00
14-	11 MM. OSB YALITIM LEVHASI	80 ADET	18.50	1480.00
15-	250X100 CM. ETERNİT	75 ADET	22.00	1650.00
16-	MARSİLYA TİPİ KİREMİT	18.500 ADET	0.55	10.175.00
17-	MAHYA	500 ADET	0.85	425.00
18-	KİREMİT ALTI ÖRTÜSÜ	320 ADET	17.50	5600.00
19-	NP-1	10 KOLİ	300.00	3000.00
20-	10 NO ÇİNKO MAİL DERE	280 MT.	32.50	9100.00

GENEL TOPLAM YAZI İLE (yüz on bir bin sekiz yüz TOPLAM 94.787.00

kırk sekiz 711 altmış altı 4kr. % KDV + 17.061.66

GENEL TOPLAM 111.848.66

TEKLİF GEÇERLİLİK SÜRESİ : 7 gün

MAL/HİZMETİN TESLİM SÜRESİ : 7 gün

TEKLİF VERENİN

Adı ve Soyadı :
Adresi :
İmzası :
Kaşesi :

İMAJ ÇATI
Rasim FOLİTOĞLU
Cumhuriyet İhale, Cumhuriyet Çatı, 4951 Blok
No 4/A-AYDIN • Tel: 0256 212 76 79
EFELER V.D. 104/27 55272

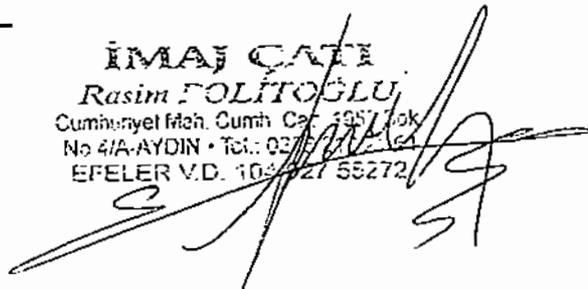

T.C.
ADNAN MENDERES ÜNİVERSİTESİ REKTÖRLÜĞÜ
(İDARİ ve MALİ İŞLER DAİRE BAŞKANLIĞI)

FİRMA ADI :

Kurulumuzun ihtiyacı olan aşağıda yazılı mal/hizmet, 4734 Sayılı Kamu İhale Kanunu'na göre satınalınacaktır. Firmamız tarafından KDV hariç birim veya toplam fiyatınızı / /2008 tarih ve saat 14.30'e kadar teklif vermenizi rica ederim.

TEL : 0 256 212 76 79 / 1210-1215

FAX : 0 256 213 27 42

TEKLİF MEKTUBU

ADNAN MENDERES ÜNİVERSİTESİ REKTÖRLÜĞÜ
İDARİ ve MALİ İŞLER DAİRE BAŞKANLIĞINA

SIRA NO	MALZEMENİN CİNSİ-YAPTIRILACAK OLAN HİZMET VEYA İŞ	MİKTARI	BİRİM FİYATI	TUTARI
1-	TAVAN BOYASI (20 Kg.'lık)	140 TENEKE	34.10	4.774.00
2-	PLASTİK BOYA (15 litrelik)	230 TENEKE	64.50	14.835.00
3-	DIŞ CEPHE BOYASI (15 litrelik)	240 TENEKE	87.00	20.880.00
4-	DIŞ CEPHE ASTARI (15 litrelik)	120 TENEKE	50.50	6.060.00
5-	TAMİR HARCİ (25 kg.lık)	200 TORBA	10.00	2.000.00
6-	DIŞ CEPHE MACUNU (25 kg.lık)	100 TENEKE	38.00	3.800.00
7-	YAĞLI BOYA (15 litrelik)	15 TENEKE	93.20	1.398.00
8-	SENTETİK TİNER (12 litrelik)	10 TENEKE	36.00	360.00
9-	ANTİPAS (15 litrelik)	10 TENEKE	67.00	670.00
10-	10X10X300 CM. KERESTE	90 ADET	12.00	1080.00
11-	5X10X300 CM. KERESTE	550 ADET	6.00	3.300.00
12-	3X3 CM.ÇAM MAMUL ÇITA	4000 MT.	0.30	1200.00
13-	2 CM. KAPLAMA TAHTASI	8 M3	375.00	3.000.00
14-	11 MM. OSB YALITIM LEVHASI	80 ADET	18.50	1480.00
15-	250X100 CM. ETERNİT	75 ADET	22.00	1650.00
16-	MARSİLYA TİPİ KİREMİT	18.500 ADET	0.55	10.175.00
17-	MAHYA	500 ADET	0.85	425.00
18-	KİREMİT ALTI ÖRTÜSÜ	320 ADET	17.50	5.600.00
19-	NP-1	10 KOLİ	300.00	3.000.00
20-	10 NO ÇİNKO MAİL DERE	280 MT.	32.50	9.100.00

GENEL TOPLAM YAZI İLE (yüz on bir bin sekiz yüz TOPLAM 94.787.00.....

kırk sekiz 7/1 altmış altı 4kr % KDV + 17.061.66.....

GENEL TOPLAM 111.848.66.....

TEKLİF GEÇERLİLİK SÜRESİ : 7 gün.....

MAL/HİZMETİN TESLİM SÜRESİ : 7 gün.....

TEKLİF VERENİN

Adı ve Soyadı :
Adresi :
İmzası :
Kaşesi :

İMAJ ÇATI
Rasim POLİTOĞLU
Cumhuriyet Mah. Cumhuriyet Çarş. No: 1057/105
No 4/A-AYDIN • Tel: 0256 212 76 79
EFELER V.D. 1057/27 55272

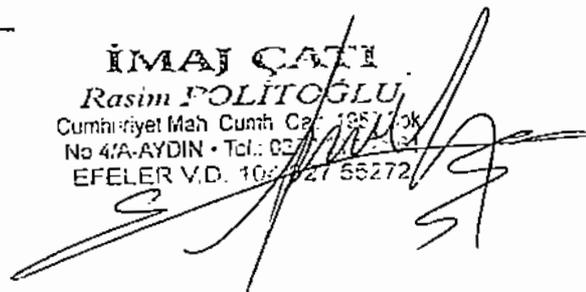

T.C.
ADNAN MENDERES ÜNİVERSİTESİ
PİYASA FİYAT ARAŞTIRMASI TUTANAĞI

İdarenin Adı : İDARİ ve MALİ İŞLER DAİRE BAŞKANLIĞI
Yapılan İş / Mal / Hizmetin Adı, Niteliği : MAL ve HİZMET ALIM
Alım ve Yetkilendirilen Görevlilere İlişkin Onay : 04.01.2008 - 364/24
Belgesi/Görevlendirme Onayı Tarih ve No.su :

SIRA NO	MAL / HİZMET / YAPIM İŞİ	KİŞİ/ FİRMALAR ve FİYAT TEKLİFLERİ			
		İMAJ ÇATI - RASİM POLİTOĞLU	DERİFA YAPI İNŞ. VE PAZ.	ÖDS YAPI MÜH. İNŞ. LTD.ŞTİ	
1	Tavan Boyası (20 kg.'lık) 140 Teneke	4.774,00	4.802,00	4.788,00	
2	Plastik Boya (15 Litrelik) 230 Teneke	14.835,00	14.904,00	14.858,00	
3	Dış Cephe Boyası (15 litrelik) 240 Teneke	20.880,00	21.000,00	20.904,00	
4	Dış Cephe Asları (15 litrelik) 120 Teneke	6.060,00	6.120,00	6.072,00	
5	Tamir Harcı (25 kg.'lık) 200 Torba	2.000,00	2.040,00	2.020,00	
6	Dış Cephe Macunu (25 kg.'lık) 100 Teneke	3.800,00	3.820,00	3.800,00	
7	Yağlı Boya (15 litrelik) 15 Teneke	1.398,00	1.399,50	1.402,50	
8	Sentetik Tiner (12 litrelik) 10 Teneke	360,00	370,00	360,00	
9	Antipas (15 litrelik) 10 Teneke	670,00	675,00	671,00	
10	10x10x300 Cm. Keresle 90 Adet	1.080,00	1.125,00	1.125,00	
11	5x10x300 Cm. Keresle 550 Adet	3.300,00	3.300,00	3.355,00	
12	3x3 Cm. Çam Mamül Çita. 4.000 Metre	1.200,00	1.600,00	1.240,00	
13	2 Cm. Kaplama Tahtası 8 M3	3.000,00	2.960,00	2.960,00	
14	11 mm. OSB Yalıtım Levhası 80 Adet	1.480,00	1.520,00	1.480,00	
15	250x100 cm. Eternit 75 Adet	1.650,00	1.650,00	1.687,50	
16	Marsilya Tipi Kiremit 18.500 Adet	10.175,00	10.360,00	10.175,00	
17	Mahya 500 Adet	425,00	400,00	425,00	
18	Kiremit Altı Örtüsü 320 Adet	5.600,00	5.600,00	5.536,00	
19	NP-1 10 Koli	3.000,00	3.050,00	3.000,00	
20	10 no Çinko Mail Dere 280 Mt.	9.100,00	9.100,00	9.100,00	
21					
22					
23					
24					
25					
TOPLAM (KDV HARİÇ)		94.787,00	95.795,50	94.959,00	0,00

YAKLAŞIK MALİYET 95.180,50 YTL

SIRA NO	MAL / HİZMET / YAPIM İŞİ	Uygun Görülen Kişi / Firma / Firmalar		
		Adı	Adresi	Teklif Ettiği Fiyat
1				

Yukarıda açık tanımlı olan mal/hizmet yapılan piyasa araştırması sonucu yaklaşık maliyeti 95180,5 YTL' dir.

Adı Soyadı:
Unvanı:
İmzası:

Şaban GÜLER
Satınalma Memuru

Piyasa Fiyat Araştırması Görevlisi / Görevlileri

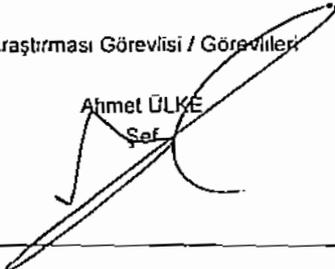
Ahmet ÜLKE
Şef

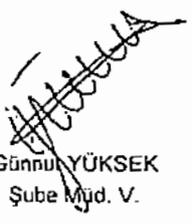
Günay YÜKSEK
Şube Müd. V.

200800185



T.C.
ADNAN MENDERES ÜNİVERSİTESİ

HARCAMA ÖN İZİN BELGESİ

İDARENİN ADI	Yapı İşleri ve Teknik Daire Başkanlığı	
İŞİN TANIMI	Merkez Anfilere Muhtelif Malzeme Alımı	
İŞİN NİTELİĞİ	Malzeme alımı ve montajı	
İŞİN MİKTARI	100.000.-YTL + KDV	(Ödenek: 200.000.-YTL)

Yukarıda belirtilen yapım işinin 4734 sayılı Kanununun 21/f Maddesi gereğince yapılmasını müsaadelerinize arz ederim.

Harcama Yetkilisi

M.Sıraç GÖK
Daire Başkanı

UYGUNDUR

...../...../ 2008

Prof. Dr. Şükrü BOYLU
Rektör

T.C.
ADNAN MENDERES ÜNİVERSİTESİ

İHALE ONAY BELGESİ

İHALEYİ YAPAN İDARENİN ADI	Adnan Menderes Üniversitesi Yapı İşleri ve Teknik Daire Başkanlığı
BELGE TARİH VE SAYISI	17.09.2008 / 702.106-409
DAİRE BAŞKANLIĞINA	
MAL ALIMI İLE İLGİLİ BİLGİLER	
İŞİN TANIMI	Merkez Anfilere Muhtelif Malzeme Alımı
İŞİN NİTELİĞİ	Montaj Dahil Mal Alımı
İŞİN MİKTARI	8 Kalem
Yaklaşık Maliyet	100.468,75.-YTL+KDV
Kullanılabilir Ödenek Tutarı	200.000.-YTL
Yatırım Proje Numarası (varsa)	-
Bütçe Tertibi (varsa)	38.34.02.11-09.4.1.00-2-06.7
Avans Verilecekse Şartları	Avans verilmeyecektir.
İhale Usulü	4734 sayılı K.İ.K' nun 21/f maddesi gereğince
İlanın Şekli ve Adedi	Verilmeyecektir.
Ön Yeterlik/İhale Dokümanı Satış Bedeli	50,00.-YTL.
Fiyat Farkı Ödenecekse Dayanağı Bakanlar Kurulu Kararı	Ödenmeyecektir.
İHALE İLE İLGİLİ DİĞER AÇIKLAMALAR	
<p>Üniversitemiz Merkezi Anfilerin hizmete açılabilmesi için ekte listesi bulunan muhtelif Malzemelerin alınması ve montajının yapılması gerekmektedir.</p> <p>Gerekli malzemenin piyasadan satın alınması hususunda emir ve müsaadelerinizi arz ederim.</p>	
ONAY	
<p>Yukarıda belirtilen işin yapılması için ihaleye çıkılması hususunu onaylarınıza arz ederim</p> <p>.....</p>  <p>Adı SOYADI : M. Emin TAŞCI Unvanı : Şube Müdürü</p>	<p style="text-align: center;">Uygundur/...../2008 Harcama Yetkilisi</p>  <p style="text-align: center;">M. Sıraç GÖK Yapı İşleri ve Teknik Daire Başkanı</p>

Ek : Liste

İdare Adı : YAPI İŞLERİ VE TEKNİK DAİRE BAŞKANLIĞI
İhale Kayıt No: 2008/155363

İhale için teknik şartname keşifinde mi?	: EVET
İhale tarihi (T.C. Zamanı)	: 17.09.2008
İhale için ihale no	: 702.106-409
İhale için ihale adı	: M.SIRAÇ GÖK
İhale için ihale türü	: DAİRE BAŞKANI
İhale için ihale türü	: MAL ALIMI
İhale için ihale türü (mal alımı mı yoksa hizmet mi?)	: HAYIR
İhale için ihale türü	: PAZARLIK USULÜ (MD 21 F)
İhale için ihale türü	: MERKEZ ANFİLER KUHTELİF MALZEME ALIMI
İhale için ihale türü	: MONTAJ DAHİL MALZEME ALIMI
İhale için ihale türü	: S KALEM
İhale için ihale türü	: İLANsiz
İhale için ihale türü	: 0
İhale için ihale türü (mal alımı mı yoksa hizmet mi?)	: HAYIR
İhale için ihale türü (mal alımı mı yoksa hizmet mi?)	: HAYIR
İhale için ihale türü (mal alımı mı yoksa hizmet mi?)	: HAYIR
İhale için ihale türü (mal alımı mı yoksa hizmet mi?)	: HAYIR
İhale için ihale türü (mal alımı mı yoksa hizmet mi?)	: 110.000
İhale için ihale türü (mal alımı mı yoksa hizmet mi?)	: ÖZEL ÖDENEKLER



T.C.
ADNAN MENDERES ÜNİVERSİTESİ
Yapı İşleri ve Teknik Daire Başkanlığı



SAYI : B.30.2.ADÜ.0.70.80.00/ 702.106-410
KONU :

AYDIN
18.09.2008

DAİRE BAŞKANLIĞINA

Kamu İhale Kanununun Pazarlık usulü 21/f maddesine göre ihale edilecek olan Merkez Anfilerle Muhtelif Malzeme Alımı işinin ihalesi 22.09.2008 tarihinde 10:00' da yapılacaktır. Söz konusu iş için oluşturulacak İhale Komisyonunun aşağıdaki elemanlardan teşekkürünü olurlarınıza arz ve teklif ederim.

M.Emin TAŞCI
Şube Müdürü

İhale Komisyonu (Asil) :

1. Ayhan ATIGAN (Bilgi İşlem Daire Başkanı)
2. Orkun ÇELİK (Mühendis)
3. Murat SERÇİN (Mühendis)
4. Umut TORÇUN (Mimar)
5. Filiz AKAY (Strateji Geliştirme Dai. Başk.'lığında
Mali Hizmetler Uzmanı)

- Komisyon Başkanı
Üye
Üye
Üye
Üye

İhale Komisyonu (Yedek):

1. Ahmet KARAARSLAN (Mühendis)
2. Dinçer ZORLAR (Mühendis)
3. Hilmi AKDOĞAN (Mühendis)
4. A.Yakut ERDOĞDU (Şehir Planl.)
5. Baki DURMUŞ (Strateji Geliştirme Dai. Başk.'lığında
Muhasebe Yetkilisi)

- Yedek Komisyon Başkanı
Yedek Üye
Yedek Üye
Yedek Üye
Yedek Üye

UYGUNDUR

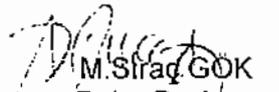
M. Sıraç GÖK
Daire Başkanı
Harcama Yetkilisi

Mem.:A.GÜLEN 

.....^{37.1} ortamında gecikme cezası uygulanır ve bu gecikme ihtarına rağmen aynı durumun devam etmesi halinde ayrıca protesto çekmeye gerek kalmaksızın kesin teminatı gelir kaydedilir ve sözleşme feshedilerek hesabı genel hükümlere göre tasfiye edilir.

Madde 58- Teslim alma, teslim etme, muayene, kabul şekil ve şartları^{38,38}

58.1. Yüklenicinin teslim programı:.....

58.2. Teslim etme, teslim alma şekil ve şartları:.....

58.3 Muayene ve kabul şekil ve şartları:

Madde 59- Garanti, bakım ve onarım ile ilgili hususlar³⁹

Yüklenici tarafından teslim edilecek malların kabulünden sonra *asgari en az 2(iki) ay/yıl* garanti süresi olacaktır.

Madde 60- Anlaşmazlıkların çözümü

60.1. Sözleşmenin imzalanarak yürürlüğe girmesine kadar olan süreçte doğacak ihtilaflar 4734 sayılı Kamu İhale Kanununun 54 üncü ve devam eden maddelerinde yer alan inceleme talebinde bulunulmasına ilişkin kurallar saklı kalmak üzere İdari Yargıda dava konusu edilebilecektir.

60.2. Sözleşmenin uygulanmasından doğacak ihtilaflarda ise işin sözleşmesinde yer alan bu konuya ilişkin hükümler uygulanacaktır.

Madde 61-İşin Uzmanlık Gerektiren Kısımları⁴⁰ (Ek: 22/06/2005 – 25853 R.G. / 70 md.)

.....

VI-DİĞER HUSUSLAR⁴¹

^{37.1} İdareler ihale konusu işin niteliğine göre, gecikme halinde idarenin uğrayacağı muhtemel zararı dikkate alarak uygun bir oran belirler

³⁸ İhale konusu işin teslim programı ile denetim, muayene ve kabul işlemleri, sözleşme tasarısına ve 4734 sayılı Kamu İhale Kanununa Göre Yapılan İhalelere İlişkin Denetim, Muayene ve Kabul İşlemlerine Dair Yönetmelik hükümlerine uygun olarak düzenlenecektir

³⁹ İhale konusu mal ile ilgili olarak 4077 sayılı Tüketicinin Korunması Hakkında Kanunda öngörülen asgari garanti süresi, bakım-onarım ve satış sonrası servis hizmetlerine ilişkin hükümler saklı kalmak kaydı ile alınacak malın özelliğine göre idareler garanti ile ilgili hususlara burada yer vereceklerdir.

⁴⁰ İhaleye Konsorsiyumların katılabilmesinin öngörüldüğü durumlarda idareler, işin uzmanlık gerektiren kısımlarını belirleyerek uygun memnune vaznacaklardır

⁴¹ İdareler, bu şartnamede düzenlenmeyen ve ihale konusu alımın niteliğine göre İdarelerce düzenlenmesine gerek duyulan hususlarda ihale konusu alım işinin gereklilikleri de dikkate alarak 4734 sayılı Kamu İhale Kanunu, 4735 sayılı Kamu İhale Sözleşmeleri Kanunu ve Kararın İhtiva Kapsamında Taraf Olan Yayımlanan diğer mevzuat hükümlerine aykırı olmamak koşuluyla bir başlık altında, maddeler halinde başka düzenlemeler yapabilirler.



Madde 53- Fiyat farkı ödenmesi ve hesaplanma şartları³⁴

Yükleniciye fiyat farkı *verilmeyecektir*

Madde 54- İşe başlama ve bitirme (malın teslim) tarihi³⁵

54.1. Sözleşmenin imzalanmasını (Sayıştay tesciline tabi işlerde ise bu tescilin yapılmasını) müteakiben idare tarafından yüklenicinin kendisine veya tebliğat için gösterdiği adrese tebliğinden itibaren yapılacak işe başlama talimatının istekliye tebliğinden itibaren mal teslim edilecek/işe başlanacaktır.

54.2. İşin süresi *otuz(30)* takvim günüdür.

Madde 55- Süre uzatımı verilebilecek haller ve şartlar

Süre uzatımı verilebilecek haller aşağıda sayılmıştır:

55.1. Mücbir sebepler:

- Doğal afetler.
- Kanunî grev.
- Genel salgın hastalık.
- Kısmi veya genel seferberlik ilanı.
- Gerektiğinde Kamu İhale Kurumu tarafından belirlenecek benzeri diğer haller.

55.1.1. Yukarıda belirtilen hallerin mücbir sebep olarak kabul edilebilmesi ve süre uzatımı verilebilmesi için mücbir sebep oluşturacak durumun;

- Yükleniciden kaynaklanan bir kusurdan ileri gelmemiş bulunması.
- Taahhüdün yerine getirilmesine engel nitelikte olması,
- Yüklenicinin bu engeli ortadan kaldırmaya gücünün yetmemiş olması.
- Mücbir sebebin meydana geldiği tarihi izleyen yirmi gün içinde yüklenicinin idareye yazılı olarak bildirimde bulunması.
- Yetkili merciler tarafından belgelendirilmesi,

zorunludur.

55.2. İdareden kaynaklanan sebepler:

55.2.1. Ayrıca idarenin sözleşmenin ifasına ilişkin yükümlülüklerini yüklenicinin kusuru olmaksızın, öngörülen süreler içinde yerine getirmemesi (yer tesliminin, projelerin onaylanmasının gecikmesi gibi) ve bu sebeple sorumluluğu yükleniciye ait olmayan gecikmeler meydana gelmesi ve işin süresinde bitirilememesi halinde, bu durumun taahhüdün yerine getirilmesine engel olması ve yüklenicinin bu engeli ortadan kaldırmaya gücünün yetmemiş bulunması kaydıyla yüklenicinin başvurusu üzerine durum idarece incelenerek yapılacak işin niteliğine göre işin bir kısmına veya tamamına ilişkin süre uzatımı verilebilir.

Madde 56- Sözleşme kapsamında yaptırılacak ilave işler, iş eksilişi ve işin tasfiyesi³⁶:

Madde 57- Gecikme halinde alınacak cezalar (Değişik: 08/06/2004 – 25486 R.G. / 55 md.)

Yüklenici sözleşmeye uygun olarak malı süresinde teslim etmediği / işi bitirmediği takdirde idarece³⁷ süreli gecikme ihtarı verilecek olup gecikilen her takvim günü için sözleşme bedelinin

³⁴ İdareler sözleşmenin yürütülmesi sırasında fiyat farkı verilmesini öngörmüyorlar ise madde metnine "verilmeyecektir" yazacaklar, fiyat farkı ödemeyi öngörüyorlar ise "madde metnine " verilecektir" yazıp, yürürlükteki fiyat farkı kararlarına göre uygulama yapacağı hususunu belirteceklerdir. Ayrıca kararnamenin ilgili madde veya maddelerini buraya yazacaklardır

³⁵ İşe başlama ve bitirme (malın teslim) tarihi ve teslimde izlenecek yöntem bu maddede belirtilecektir

³⁶ Gözetim Bedel Mal Alımı Tip Sözleşmesi yapılması öngörülen mal alımı ihalelerinde bu madde boş bırakılacaktır

Bu madde Fiyat Mal Alımı Tip Sözleşmesi yapılması öngörülen mal alımı ihalelerinde ise bu madde aşağıdaki şekilde düzenlenecektir

56.1 Öngörülenlemeden durumlarda nedeniyle iş artışının zorunlu olması halinde, işin;

- Sözleşmeye konu alım içinde kalması,
- İdareyi kullfete sokmaksızın asıl işten ayırılmasının teknik veya ekonomik olarak mümkün olmaması.

Şartlaıyla, birim fiyat teklif almak suretiyle ihale edilen mal alımı sözleşmelerinde sözleşme bedelinin % 20'sine kadar oran dâhilinde, süre hariç sözleşme ve ihale dokümanındaki hükümler çerçevesinde ilave iş aynı yükleniciye yaptırmaya idare yetkilidir

56.2. İşin bu şartlar dâhilinde tamamlanamayacağına anlaşılması durumunda (ise artış yapılmaksızın hesabı genel hükümlere göre tasfiye edilir) Ancak bu durumda, yüklenicinin işin tamamını ihale dokümanı ve sözleşme hükümlerine uygun olarak yerine getirmesi zorunludur

56.3. Sözleşme bedelinin % 80'inden daha düşük bedelle tamamlanamayacağına anlaşılması halinde de, yüklenici işi bitirmek zorundadır Bu durumda yükleniciye, yapmış olduğu gerçek giderler ve yüklenici kârına karşılık olarak, sözleşme bedelinin % 80'i ile sözleşme fiyatlarıyla yaptığı pazarları arasındaki bedel farkının % 5'i ödenir

56.4. Sözleşme kapsamında gerçekleştirilecek iş artışları ve iş eksilişlerinde, idare ile yüklenicinin yükümlülükleri konusunda işin sözleşmesinin ilgili hükümlerini uygulanır "

³⁷ 4735 sayılı Kanunun 20/a maddesinde belirtildiği üzere İdarece verilen ihtarın süresi 20 günden daha az olamayacaktır



47.3. Ayrıca üzerine ihale yapıldığı halde mücbir sebep halleri dışında usulüne göre sözleşme yapmayan istekli, 4734 sayılı Kanunun 58 inci maddesi uyarınca altı aydan bir yıla kadar anılan Kanun kapsamında yer alan bütün kamu kurum ve kuruluşlarının ihalelerine katılmaktan yasaklanır.

Madde 48- Ekonomik açıdan en avantajlı ikinci teklif sahibine bildirim

48.1. (Değişik: 22/06/2005 – 25853 R.G. / 69 md.) İhale üzerinde kalan isteklinin, ihale tarihi itibarıyla bu Şartnamenin 8 inci maddesinin (a), (b), (c), (d), (e) ve (g) bentlerinde sayılan durumlarda olmadığına dair belgeleri veya kesin teminatı vermemesi ya da sözleşme imzalamaması durumunda idare, ekonomik açıdan en avantajlı ikinci teklif fiyatının ihale yetkilisince uygun görülmesi kaydıyla, bu teklif sahibi istekliyle sözleşme imzalayabilir. Bu durumda ihale yetkilisinin uygun görme onayından önce ekonomik açıdan en avantajlı ikinci teklif sahibinin bu Şartnamenin 43.1 maddesine göre yasaklı olup olmadığı teyit ettirilerek, ihale tarihi itibarıyla 8 inci maddenin (a), (b), (c), (d), (e) ve (g) bentlerinde sayılan durumlarda olmadığına dair belgeler istenecektir.

48.2. Söz konusu istekliye, bu Şartnamenin 45 inci maddesi hükümlerine göre tebligat yapılacaktır.

48.3. Ekonomik açıdan en avantajlı ikinci teklif sahibinin de sözleşmeyi imzalamaması durumunda, bu teklif sahibinin geçici teminatı gelir kaydedilerek ihale iptal edilir.

48.4. Ayrıca, üzerine ihale yapıldığı halde mücbir sebep halleri dışında usulüne göre sözleşme yapmayan ekonomik açıdan en avantajlı ikinci teklif sahibi istekli, 4734 sayılı Kanunun 58 inci maddesi uyarınca altı aydan bir yıla kadar, anılan Kanun kapsamında yer alan bütün kamu kurum ve kuruluşlarının ihalelerine katılmaktan yasaklanır.

Madde 49- Sözleşme yapılmasında idarenin görev ve sorumluluğu

49.1. İdarenin sözleşme yapılması konusunda yükümlülüğünü yerine getirmemesi halinde istekli, bu Şartnamenin 45.1 inci maddesinde yer alan sürenin bitmesini izleyen günden itibaren en geç beş (5) gün içinde, on (10) gün süreli bir noter ihbarnamesi ile durumu idareye bildirmek şartıyla, taahhüdünden vazgeçebilir.

49.2. Bu taktirde geçici teminatı geri verilir ve istekli teminat vermek için yaptığı belgelendirilmiş giderleri istemeye hak kazanır.

Madde 50- İhalenin sözleşmeye bağlanması

50.1 Sözleşme bedelinin 4734 sayılı Kanunun 53 üncü maddesinin (j) bendinin (1) numaralı alt bendinde belirtilen miktarı aşması durumunda, bu bedelin on binde beşi oranındaki Kamu İhale Kurumu payı, yüklenici tarafından sözleşme imzalanmadan önce Kurum hesaplarına yatırılacaktır.

50.2 İdare tarafından ihale dokümanında yer alan şartlara uygun olarak hazırlanan sözleşme, ihale yetkilisi ve yüklenici tarafından imzalanır.

50.3³⁰.....

50.4. Yüklenicinin ortak girişim olması halinde, sözleşme ortak girişimin bütün ortakları tarafından imzalanır.

50.5.Sözleşmenin yapılmasına ait³¹..... yükleniciye aittir.

VII – SÖZLEŞMENİN UYGULANMASINA İLİŞKİN HUSUSLAR

Madde 51- Ödeme yeri ve şartları³²

51.1. İhale konusu alma/işe ilişkin olarak yükleniciye yapılacak her tür ödeme *Strateji Geliştirme Daire Başkanlığı* nea yapılacaktır.

51.2. Ödemeye ilişkin diğer koşullar sözleşme tasarımda belirtilmiştir.

Madde 52- Avans verilmesi ve şartları³³

Avans verilmeyecektir

³⁰ İdareler, sözleşmenin notere teseli ve onayını gerekli gördükleri takdirde bu hususa bu maddede açık olarak yer vereceklerdir

³¹ İdareler ilgili mevzuatı gereğince ödenecek vergi (KDV hariç), resim ve harçlar ile diğer sözleşme giderlerinden yükleniciye ait olmasını ongodukları her bir gider kaleminin ismini belirterek suretiyle, burada tek tek sayılması gerekecektir

³² Ödemeyi nerede ve nasıl yapılacağı bu maddede belirtilecektir

³³ İdarelerin tabii oldukları mevzuat çerçevesinde avans verilir verilmeyeceği, verilecekse şartları ve miktarı ile ilgili her şeyi bu maddede belirtilecektir. Avans verilmesi halinde, yükleniciden avans miktarı kadar teminat alınacaktır. Verilen avans devir ve temlik edilmez.

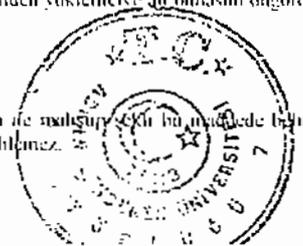

- 43.2. İhale yetkilisi, karar tarihini izleyen en geç beş iş (5) günü içinde ihale kararını onaylar veya gerekçesini açıkça belirtmek suretiyle iptal eder.
- 43.3. İhale; kararın ihale yetkilisince onaylanması halinde geçerli, iptal edilmesi halinde ise hükümsüz sayılacaktır.

Madde 44- Kesinleşen ihale kararının bildirilmesi

- 44.1. İhale sonucu, ihale kararının ihale yetkilisi tarafından onaylandığı günü izleyen en geç üç (3) gün içinde, ihale üzerinde bırakılan dahil, ihaleye teklif veren bütün isteklilere imza karşılığı tebliğ edilir veya iadeli taahhütlü mektup ile tebligat adreslerine postalanmak suretiyle bildirilir. Mektubun postaya verilmesini takip eden yedinci (7) gün kararın isteklilere tebliğ tarihi sayılacaktır.
- 44.2. İhaleye katılan isteklilerden teklifi değerlendirmeye alınmayan veya uygun görülmeyenlerin tebliğ tarihini izleyen beş (5) gün içinde yazılı talepte bulunmaları halinde idare, talep tarihini izleyen beş (5) gün içinde bir yazı ile gerekçelerini bildirilecektir.
- 44.3. İhale kararının ihale yetkilisi tarafından iptal edilmesi durumunda da isteklilere aynı şekilde bildirim yapılır.

VI – SÖZLEŞME YAPILMASINA İLİŞKİN HUSUSLAR

Madde 45- Sözleşmeye davet

- 45.1. Bu Şartnamenin 44.2 maddesinde belirtilen bildirim sürelerinin bitimini veya Maliye Bakanlığı vizesi gereken hallerde, bu vizenin yapıldığının bildirilmesini izleyen gündün itibaren üç (3) gün içinde, ihale üzerinde kalan istekli iadeli taahhütlü mektupla sözleşme imzalamaya davet edilecektir. Mektubun postaya verilmesini takip eden yedinci (7) gün kararın istekliye tebliğ tarihi sayılacaktır. Yabancı istekliler için bu süreye on iki (12) gün ilave edilecektir.
- 45.2. Bu bildirim isteklinin imzası alınmak suretiyle idarede de tebliğ edilebilir.
- 45.3. İsteklinin, bu davetin tebliğ tarihini izleyen on (10) gün içinde kesin teminatı vererek sözleşmeyi imzalaması şarttır.²⁷

Madde 46- Kesin teminat²⁸

- 46.1. İhale üzerinde kalan istekliden sözleşme imzalanmadan önce, ihale bedeli üzerinden hesaplanmak suretiyle % 6 oranında kesin teminat alınacaktır.
- 46.2 (Değişik: 22/06/2005 – 25853 R.G. / 67 md.) İhale üzerinde kalan isteklinin ortak girişim olması halinde, toplam kesin teminat miktarı ortaklık oranına veya işin uzmanlık gerektiren kısımlarına verilen tekliflere bakılmaksızın ortaklardan biri veya birkaçı tarafından karşılanabilir.

Madde 47- Sözleşme yapılmasında isteklinin görev ve sorumluluğu²⁹

- 47.1. (Değişik: 22/06/2005 – 25853 R.G. / 68 md.) İhale üzerinde kalan istekli, ihale tarihi itibarıyla bu Şartnamenin 8 inci maddesinin (a), (b), (c), (d), (e) ve (g) bentlerinde sayılan durumlarda olmadığına dair belgeleri ve kesin teminatı 45.3 üncü maddedeki süre içinde vererek sözleşmeyi imzalamak zorundadır. Sözleşme imzalandıktan hemen sonra geçici teminat iade edilecektir.
- 47.1.1. (Değişik: 22/06/2005 – 25853 R.G. / 68 md.) Yabancı istekliler, ihale tarihi itibarıyla bu Şartnamenin 8 inci maddesinin (a), (b), (c), (d), (e) ve (g) bentlerinde sayılan durumlarda olmadığına dair belgelerden, kendi ülkelerindeki mevzuat uyarınca dengi olan belgeleri sunacaklardır. Bu belgelerin, isteklinin tabii olduğu mevzuat çerçevesinde denginin bulunmaması ya da düzenlenmesinin mümkün olmaması halinde bu duruma ilişkin yazılı beyanlarını vereceklerdir. Ancak bu husus yabancı gerçek kişi isteklinin uyuğunda bulunduğu ya da yabancı tüzel kişi isteklinin şirket merkezinin bulunduğu ülkenin Türkiye'deki misyon şefliklerine veya bu ülkelerdeki Türkiye Cumhuriyeti misyon şefliklerine teyit ettirilecektir.
- 47.2. Bu zorunluluklara uyulmadığı takdirde, protesto çekmeye ve hüküm almaya gerek kalmaksızın ihale üzerinde kalan isteklinin geçici teminatı gelir kaydedilir.

²⁷ 4734 sayılı Kanunun 21 inci maddesinin (f) bendi kapsamında yapılan mal alımlarında, idare malını sözleşme yapma süresi içinde teslim edilmesini uygun bulduğu takdirde, sözleşme yapılmasının zorunlu olmadığı burada belirtilecektir.

²⁸ 4734 sayılı Kanunun 21 inci maddesinin (f) bendi kapsamında yapılan mal alımlarında, idare malını sözleşme yapma süresi içinde teslim edilmesini uygun bulduğu takdirde kesin teminat alınmasını zorunlu olmadığı burada belirtilecektir.

²⁹ 4734 sayılı Kanunun 21 inci maddesinin (f) bendi kapsamında yapılan mal alımlarında, idare malını sözleşme yapma süresi içinde teslim edilmesini uygun bulduğu takdirde, bu maddede bu hususa yer verilecektir.



Madde 40- Bütün tekliflerin reddedilmesi ve ihalenin iptal edilmesinde idarenin serbestliği

- 40.1. İhale komisyonunun kararı üzerine idare, verilmiş olan bütün teklifleri reddederek ihaleyi iptal etmekte serbesttir. İdare bütün tekliflerin reddedilmesi nedeniyle herhangi bir yükümlülük altına girmez.
- 40.2. İhalenin iptal edilmesi halinde bu durum bütün isteklilere derhal bildirilir.
- 40.3. Ayrıca, isteklilerin talepte bulunması halinde idare, ihalenin iptal edilme gerekçelerini talep eden istekliye bildirecektir.

Madde 41- Ekonomik açıdan en avantajlı teklifin belirlenmesi

- 41.1. İhale, ekonomik açıdan en avantajlı teklifi veren isteklinin üzerinde bırakılacaktır.
- 41.2. Ekonomik açıdan en avantajlı *teklif en düşük fiyat* esasına göre belirlenecektir.²²
- 41.3. Ekonomik açıdan en avantajlı teklifin değerlendirilmesinde aşağıdaki hususlar esas alınacaktır.²³
- 41.3.1.
- 41.3.2.
- 41.3.3.
- 41.4. En düşük fiyatın ekonomik açıdan en avantajlı teklif olarak değerlendirildiği ihalelerde, birden fazla istekli tarafından aynı fiyatın teklif edildiği ve bunların da ekonomik açıdan en avantajlı teklif olduğu anlaşıldığı takdirde, Mal Alımı İhaleleri Uygulama Yönetmeliği hükümleri çerçevesinde şartnamenin 41.5 maddesindeki unsurlar dikkate alınmak suretiyle ekonomik açıdan en avantajlı teklif belirlenerek ihale sonuçlandırılacaktır.
- 41.5. En avantajlı teklifin en düşük fiyat esasına göre belirleneceği durumlarda fiyatların eşit olması halinde fiyat dışında isteklilerde aranılacak hususlar:²⁴
- 41.5.1.
- 41.5.2.
- 41.5.3.
- 41.6²⁵
- 41.7. Yerli istekliler lehine fiyat avantajı uygulanması:²⁶

Madde 42- İhalenin karara bağlanması

- 42.1. Bu Şartnamenin hükümlerine göre yapılan değerlendirme sonucu ihale ekonomik açıdan en avantajlı teklifi veren isteklinin üzerinde bırakılacaktır.
- 42.2. İhale komisyonu gerekçeli kararını belirleyerek ihale yetkilisinin onayına sunacaktır.

Madde 43- İhale kararının onaylanması

- 43.1. İhale kararları ihale yetkilisince onaylanmadan önce idareler, ihale üzerinde kalan isteklinin ihalelere katılmaktan yasaklı olup olmadığını Kamu İhale Kurumundan teyit ettirerek buna ilişkin belgeyi ihale kararına ekler.

²² İdarelerce, ihalenin niteliği dikkate alınarak, ekonomik açıdan en avantajlı teklifin en düşük fiyat esasına göre mi ya da fiyat dışındaki unsurlar da dikkate alınmak suretiyle mi belirleneceği, bu maddede açık olarak belirtilmiştir.

²³ Ekonomik açıdan en avantajlı teklifin fiyat dışındaki unsurlar dikkate alınmak suretiyle belirleneceği hallerde, idareler bu maddeyle şartnamelerinde yer vererek, bu değerlendirilmenin yapılmasında fiyat dışı unsurların neler olduğunu, hangi kriterlerin esas alınacağını ve bunların parasal değerinin ne olduğunu burada belirtmelidir. Bu unsurların parasal değer olarak ifade edilmesinin mümkün olmadığı hallerde ise bunların nispi ağırlıkları belirlenecektir.

Fiyat dışı unsurların belli bir oranda değerlendirmeye alınmasının öngörülmesi halinde, fiyat dışı unsurların ağırlık katsayısı ile her bir fiyat dışı unsurun toplam ağırlık oranı içindeki dağılımı da bu maddede düzenlenecektir.

²⁴ Mal Alımı İhaleleri Uygulama Yönetmeliğinde belirtilen fiyat dışındaki unsurlardan uygun görülenlere burada yer verilecektir.

²⁵ Bu Şartnamenin 21 maddesinde Türk Lirası ve/veya başka para birimleri cinsinden teklif verilebileceği öngörülmüş ise tekliflerin değerlendirilmesinin teklif edilen bedellerin ihale tarihindeki T.C. Merkez Bankası döviz alış kurı veya çapraz kur üzerinden ölemeye esas para birimine çevrilmesi suretiyle yapılacağı burada belirtilmektedir.

²⁶ İdareler tekliflerin değerlendirilmesinde yerli istekliler lehine fiyat avantajı uygulanmasını öngörmedikleri durumlarda madde metninin aşağıdaki şekilde düzenlenecektir.

"Tekliflerin değerlendirilmesinde yerli istekliler lehine fiyat avantajı uygulanmayacaktır."

Yaklaşık maliyeti yarırlükteki eşik değerlere eşit veya bu değerlerin üzerinde olan mal alımı ihalelerinde yerli mali teklif eden yerli istekliler lehine fiyat avantajı uygulanmasını öngördükleri durumlarda ise madde metnini aşağıdaki şekilde düzenlenecektir:

"Bu ihalede, tekliflerin değerlendirilmesinde yerli mali teklif eden yerli istekliler lehine %... (rakam) yerli istekliler lehine fiyat avantajı uygulanacaktır."

Ancak yabancı isteklilerle ortak girişim yapmak suretiyle ihaleye katılan yerli mali teklif eden yerli istekliler bu fiyat avantajından yararlanamaz. İsteklilerin yerli istekli olduğuna ilişkin Mal Alımı İhaleleri Uygulama Yönetmeliğinde belirtilen belgeler ile teklif edilen maliyetin yerli mali olduğuna teyit eden belgeleri teklifin dahilinde sunmaları gerekir."

(Değişik: 22/06/2005 - 25853 R.G. / 66 md.) "Yerli mali teklif eden yerli istekliler lehine uygulanacak bu fiyat avantajı diğer isteklilerin teklifleri ile teklif ettikleri bedelin %... (rakam ile) (yazı ile) (yukarıdaki oranın aynı yazılacaktır) ellemek suretiyle hesaplanacaktır."



36.4.1. Ancak,

a) Geçici teminat ve teklif mektuplarının Kanunen taşınması zorunlu hususlar hariç olmak üzere, sunulan belgelerde teklifin esasını değiştirecek nitelikte olmayan bilgi eksikliklerinin bulunması halinde bu tür bilgi eksikliklerinin giderilmesine ilişkin belgeler,

b) İsteklilerce sunulan ve başka kurum, kuruluş ve kişilerce düzenlenen belgelerde, belgenin taşınması zorunlu asli unsurlar dışında, belgenin içeriğine ilişkin tereddüt yaratacak nitelikte olan ve belgeyi düzenleyen kurum, kuruluş veya kişilerden kaynaklanan bilgi eksikliklerinin giderilmesine ilişkin belgeler.

verilen süre içinde tamamlanacaktır.

36.4.2. Bilgi eksikliklerinin tamamlanmasına ilişkin olarak verilen süre içinde isteklilerce sunulan belgelerin, ihale tarihinden sonraki bir tarihte düzenlenmesi halinde, bu belgeler isteklinin ihale tarihi itibarıyla ihaleye katılım şartlarını sağladığını tevsik etmesi halinde kabul edilecektir.

36.5. (Değişik: 08/06/2004 – 25486 R.G. / 52 md.) Bu işlemlerden sonra, isteklilerin teklif mektubu eki cetvellerinde aritmetik hata bulunup bulunmadığı kontrol edilir.

36.6. Teklif mektubu eki cetvellerde çarpım ve toplamlarda aritmetik hata bulunması halinde, isteklilerce teklif edilen birim fiyatlar esas alınmak kaydıyla, aritmetik hatalar ihale komisyonu tarafından re'sen düzeltilir. Yapılan bu düzeltme sonucu bulunan teklif isteklinin esas teklifi olarak kabul edilir ve bu durum hemen istekliye yazı ile bildirilir. İstekli düzeltilmiş teklifi kabul edip etmediğini tebliğ tarihini izleyen beş (5) gün içinde yazılı olarak bildirmek zorundadır.

36.7. İsteklinin düzeltilmiş teklifi kabul etmediğini süresinde bildirmesi veya bu süre içinde herhangi bir cevap vermemesi halinde, teklifi değerlendirme dışı bırakılır ve geçici teminatı gelir kaydedilir.

Madde 37- Fiyat görüşmesi ²¹

Sunulan teklifler esas alınarak, ayrıca bir fiyat görüşmesi yapılmadan ihale sonuçlandırılır

Madde 38- İsteklilerden tekliflerine açıklık getirilmesinin istenilmesi

38.1. İhale komisyonunun talebi üzerine idare, tekliflerin incelenmesi, karşılaştırılması ve değerlendirilmesinde yararlanmak üzere net olmayan hususlarla ilgili isteklilerden tekliflerini açıklamalarını isteyebilir.

38.2. Bu açıklama, hiçbir şekilde teklif fiyatında değişiklik yapılması veya ihale dokümanında yer alan şartlara uygun olmayan tekliflerin uygun hale getirilmesi amacıyla istenilemez ve bu sonucu doğuracak şekilde kullanılamaz.

38.3. İdarenin açıklama talebi ve isteklinin bu talebe vereceği cevaplar yazılı olacaktır.

Madde 39- Aşırı düşük teklifler

39.1. İhale komisyonu verilen teklifleri bu Şartnamenin 36 ncı maddesine göre değerlendirdikten sonra, diğer tekliflere veya idarenin tespit ettiği yaklaşık maliyete göre teklif fiyatı aşırı düşük olanları tespit eder. Bu teklifleri reddetmeden önce, belirlediği süre içinde teklif sahiplerinden, teklifte önemli olduğunu tespit ettiği bileşenler ile ilgili ayrıntıları yazılı olarak ister.

39.2. İhale komisyonu;

a) İmalat sürecinin ekonomik olması,

b) Seçilen teknik çözümler ve teklif sahibinin mal ve hizmetlerin temininde kullanacağı avantajlı koşullar,

c) Teklif edilen malın özgünlüğü,

hususlarında belgelendirilmek suretiyle yapılan yazılı açıklamaları dikkate alarak, aşırı düşük teklifleri değerlendirir. Bu değerlendirme sonucunda, açıklamaları yeterli görülmeyen veya yazılı açıklamada bulunmayan isteklilerin teklifleri reddedilir.

²¹ İdareler,

a) 4734 sayılı Kanunun 21 nci maddesinin (a), (b) ve (c) bentlerine göre yapılan ihalelerde, bu madde metnini aşağıdaki şekilde düzenleyeceklerdir

"Tekliflerin ihale komisyonunca değerlendirilmesi aşamasından sonra, isteklilerle verdikleri teklifler üzerinde fiyat görüşmesi yapılacaktır

Bu fiyat görüşmesinde, ihale komisyonu istekliler ile yapacağı tek toplantıda, teklif veren isteklileri ve bunların teklif şartları hakkında açıklar ve isteklilerden, ilk tekliflerine bağlı kalmak kaydıyla ihale kararına esas olacak son indirimli fiyat tekliflerini yazılı ve kapalı olarak sunmalarını ister. Verilen bu son fiyat teklifleri değerlendirilerek ihale sonuçlandırılır."

b) 4734 sayılı Kanunun 21 nci maddesinin (d), (e) ve (f) bentlerine göre yapılan ihalelerde ise, madde metnini aşağıdaki şekilde düzenleyeceklerdir

"Sunulan teklifler esas alınarak, ayrıca bir fiyat görüşmesi yapılmadan ihale sonuçlandırılır"



34.1.3 Bilgi eksikliklerinin tamamlanmasına ilişkin olarak verilen süre içinde isteklilerce sunulan belgelerin, başvuru tarihinden sonraki bir tarihte düzenlenmesi halinde, bu belgeler, isteklinin başvuru tarihi itibarıyla yeterli şartlarını sağladığını tevsik etmesi halinde kabul edilecektir.

34.2. İlk değerlendirme ve işlemler sonucunda belgeleri eksiksiz ve usulüne uygun olan isteklilerin yeterli belgelerinin ayrıntılı incelenmesine geçilir. Bu aşamada, isteklilerin ihale konusu işi yapabilmek kapasitelerini belirleyen yeterlik belgelerinin ve yeterlik belgelerinde yer alan kriterlerin ihale dokümanında belirtilen şartlara uygun olup olmadığı incelenir. Bu Şartnamede öngörülen yeterlik kriterlerini sağlayamadığı ya da yeterlik belgeleri ihale dokümanında belirtilen şartlara uygun olmadığı tespit edilen isteklilerin yeterlik başvuruları değerlendirme dışı bırakılır.

34.3. ¹⁸ *İhale komisyonu, yapılan değerlendirmeler sonucu yeterliği tespit edilen isteklilerden, ihale konusu işin teknik detayları ve gerçekleştirme yöntemleri gibi hususlarda fiyat içermeyen teknik tekliflerini sunmalarını ister*

Madde 35- Teknik tekliflerin sunulması ve teknik görüşmeler¹⁹

Madde 36- Tekliflerin sunulması ve değerlendirilmesi

36.1.-İhale komisyonunun belirlediği süre içinde istekliler, geçici teminat ve teklif mektubu ile idarece istenen diğer belgelerden oluşan tekliflerini sunarlar.

36.2. ²⁰

36.3. (Değişik: 22/06/2005 – 25853 R.G. / 65 md.) İhale komisyonu teklif zarflarını alınış sırasına göre inceler. Bu incelemede, zarfın üzerinde isteklinin adı, soyadı veya ticaret unvanı, tebligata esas açık adresi, teklifin hangi işe ait olduğu, ihaleyi yapan idarenin açık adresi ve zarfın yapıştırılan yerinin istekli tarafından imzalanarak, kaşelenmesi veya mühürlenmesi hususlarına bakılır. Bu hususlara uygun olmayan zarflar bir tutanakla belirlenerek değerlendirmeye alınmaz.

36.3.1. (Ek: 22/06/2005 – 25853 R.G. / 65 md.) Zarflar isteklilerle birlikte hazır bulunanlar önünde alınış sırasına göre açılır. İsteklilerin belgelerinin eksik olup olmadığı ve teklif mektubu ile geçici teminatlarının usulüne uygun olup olmadığı kontrol edilir. Belgeleri eksik veya teklif mektubu ile geçici teminatı usulüne uygun olmayan istekliler tutanakla tespit edilir. İstekliler ve teklif fiyatları açıklanarak tutanağa bağlanır. Bu tutanakların ihale komisyon başkanı tarafından onaylanmış bir sureti isteyenlere imza karşılığı verilir. Tekliflerin değerlendirilmesinde, öncelikle belgeleri eksik olduğu veya teklif mektubu ile geçici teminatı usulüne uygun olmadığı tespit edilen isteklilerin tekliflerinin değerlendirme dışı bırakılmasına karar verilir.

36.4. (Değişik: 08/06/2004 – 25486 R.G. / 52 md.) Bu şartnameye göre teklif zarfı içinde sunulması gereken belgeler ve bu belgelere ilgili mevzuat gereğince eklenmesi zorunlu olan eklerinden herhangi birinin, isteklilerce sunulmaması halinde, bu eksik belgeler ve ekleri tamamlanmayacaktır.

¹⁸ 4734 sayılı Kanunun 21 nci maddesinin (a), (d) ve (e) bentlerine göre yapılan ihalelerde bu madde aşağıdaki şekilde düzenlenecektir:

"İhale komisyonu, yapılan değerlendirmeler sonucu yeterliği tespit edilen isteklilerden, ihale konusu işin teknik detayları ve gerçekleştirme yöntemleri gibi hususlarda fiyat içermeyen teknik tekliflerini sunmalarını ister."

4734 sayılı Kanunun amlan maddesinin (b), (c) ve (f) bentlerine göre yapılan ihalelerde ise bu madde aşağıdaki şekilde düzenlenecektir:

"İhale komisyonu, yapılan değerlendirmeler sonucu yeterliği tespit edilen isteklilerden, belirleyeceği tarih ve saate kadar fiyat içeren tekliflerini sunmalarını ister."

¹⁹ İdareler,

4734 sayılı Kanunun 21 nci maddesinin (b), (c) ve (f) bentlerine göre yapılan ihalelerde bu maddeyi boş bırakacaklar, amlan maddesinin (a), (d) ve (e) bentlerine göre yapılan ihalelerde ise bu madde metnini aşağıdaki şekilde düzenleyeceklerdir,

"35.1. İhale komisyonunun belirlediği süre içinde istekliler, ihale konusu işin teknik detayları ve gerçekleştirme yöntemleri gibi hususlarda fiyat içermeyen teknik tekliflerini idareye sunarlar

35.2. Bu aşamada ihale komisyonu, idarenin ihtiyaçlarını en uygun şekilde karşılayacak yöntem ve çözümler üzerine her bir istekli ile görüşme yapar. İhale konusu işin teknik detayları ve gerçekleştirme yöntemlerine ilişkin olarak istekliler tarafından sunulan tüm belgeler ihale komisyonu tarafından tutanağa bağlanacaktır. Ayrıca, her bir istekli ile yapılan görüşmeler isteklinin de imzası alınmak suretiyle bir tutanağa bağlanacaktır.

35.3. Teknik görüşmeler sonucunda şartların netleşmesi üzerine ihale komisyonu, bu şartları karşılayabilecek isteklilerden gözden geçirdiği şartları netleştirilmiş teknik şartnameye dayalı olarak fiyat tekliflerini de içeren son tekliflerini vermelerini ister."

²⁰ İdareler, 4734 sayılı Kanunun 21 nci maddesinin (b), (c) ve (f) bentlerine göre yapılan ihalelerde 36.2 nci maddeyi şartnamelerine eklemeyeceklerdir.

4734 sayılı Kanunun 21 nci maddesi (a), (d) ve (e) bentlerine göre yapılan ihalelerde ise 36.2 nci maddeyi aşağıdaki şekilde düzenleyeceklerdir:
"Teklif veren istekli sayısının üçten (3) az olması halinde ihale iptal edilecektir. Bu durumda, iptal nedeni belirtilmek suretiyle ihale iptal edilmiş isteklilere ilan edilerek duyurulur. Bu aşamaya kadar teklif vermiş olanlara ihalenin iptal edildiği ayrıca tebliğ edilir. İhalenin iptal halinde verilmiş olan bütün teklifler reddedilmiş sayılır ve bu teklifler açılmaksızın isteklilere iade edilir. İhalenin iptal edilmesi nedeniyle isteklilerce ihale için hazırlanmış her türlü talebinde bulunulamaz."



Madde 31- Geçici teminatın teslim yeri

31.1. Teminat mektupları, teklif zarfının içinde ihale komisyonuna sunulur.

31.2. Teminat mektupları dışındaki teminatların Saymanlık ya da Muhasebe Müdürlüklerine yatırılması ve makbuzlarının teklif zarfının içinde sunulması gerekir.

Madde 32- Geçici teminatın iadesi¹⁷

32.1. İhale üzerinde kalan istekli ile ekonomik açıdan en avantajlı ikinci teklif sahibi istekliye ait teminat mektupları ihaleden sonra Saymanlık ya da Muhasebe Müdürlüklerine teslim edilir. Diğer isteklilere ait teminatlar ise hemen iade edilecektir.

32.2. İhale üzerinde kalan isteklinin geçici teminatı ise, gerekli kesin teminatın verilip sözleşmeyi imzalaması halinde iade edilir.

32.3. Ekonomik açıdan en avantajlı ikinci teklif sahibine ait teminat, ihale üzerinde kalan istekli ile sözleşme imzalanmasından hemen sonra iade edilir.

32.4. (22/06/2005 – 25853 R.G. /81 md. ile kaldırılmıştır.)

V - İHALE KOMİSYONU ÇALIŞMALARINA İLİŞKİN HUSUSLAR

Madde 33- Yeterlik başvurularının açılması

33.1. İhale komisyonunca bu Şartnamede belirtilen son başvuru saatine kadar kaç yeterlik başvurusu yapıldığı bir tutanakla tespit edilerek, hazır bulunanlara duyurulur ve hemen değerlendirmeye başlanır.

33.2. İhale komisyonu yeterlik başvuru zarflarını almış sırasına göre inceler. Bu incelemede, zarfın üzerinde isteklinin adı, soyadı veya ticaret unvanı, tebligata esas açık adresi, yeterlik başvurusunun hangi işe ait olduğu, ihaleyi yapan idarenin açık adresi ve zarfın yapııştırılan yerinin istekli tarafından imzalanıp, mühürlenmesi veya kaşelenmesi hususlarına bakılır. Bu hususların düzenlendiği bu Şartnamenin 18.1 inci maddesine uygun olmayan zarflar bir tutanakla belirlenerek değerlendirmeye alınmaz.

33.3. Zarflar isteklilerle birlikte hazır bulunanlar önünde almış sırasına göre açılır. İsteklilerin yeterlik belgelerinin eksik olup olmadığı ve belgelerin usulüne uygun olup olmadığı kontrol edilir. Yeterlik belgeleri eksik veya usulüne uygun olmayan istekliler tutanakla tespit edilir. Başvuru zarfları açılan adaylar açıklar; bu işlemlere ilişkin hazırlanan tutanak ihale komisyonunca imzalanır.

33.4. (Değişik: 22/06/2005 – 25853 R.G. / 64 md.) 33.3 maddesine göre düzenlenecek tutanağın ihale komisyon başkanı tarafından onaylanmış bir sureti isteyenlere imza karşılığı verilir. Bu aşamada hiçbir yeterlik başvurusunun reddine veya kabulüne karar verilmez; yeterlik başvurusunu oluşturan belgeler düzeltilemez ve tamamlanamaz. Başvurular ihale komisyonunca hemen değerlendirilmek üzere oturum kapatılır.

Madde 34- İsteklilerin yeterliğinin belirlenmesi

34.1. (Değişik: 08/06/2004 – 25486 R.G. / 51 md.) İkinci aşamada öncelikle yeterlik belgeleri eksik olduğu bu Şartnamenin 33.3 üncü maddesine göre ilk oturumda tespit edilen isteklilerin başvurularının değerlendirme dışı bırakılmasına karar verilir.

34.1.1 Bu Şartnameye göre başvuru zarfı içinde sunulması istenilen belgeler ve bu belgelere ilgili mevzuat gereğince eklenmesi zorunlu olan eklerinden herhangi birinin, isteklilerce sunulmaması halinde, bu eksik belgeler ve ekleri tamamlanmayacaktır.

34.1.2 Ancak,

a) Sunulan belgelerde başvurunun esasını değiştirecek nitelikte olmayan bilgi eksikliklerinin bulunması halinde bu tür bilgi eksikliklerinin giderilmesine ilişkin belgeler,

b) İsteklilerce sunulan ve başka kurum, kuruluş ve kişilerce düzenlenen belgelerde, belgenin taşınması zorunlu asli unsurlar dışında, belgenin içeriğine ilişkin tereddüt yaratacak nitelikte olan ve belgeyi düzenleyen kurum, kuruluş veya kişilerden kaynaklanan bilgi eksikliklerinin giderilmesine ilişkin belgeler, verilen süre içinde tamamlanacaktır.

¹⁷ 4734 sayılı Kanunun 21 nci maddesinin (f) bendi gereğince yapılan ihalelerde, sözleşme yapılma süresi içinde malın teslimini Şartnamede düzenlenmesi halinde 32.2 ve 32.3 üncü maddeler yerine aşağıda belirtilen madde metnine yer verilir.

"İhale üzerinde kalan istekli ile ekonomik açıdan en avantajlı ikinci teklif sahibi istekliye ait geçici teminatlar, ihaleyi kazandıktan sonra Saymanlık ya da Muhasebe Müdürlüklerine teslim edilir. Diğer isteklilere ait teminatlar ise hemen iade edilecektir. İhale üzerinde kalan isteklinin geçici teminatı ise, gerekli kesin teminatın verilip sözleşmeyi imzalaması halinde iade edilir. Ancak, sözleşme süresi içinde malın teslim edilmesi durumunda söz konusu teminatlar, ihaleyi kazandıktan sonra Saymanlık ya da Muhasebe Müdürlüklerine teslim edilir ve muayene kabul komisyonu tarafından düzenlenen olumlu raporun idarece kabul edilmesinden hemen sonra iade edilir."



27.2. (Değişik: 22/06/2005 – 25853 R.G. / 62 md.) İhtiyaç duyulması halinde İdare, teklif geçerlilik süresinin en fazla yukarıda belirlenen süre kadar uzatılması yönünde istekliden talepte bulunacaktır. İstekli, İdarenin bu talebini kabul edebilir veya reddedebilir. İdarenin teklif geçerlilik süresinin uzatılması talebini reddeden isteklinin geçici teminatı iade edilecektir.

27.3. Talebi kabul eden istekliler, teklif ve sözleşme koşulları değiştirilmeksizin, geçici teminatını kabul edilen yeni teklif geçerlilik süresine ve her bakımdan geçici teminata ilişkin hükümlere uydurmak zorundadır.

27.4. Bu konudaki istek ve cevaplar yazılı olarak yapılır, iadeli taahhütlü posta yoluyla gönderilir veya imza karşılığı elden teslim edilir.

Madde 28- Tekliflerin sunulma şekli

28.1. Bu Şartname ile istenilen bütün teklif belgeleri bir zarfa veya pakete konulur. Zarfın üzerine isteklinin adı, soyadı veya ticaret unvanı, tebligata esas açık adresi, teklifin hangi işe ait olduğu ve ihaleyi yapan idarenin açık adresi yazılır. Zarfın yapıştırılan yeri istekli tarafından imzalanarak mühürlenecek veya kaşelenecektir.

28.2. Teklifler ihale dokümanında belirtilen ihale saatine kadar sıra numaralı alıncılar karşılığında idareye (tekliflerin sunulacağı yere) teslim edilir. Bu saatten sonra verilen teklifler kabul edilmez ve açılmaksızın istekliye iade edilir.

28.3. Teklifler iadeli taahhütlü olarak posta ile de gönderilebilir. Posta ile gönderilecek tekliflerin ihale dokümanında belirtilen ihale saatine kadar idareye ulaşması şarttır. Postadaki gecikme nedeniyle işleme konulmayacak olan tekliflerin alınış zamanı bir tutanakla tespit edilir ve değerlendirmeye alınmaz.

28.4. Verilen teklifler, bu Şartname hükümlerine göre zeyilname düzenlenmesi hali hariç, herhangi bir sebeple geri alınamaz ve değiştirilemez.

28.5. Zeyilname ile teklif verme süresinin uzatılması halinde, idare ve isteklilerin ilk teklif verme tarihine bağlı tüm hak ve yükümlülükleri süre açısından, son teklif verme tarihine ve saatine kadar uzatılmış sayılır.

Madde 29- Geçici teminat

29.1. İstekliler teklif ettikleri bedelin %3'ünden az olmamak üzere kendi belirleyecekleri tutarda geçici teminat vereceklerdir. Teklif edilen bedelin %3'ünden az oranda geçici teminat veren isteklilerin teklifleri değerlendirme dışı bırakılacaktır.

29.2. (Değişik: 22/06/2005 – 25853 R.G. / 63 md.) İsteklinin ortak girişim olması halinde, toplam geçici teminat miktarı ortaklık oranına veya işin uzmanlık gerektiren kısımlarına verilen tekliflere bakılmaksızın ortaklardan biri veya birkaçı tarafından karşılanabilir.

29.3. (Değişik: 22/06/2005 – 25853 R.G. / 63 md.) Geçici teminat olarak sunulan teminat mektuplarında geçerlilik tarihi belirtilmemelidir. Bu tarih, teklif geçerlilik süresinin bitiminden itibaren otuz (30) günden az olmamak üzere isteklilere belirlenir.

29.4. Kabul edilebilir bir geçici teminat ile birlikte verilmeyen teklifler, idare tarafından istenilen katılma şartlarının sağlanamadığı gerekçesiyle değerlendirme dışı bırakılır.

Madde 30- Teminat olarak kabul edilecek değerler

30.1. Teminat olarak kabul edilecek değerler aşağıda sayılmıştır:

a) Tedavüldeki Türk Parası.

b) Bankalar ve özel finans kurumları tarafından verilen teminat mektupları.

c) Hazine Müsteşarlığınca ihraç edilen Devlet İç Borçlanma Senetleri ve bu senetler yerine düzenlenen belgeler.

30.2. (c) bendinde belirtilen senetler ve bu senetler yerine düzenlenen belgelerden nominal değere faiz dahil edilerek ihraç edilenler, anaparaya tekabül eden satış değeri üzerinden teminat olarak kabul edilir.

30.3. İlgili mevzuatına göre Türkiye'de faaliyette bulunmasına izin verilen yabancı bankaların düzenleyecekleri teminat mektupları ile Türkiye dışında faaliyette bulunan banka veya benzeri kredi kuruluşlarının kontrgarantisi üzerine Türkiye'de faaliyette bulunan bankaların veya özel finans kurumlarının düzenleyecekleri teminat mektupları da teminat olarak kabul edilir.

30.4. Teminat mektubu verilmesi halinde, bu mektubun kapsam ve şeklinin, Kamu İhale Kurumunun belirlediği esaslara uygun olması gerekir. Bu esaslara aykırı olarak düzenlenen teminat mektupları geçerli kabul edilmez.

30.5. Teminatlar, teminat olarak kabul edilen diğer değerlerle değiştirilebilir.

30.6. Her ne suretle olursa olsun, İdarece alınan teminatlar haczedilemez ve üzerine ihtiyati tedbir konulamaz.



22.2.¹³

Madde 23- Alternatif teklifler¹⁴

İhale konusu işe ilişkin olarak

Madde 24- Teklif fiyata dâhil olan masraflar

24.1.¹⁵ Sözleşmenin uygulanması sırasında her bir gider kalemini ismen belirtmek suretiyle, ilgili mevzuat gereğince ödenecek vergi (KDV hariç), resim, harç ile ulaşım ve her türlü sigorta giderlerinin teklif fiyata dâhil edilerek verileceklerdir.

24.2. 24.1 inci maddede yer alan gider kalemlerinde artış olması yada benzeri yeni gider kalemleri oluşması hallerinde, teklif edilen fiyatın bu tür artış yada farkları karşılayacak payı içerdiği kabul edilir.

24.3. Sözleşme konusu işin bedelinin ödenmesi aşamasında doğacak Katma Değer Vergisi (KDV) ilgili mevzuatı çerçevesinde idarece yükleniciye ayrıca ödenir.

Madde 25- Teklifi oluşturan belgeler

25.1. (Değişik: 22/06/2005 – 25853 R.G. / 60 md.) İsteklilerin sunacağı fiyatı da içeren teklifleri aşağıda sayılanlardan oluşur:

- a) Şekli ve içeriği bu Şartnamede belirlenen Geçici Teminat.
- b) Şekli ve içeriği bu Şartnamede belirlenen Teklif Mektubu.
- c) Bu şartnamenin 14 üncü maddesinde belirtilmesi halinde isteklilerin alt yüklenicilere yapımını düşündükleri işlere ait öneriler ve işlerin listesi.
- d) (Şartnamenin 15 inci maddesinde sayılan belgelerden İdarenin istemeyi gerekli gördüğü diğer belgeler.)

25.2.* İdarelerce teklifi oluşturan belgelerin sunuluşunda bu Şartnamenin 15.5. maddesinde belirtilen esaslar geçerlidir.

Madde 26- Teklif mektubunun şekli ve içeriği

26.1. Teklif mektupları, ekteki form örneğine uygun şekilde yazılı ve imzalı olarak sunulur.

26.2. Teklif mektubunda;

- a) İhale dokümanının tamamen okunup kabul edildiğinin belirtilmesi.
 - b) Teklif edilen bedelin rakam ve yazı ile birbirine uygun olarak açıkça yazılması.
 - c) Üzerinde kazıntı, silinti düzeltme bulunmaması ,
 - d) Teklif mektubunun ad, soyad veya ticaret unvanı yazılmak suretiyle yetkili kişilerce imzalanmış olması.
- zorunludur.

26.3. Ortak girişim olarak teklif veren isteklilerin teklif mektuplarının, ortakların tamamı tarafından veya teklif vermeye yetki verdikleri kişiler tarafından imzalanması gerekir.

26.4. (Ek: 22/06/2005 – 25853 R.G. / 61 md.) Konsorsiyum olarak teklif verecek isteklilerin teklif mektuplarında, konsorsiyum ortaklarının işin uzmanlık gerektiren kısımları için teklif ettikleri bedel ayrı ayrı yazılacaktır. Konsorsiyum ortaklarının işin uzmanlık gerektiren kısımları için teklif ettikleri bedellerin toplamı, konsorsiyumun toplam teklif bedelini oluşturacaktır.

Madde 27- Tekliflerin geçerlilik süresi¹⁶

27.1. Tekliflerin geçerlilik süresi, ihale tarihinden itibaren en az, *Doksan(90)* takvim günü olmalıdır. Bu süreden daha kısa süreli geçerli olduğu belirtilen teklif mektupları değerlendirilmeye alınmaz.

¹³ Kısmi teklife miktar verilmesi halinde isteklilere verilecek tekliflerde ihale konusu alımın tamamını mı yoksa bu kısmını mı kapsadığı hususunun teklif mektuplarında açıkça belirtileceği ve kısmi teklifin ne şekilde verileceği düzenlenecektir.

¹⁴ Şartname hükümleri çerçevesinde alternatif teklif verilemeyeceği açıkça belirtilecek, verilebilmesi halinde alternatif tekliflerin bu şartnameye uygun olarak verilmesi gerektiği ile alternatif teklifin nasıl değerlendirileceği yazılacaktır.

¹⁵ İdareler, sözleşmenin uygulanması sırasında her bir gider kalemini ismen belirtmek suretiyle, ilgili mevzuatı gereğince ödenecek vergi (KDV hariç) resim, harç ile ulaşım ve her türlü sigorta giderlerinin teklif fiyata dâhil edilerek verileceğini belirteceklerdir. Ancak bu giderlerden istenilenler dâhil edilmeyecek olanların idarece burada tek tek sayılmak suretiyle belirtilmesi gerekecektir.

* 25.3 maddesinin numarası 22/06/2005 – 25853 R.G. / 60 md. ile 25.2 olarak değiştirilmiştir.

¹⁶ İdareler teklif geçerlilik süresinin ihale tarihinden itibaren en az kaç takvim günü olması gerektiğini belirleyerek, madde metninde yazacaklardır.



adresini, belgelerin hangi işe ait olduğu ve ihaleyi yapan idarenin açık adresini yazılır. Zarfın yapılandırılan yeri istekli tarafından imzalanarak mühürlenir veya kaşelenir.

18.2.Yeterlik başvuruları ihale dokümanında belirtilen son başvuru saatine kadar sıra numaralı alındılar karşılığında idareye (yeterlik başvurularının verileceği yere) teslim edilir. Bu saatten sonra verilen yeterlik başvuruları kabul edilmez ve açılmaksızın istekliye iade edilir.

18.3.Yeterlik başvuruları iadeli taahhütlü olarak posta ile de gönderilebilir. Posta ile gönderilecek yeterlik başvurularının ihale dokümanında belirtilen son başvuru saatine kadar idareye ulaşması şarttır. Postadaki gecikme nedeniyle işleme konulmayacak olan yeterlik başvurularının alınış zamanı bir tutanakla tespit edilir ve değerlendirilmeye alınmaz.

18.4.Verilen yeterlik başvuruları, bu şartname hükümlerine göre zeyilname düzenlenmesi hali hariç, herhangi bir sebeple geri alınmaz ve değiştirilemez.

18.5. Zeyilname ile yeterlik başvuru süresinin uzatılması halinde, idare ve isteklilerin son yeterlik başvurusu tarihine bağlı tüm hak ve yükümlülükleri süre açısından, yeni yeterlik başvuru tarihine kadar uzatılmış sayılır.

Madde 19- İhale saatinden önce ihalenin iptal edilmesinde idarenin serbestliği

19.1. İdarenin gerekli gördüğü veya ihale dokümanında yer alan belgelerde ihalenin yapılmasına engel olan ve düzeltilmesi mümkün bulunmayan hususların bulunduğu tespit edildiği hallerde, ihale saatinden önce ihale iptal edilebilir.

19.2. Bu durumda, iptal nedeni belirtilmek suretiyle ihalenin iptal edildiği isteklilere ilan edilerek duyurulur. Bu aşamaya kadar yeterlik başvurusunu vermiş olanlara ihalenin iptal edildiği ayrıca tebliğ edilir.

19.3. İhalenin iptali halinde, verilmiş olan bütün yeterlik başvuruları reddedilmiş sayılır ve bu yeterlik başvuruları açılmaksızın isteklilere iade edilir.

19.4. İhalenin iptal edilmesi nedeniyle isteklilerce idareden herhangi bir hak talebinde bulunulamaz.

IV. TEKLİFLERİN HAZIRLANMASI VE SUNULMASINA İLİŞKİN HUSUSLAR

Madde 20- Teklif ve sözleşme türü ¹⁰

İstekliler tekliflerini, götürü bedel üzerinden vereceklerdir; ihale sonucu, üzerine ihale yapılan istekliyle toplam bedel üzerinden götürü bedel sözleşme düzenlenecektir.

Madde 21- Teklif ve ödemelerde geçerli para birimi¹¹

İsteklinin teklifini gösteren fiyatlar ve bunların tutarları Türk Parası ile belirtilecektir. Sözleşme konusu işin ödemelerinde de bu para birimi kullanılır

Madde 22- Kısmi teklif verilmesi¹²

Bu ihalede işin tamamı için teklif verilecektir.

22.1. İhale konusu işe ilişkin kısmi teklif

¹⁰ İdareler, işin özelliğine göre götürü bedel sözleşme veya birim fiyat sözleşme yapılmasına göre bu maddeyi aşağıdaki uygun seçeneği almak suretiyle düzenleyecektir

a) "İstekliler tekliflerini, götürü bedel üzerinden vereceklerdir; ihale sonucu, üzerine ihale yapılan istekliyle toplam bedel üzerinden götürü bedel sözleşme düzenlenecektir."

b) "İstekliler tekliflerini, her bir iş kaleminin miktarı ile bu iş kalemleri için teklif edilen birim fiyatlarının çarpımı sonucu bulunan toplam bedel üzerinden vereceklerdir. İhale sonucu üzerine ihale yapılan istekliyle her bir iş kaleminin miktarı ile iş kalemleri için teklif edilen birim fiyatların çarpımı sonucu bulunan toplam bedel üzerinden birim fiyat sözleşme düzenlenecektir."

Ancak Kurumun uygun görüşü alınmak kaydıyla istekliler tarafından matbu olarak hazırlanması mutat olan sözleşmelerin kullanılacağı hallerde bu husus burada belirtilecektir.

¹¹ (Değişik: 22/06/2005 – 25853 R.G. / 58 md.) İdareler, yaklaşık maliyeti yürürlükteki eşik değerim altında kalan ve sadece yerli isteklilerin katılabilmesinin öngörüldüğü ihalelerde isteklilerin tekliflerini Türk parası olarak vermelerinin zorunlu olduğu ve ödemeye esas para biriminin de Türk parası olduğunu bu maddede yazacaktır. Ancak yerli ve yabancı isteklilere açık ihalelerde (eşik değer altı veya üstü), İdarelerin Türk parası ve/veya başka para birimi emselden teklif verilmesini kabul emelleri halinde ise bu maddede isteklilerin tekliflerini hangi para birimi veya birimleri emselden verebileceği ile ödemeye esas para birimi idarece düzenlenecektir.

¹² (Değişik: 22/06/2005 – 25853 R.G. / 59 md.) Birim fiyat teklif ve sözleşme türünün uygulandığı hallerde, ihale konusu işe ilişkin kısmi teklif verip verilememesine göre bu madde aşağıdaki hükümlerden uygun olanı yazılmak suretiyle düzenlenecektir.

"Bu ihalede işin tamamı için teklif verilecektir."

"Bu ihalede kısmi teklif verilebilir. (Kısmi teklifin ne şekilde verileceğine ilişkin bilgi, buraya yazılacaktır. Ayrıca, idareye bağlı birimlerin iletişimini bir merkezden yapılan ihale ile karşılaşması amacıyla kısmi teklife ilişkin verilen ihalelere ilişkin ihale dokümanında da yer vermek şartıyla istekliler üzerinde kalan kısım/kalemlerin her biri için ayrı sözleşme imzalanması mümkün olduğundan istekliler bu durumu ilişkin açıklamalara bu maddede de yer verilmesi gerekmektedir)"

Götürü bedel teklif ve sözleşme türünün uygulandığı ihalelerde ise bu madde:

"Bu ihalede işin tamamı için teklif verilecektir."

şeklinde düzenlenecektir.



15.5.1-İstekliler, yukarıda sayılan belgelerin aslını veya aslına uygunluğu noterce onaylanmış örneklerini vermek zorundadır. (Ek: 22/06/2005 – 25853 R.G. / 57 md.) Ancak Türkiye Ticaret Sicili Gazetesi Nizamnamesi'nin 9 uncu maddesinde yer alan hüküm çerçevesinde; Gazete idaresince veya Türkiye Odalar ve Borsalar Birliğine bağlı odalarca "aslının aynıdır" şeklinde onaylanarak isteklilere verilen Ticaret Sicili Gazetesi suretleri ile bunların noter onaylı suretleri kabul edilecektir.⁷

15.5.2- Noter onaylı belgelerin aslına uygun olduğunu belirten bir şerh taşıması zorunlu olup, sureti veya fotokopisi görülerek onaylanmış olanlar ile "ibraz edilenin aynıdır" veya bu anlama gelecek bir şerh taşıyanlar geçerli kabul edilmeyecektir.

15.5.3-İstekliler, istenen belgelerin aslı yerine ihaleden önce idarenin yetkili personel tarafından "aslı idarece görülmüştür" veya bu anlama gelecek şerh düşülen ve aslı kendilerine iade edilen belgelerin suretlerini de tekliflerine ekleyebilirler.

15.5.4- Aşağıda 15.5.4.1 de belirtilen belgeler dışında yerli veya yabancı isteklilerce sunulacak yabancı ülkelerden temin edilen belgelerin, ait olduğu ülke mevzuatına göre düzenlenmesi ve alındığı ülkedeki Türkiye Cumhuriyeti Konsoloslüğunca veya Türk Dışişleri Bakanlığınca onaylı olması gerekir. Ancak, Yabancı Resmi Belgelerin Tasdiki Mecburiyetinin Kaldırılması Sözleşmesine taraf ülkelerden sağlanan ve bu sözleşmenin 1 nci maddesi kapsamındaki resmi belgeler, "apostille" kaşesi taşıması kaydıyla belgelerin alındığı ülkedeki Türkiye Cumhuriyeti Konsoloslugu veya Türk Dışişleri Bakanlığı onay işleminden muafır. Türkiye Cumhuriyeti ile diğer devlet veya devletler arasında belgelerdeki imza, mühür veya damganın tasdik işlemini belirli işlemlere bağlı tutan hükümler içeren bir anlaşma veya sözleşme bulunduğu takdirde, bu ülkelerden sağlanan belgelerin onayı bu anlaşma veya sözleşme hükümlerine göre yaptırılabilir.

15.5.4.1-.....^{7.1}

15.5.5- Bu Şartnamede belgelerin Türkçe tercümelerinin istenildiği hallerde, yurt dışından sağlanan resmi belgeler ile idarece ihale dokümanında belirlenen belgelerin tercümelerinin Türkiye Cumhuriyeti Konsoloslüğunca veya Türk Dışişleri Bakanlığınca onaylı olması şarttır. Apostille kaşesi taşıyan belgelerin tercümeleri ile Türkiye Cumhuriyeti Konsoloslüğunca veya Türk Dışişleri Bakanlığınca onaylı olması şartı aranmayan belgelerin tercümelerinin yeminli mütercimlerce yapılması ve noter onaylı olması zorunludur.⁸

15.5.6-.....⁸

Madde 16- Yeterlik başvuruları ve teklifin dili⁹

Yeterlik başvuruları ve teklifi oluşturan bütün belgeler ve ekleri ile diğer dokümanlar Türkçe olacaktır. Başka bir dilde sunulan belgeler, Türkçe onaylı tercümesi ile birlikte verilmesi halinde geçerli sayılacaktır. Bu durumda teklifin veya belgenin yorumlanmasında Türkçe tercüme esas alınır.

Madde 17- Yeterlik başvurusu ve teklif hazırlama giderleri

Yeterlik başvuruları ve tekliflerin hazırlanması ve sunulması ile ilgili bütün masraflar isteklilere aittir. İdare, ihalenin seyrine ve sonucuna bakılmaksızın, isteklinin üstlendiği bu masraflardan dolayı hiçbir şekilde sorumlu tutulamaz.

Madde 18- Yeterlik başvurularının sunulma şekli

18.1.İhaleye katılabilme şartı olarak bu Şartnamenin 15 inci maddesi ile istenilen bütün yeterlik belgeleri bir zarfı veya pakete konulur. Zarfın üzerine isteklinin adı, soyadı veya ticaret unvanı, tebligata esas açık

⁷ İdareler, belgenin alındığı ülkedeki TC Konsoloslugu veya T. Dışişleri Bakanlığının onayından muaf tuttuğu resmi makamlardan alınmayan belgeleri burada belirtecektir.

⁸ (Değişiklik: 26/02/2006 – 26092 R.G. /13 md.) (Yürürlük: 22/02/2006) Bu şartnamede Mal Alımı İhaleleri Uygulama Yönetmeliğinin 40 inci maddesi gereğince uluslararası kurallara uygun şekilde akredite edilmiş kalite kontrol kuruluşları tarafından verilen sertifikalara ve belgelerin istenilmesi halinde aşağıdaki maddede yer verilecektir.

⁹ "Dışişleri Bakanlığı Akreditasyon Forumu Karşılıklı Tanınma Anlaşmasında yer alan ulusal akreditasyon kurumlarıca akredite edilmiş belgelendirme kuruluşları veya Uluslararası Laboratuvar Akreditasyon İşbirliği Karşılıklı Tanınma Anlaşmasında yer alan akreditasyon kurumları tarafından düzenlenen belgeler ve bunların tercümeleri, bu belgelerin alındığı ülkedeki Türkiye Cumhuriyeti Konsoloslukları veya Türkiye Dışişleri Bakanlığı onay işleminden muafır. Ancak bu belgelerin, Türk Akreditasyon Kurumundan alınan ve Mal Alımı İhaleleri Uygulama Yönetmeliğinin 40 inci maddesinde belirtilen test yazısı ile birlikte sunulması gerekmektedir. Türk Akreditasyon Kurumu tarafından akredite edildiği duyurulan belgelendirme kuruluşları veya Ulusal Akreditasyon Kurumu tarafından düzenlenen ve TURKAK Akreditasyon Markası taşıyan belge ve sertifikalar için ise Ulusal Akreditasyon Kurumundan test alınması zorunlu değildir."

¹⁰ İhaleler için özelliğine göre aşağıdakilerden uygun olan seçeneği esas alarak bu maddede düzenleyeceklerdir:

a) Yeterlik başvuruları ve teklifi oluşturan bütün belgeler ve ekleri ile diğer dokümanlar Türkçe olacaktır. Başka bir dilde sunulan belgeler, Türkçe onaylı tercümesi ile birlikte verilmesi halinde geçerli sayılacaktır. Bu durumda teklifin veya belgenin yorumlanmasında Türkçe tercüme esas alınır. b) Aşağıda belirtilen belgeler dışında isteklilerce sunulacak tüm belgeler, Türkçe onaylı tercümesi ile birlikte verilmesi halinde geçerlidir. Bu durumda teklifin veya belgenin yorumlanmasında Türkçe tercüme esas alınır.

1-

2-

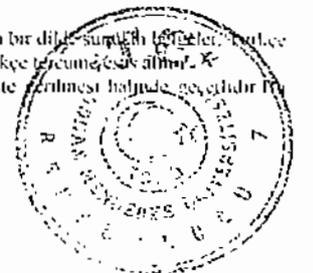

e) (Değişik: 08/06/2004 – 25486 R.G. / 49 md.) Bu Şartnamenin 8 inci maddesinin (a), (b), (c), (d), (e), (g) ve (i) bentlerinde sayılan durumlarda olumadığına ilişkin yazılı taahhütname.

f) İsteklinin iş ortaklığı olması halinde şekli ve içeriği bu Şartnamede belirlenen iş ortaklığı beyannamesi ile 13 üncü maddede konsorsiyumların da teklif verebilecekleri öngörülmüş ise isteklinin konsorsiyum olması halinde şekli ve içeriği bu şartnamede belirlenen konsorsiyum beyannamesi.

g) Şartnamenin 15.2 ve 15.3 üncü maddelerinde belirtilen, şekli ve içeriği Mal Alım İhaleleri Uygulama Yönetmeliğinde düzenlenen yeterlik belgeleri,

h) Şekli ve içeriği bu şartnamede belirtilen başvuru mektubu,

i) İhale dokümanının satın alındığına dair belge,

j) Bu şartnamenin 10 veya 41 inci maddelerinde belirtilmesi halinde, yerli istekli olduğuna ilişkin Mal Alımı İhaleleri Uygulama Yönetmeliğinde belirtilen belgeler.

k) Bu şartnamenin 41 inci maddesinde belirtilmesi halinde teklif edilen malın yerli malı olduğunu tevsik eden belgeler.

l) (Ek: 08/06/2004 – 25486 R.G. / 49 md.) Ortağı olduğu veya hissedarı bulunduğu tüzel kişiliklere ilişkin beyanname.

m) (Değişik: 22/06/2005 – 25853 R.G. / 55 md.) Bu şartnamenin 15.3. maddesinde İş deneyimi istenilmesi durumunda: tüzel kişi istekli tarafından sunulan iş deneyim belgesinin, aynı tüzel kişinin yarısından fazla hissesine sahip ortağına ait olması halinde sunulacak İş Deneyim Belgesinin Başka Bir Tüzel Kişiye Kullanılmayacağına İlişkin Taahhütname.

n) (Ek: 22/06/2005 – 25853 R.G. / 55 md.)..... 41

o) (Ek: 22/06/2005 – 25853 R.G. / 55 md.)..... 42

(Değişik: 22/06/2005 – 25853 R.G. / 55 md.) İsteklinin iş ortaklığı olması halinde, (b), (c), (e), (j), (l), (m) ve (n) bentlerinde yer alan belgelerin her bir ortak tarafından ayrı ayrı verilmesi zorunludur. İhaleye katılabileceklerinin öngörülmesi halinde Konsorsiyumlarda (b), (c), (e), (j), (l) ve (m) bentlerinde yer alan belgelerin her bir ortak tarafından ayrı ayrı verilmesi, (n) bendine ilişkin olarak ise işin ilgili kısmına başvuran ortak tarafından o kısma ilişkin belgelerin verilmesi gerekir.

15.2. Ekonomik ve mali yeterliğe ilişkin aranacak belgeler ve bu belgelerin taşınması gereken kriterler⁵

15.2.1.....

15.2.2.....

15.2.3.....

15.3. Mesleki ve teknik yeterliğe ilişkin aranacak belgeler ve bu belgelerin taşınması gereken kriterler⁵

15.3.1.....

15.3.2.....

15.3.3.....

15.4. Benzer iş olarak kabul edilecek işler aşağıda belirtilmiştir⁶:

15.4.1.....

15.4.2.....

15.4.3.....

15.5. Belgelerin sunulmuş şekli (Değişik: 08/06/2004 – 25486 R.G. / 49 md.)

⁵ İhale konusu malın üretimine ve/veya ihaline ve/veya piyasaya arzına ve/veya satışına ve/veya tüketilmesine ilişkin olarak isteklilerce ilgili mevzuatı gereği alınması zorunlu olan sicil, izin, ruhsat, sertifika vb. belgelerin ve ayrıca ilgili mevzuatı gereği mesleki faaliyetin sürdürülmesi için gerekli belgeler varsa bunların sunulmasına ilişkin belgelere burada yer verilir.

⁶ İlgili kamu kuruluşlarının düzenlemeleri ile getirilen mecburi standartlara; ilgili mevzuatı gereği TSE marka zorunluluğu getirilen sanayi malları için TSE belgesine, ihale konusu mal için ilgili mevzuatı uyarınca yetkili kuruluşlara getirilen zorunluluklar çerçevesinde istenen belgelere ve/veya bilgilere burada yer verilir.

⁷ İhaleci ihaleye katılmak isteyen isteklilerden, ekonomik ve mali yeterliği ile mesleki ve teknik yeterliklerinin belirlenmesine ilişkin olarak 4734 sayılı Kanunun 10 üncü maddesinde belirtilen, şekli ve içeriği ise Mal Alım İhaleleri Uygulama Yönetmeliğinde düzenlenen bilgi ve belgelerden ihalenin özelliklerine uygun olarak isteyecekleri belgeler ile bu belgelerin taşınması gereken kriterleri bu maddelerde belirtmektedir.

⁸ (Değişik: 22/06/2005 – 25853 R.G. / 56 md.) İdareler iş deneyimi istenilen ihalelerde; hangi işlerin benzer iş olarak kabul edileceğini ihale Konsorsiyumların katılabileceğini öngörüldüğü durumlarda ise, işin uzmanlık gerektiren her bir kısım ile ilgili olarak konsorsiyum ortaklarının iş deneyimi olarak kabul edilecek benzer işi belirleyerek 15.4. maddesine yazacaktır.

⁹ Bu belgelerden, ihale konusu iş veya benzer işlere ilişkin iş deneyim belgelerinin istenilmesi halinde iş deneyim belgelerinin ne zaman teslim edilmesi gerektiği belirtilmelidir. İhale üzerinde kalan istekli tarafından sözleşme imzalanmadan önce idareye ibraz edileceği bu maddenin devamında belirtilmektedir.



13.1. Birden fazla gerçek veya tüzel kişi iş ortaklığı oluşturmak suretiyle ihaleye teklif verebilir.

13.2. İş ortaklığı oluşturmak suretiyle ihaleye teklif verecek istekliler, iş ortaklığı yaptıklarına dair pilot ortağın da belirtildiği, ekte örneği bulunan iş ortaklığı beyannamesini de yeterlik başvurularıyla beraber sunacaklardır.

13.3. İhalenin iş ortaklığı üzerinde kalması halinde, iş ortaklığından sözleşme imzalanmadan önce noter tasdikli ortaklık sözleşmesini vermesi istenecektir.

13.4- İş ortaklığı anlaşmasında (iş ortaklığı beyannamesi) ve sözleşmesinde iş ortaklığını oluşturan gerçek ve tüzel kişilerin taahhüdün yerine getirilmesinde müştereken ve müteselsilen sorumlu oldukları belirtilecektir.

13.5. İş ortaklığında pilot ortak en çok hisseye sahip ortak olmalıdır. Ortakların hisse oranları, ortaklık anlaşmasında (iş ortaklığı beyannamesi) ve ortaklık sözleşmesinde gösterilir.

13.6. *Konsorsiyumlar ihaleye teklif veremez.*³

Madde 14- Alt Yükleniciler⁴

İhale konusu alının/ışın tamamı veya bir kısmı, alt yüklenicilere yaptırılamaz.

III - YETERLİK BELGELERİNİN HAZIRLANMASI VE SUNULMASINA İLİŞKİN HUSUSLAR

Madde 15- Yeterlik başvurusu için gerekli belgeler

15.1. İsteklilerin aşağıda sayılan belgeleri yeterlik başvurusu kapsamında sunmaları gerekir:

a) Tebliğat için adres beyanı ve ayrıca irtibat için telefon ve varsa faks numarası ile elektronik posta adresi;

b) (Değişik: 22/06/2005 – 25853 R.G. / 55 md.) Mevzuatı gereği kayıtlı olduğu Ticaret ve/veya Sanayi Odası veya Meslek Odası Belgesi;

1) Gerçek kişi olması halinde, ilk ilan/davet tarihinin veya son başvuru tarihinin içerisinde bulunduğu yılda alınmış ilgisine göre Ticaret ve/veya Sanayi Odasına veya ilgili Meslek Odasına kayıtlı olduğunu gösterir belge.

2) Tüzel kişi olması halinde, mevzuatı gereği tüzel kişiliğin siciline kayıtlı bulunduğu Ticaret ve/veya Sanayi Odasından, ilk ilan/davet tarihinin veya son başvuru tarihinin içerisinde bulunduğu yılda alınmış, tüzel kişiliğin sicile kayıtlı olduğuna dair belge.

c) Teklif vermeye yetkili olduğunu gösteren imza beyannamesi veya imza sirküleri:

1) Gerçek kişi olması halinde, noter tasdikli imza beyannamesi.

2) Tüzel kişi olması halinde, ilgisine göre tüzel kişiliğin ortakları, üyeleri veya kurucuları ile tüzel kişiliğin yönetimindeki görevlileri belirten son durumu gösterir Ticaret Sicil Gazetesi veya bu hususları tevsik eden belgeler ile tüzel kişiliğin noter tasdikli imza sirküleri ,

d) Vekaleten ihaleye katılma halinde, istekli adına katılan kişinin ihaleye katılmaya ilişkin noter tasdikli vekaletnamesi ile noter tasdikli imza beyannamesi,

³ (Değişik: 22/06/2005 – 25853 R.G. / 54 md.) İdareler, konsorsiyumları ihaleye katılamayacaklarını öngörmeleri halinde bu maddeye, "Konsorsiyumlar ihaleye teklif veremez." hükmünü yazacaklar;

Konsorsiyumları ihaleye katılabilmelerini öngörmeleri halinde ise bu maddeyi;

"Birden fazla gerçek veya tüzel kişi konsorsiyum oluşturmak suretiyle yeterlik başvurusunda bulunabilirler. Konsorsiyum oluşturmak suretiyle yeterlik başvurusunda bulunacak adaylar, konsorsiyum oluşturmalarına dair koordinatör ortağın da belirtildiği konsorsiyum beyannamesini de başvurularıyla beraber sunacaklardır. İhalenin konsorsiyum üzerinde kalması halinde, konsorsiyumdan sözleşme imzalanmadan önce noter tasdikli konsorsiyum sözleşmesini vermesi istenecektir.

Konsorsiyum beyannamesi ve sözleşmesinde konsorsiyumu oluşturan gerçek ve tüzel kişilerin ihale dokümanında öngörülen işin hangi kısmını taahhüt ettikleri ve taahhüdün yerine getirilmesinde koordinatör ortak aracılığıyla aralarında koordinasyonu sağlayacakları belirtilecektir."

Şeklinde düzenleyeceklerdir.

Ayrıca idareler, konsorsiyumların ihaleye katılabilmelerini öngördükleri durumlarda, konsorsiyumlara ilişkin olarak işin uzmanlık gerektiren kısımları ihaleye katılmaya istenen belgeler ile yeterlik kriterlerine ve yeterlik değerlendirilmesine ilişkin hususları ve ihale dokümanında belirtilmesi zorunlu olan hususlardan konsorsiyumlarla ilgili olanları, Mal Alım İhaleleri Uygulama Yönetmeliğinin ilgili hükümlerine uygun olarak, bu Şartnamenin ilgili maddelerinde düzenleyeceklerdir.

⁴ İdare, ihale konusu mal alımında/işte yüklenimin alt yüklenici çalıştırmasını öngörmediği durumlarda madde metnini aşağıdaki şekilde düzenleyebilir.

"İhale konusu alının/ışın tamamı veya bir kısmı, alt yüklenicilere yaptırılamaz."

İdare, ihale konusu mal alımında/işte, yüklenimin alt yüklenici çalıştırabilmesini öngördüğü durumda ise madde metnini aşağıdaki şekilde düzenleyebilir. "İstekliler, ihale konusu alının alt yüklenicilere yaptırmayı düşündükleri kısmını teklifleri ekinde vereceklerdir. İsteklinin ihale konusu alımın alt yüklenicilerin listesini idareye sunması zorunlu değildir. İhale durumunda alt yüklenicilerin yaptıkları işlerle ilgili sorumluluğu yüklenicinin sorumluluğuna ortadan kaldırmaz."



a) Hile, vaat, tehdit, nüfuz kullanma, çıkar sağlama, anlaşma, irtikap, rüşvet suretiyle veya başka yollarla ihaleye ilişkin işlemlere fesat karıştırmak veya buna teşebbüs etmek.

b) İsteklileri tereddüde düşürmek, katılımı engellemek, isteklilere anlaşma teklifinde bulunmak veya teşvik etmek, rekabeti veya ihale kararını etkileyecek davranışlarda bulunmak.

c) Sahte belge veya sahte teminat düzenlemek, kullanmak veya bunlara teşebbüs etmek.

d) Alternatif teklif verebilme halleri dışında, bir istekli tarafından kendisi veya başkaları adına doğrudan veya dolaylı olarak, asaleten ya da vekaleten birden fazla teklif vermek.

e) Bu şartnamenin 7 nci maddesinde ihaleye katılmayacağı belirtildiği halde ihaleye katılmak.

9.2. Bu yasak fiil veya davranışlarda bulunanlar hakkında fiil veya davranışın özelliğine göre 4734 sayılı Kanunun Dördüncü Kısmında belirtilen hükümler uygulanır.

Madde 10- İhalenin yabancı isteklilere açıldığı¹

Bu ihaleye sadece yerli istekliler katılabilir. Yabancı isteklilerle ortak girişim yapan yerli istekliler bu ihaleye katılmaz.

İsteklilerin yerli istekli olduğuna ilişkin Mal Alımı İhaleleri Uygulama Yönetmeliğinde belirtilen belge, teklifleri dahilinde sunulmaları gerekir.

Madde 11- İhale dokümanında açıklama yapılması²

11.1. İstekliler, başvuru veya tekliflerin hazırlanması aşamasında, ihale dokümanında açıklanmasına ihtiyaç duydukları hususlarla ilgili olarak, son başvuru veya son teklif verme gününden yirmi (20) gün öncesine kadar yazılı olarak açıklama talep edebilirler. Bu tarihten sonra yapılacak açıklama talepleri değerlendirilmeye alınmayacaktır.

11.2. Açıklama talebinin uygun görülmesi halinde, idarece yapılacak açıklama, bu tarihe kadar ihale dokümanı alan tüm isteklilere yazılı olarak iadeli taahhütlü mektupla gönderilir veya imza karşılığı elden verilir. İdarenin bu yazılı açıklaması, son teklif verme gününden en az on (10) gün önce tüm isteklilerin bilgi sahibi olmalarını sağlayacak şekilde yapılacaktır.

11.3. Açıklamada, sorunun tarifi ve idarenin ayrıntılı cevapları yer alır; açıklama talebinde bulunan isteklinin kimliği belirtilmez.

Madde 12- İhale dokümanında değişiklik yapılması^{2,1}

12.1. İlan yapıldıktan sonra ihale dokümanında değişiklik yapılmaması esastır. Ancak, başvuru ve tekliflerin hazırlanmasını veya işin gerçekleştirilmesini etkileyebilecek maddi veya teknik hatalar veya eksikliklerin idarece tespit edilmesi veya isteklilerce yazılı olarak bildirilmesi halinde, zeyilname düzenlenmek suretiyle ihale dokümanında değişiklik yapılabilir.

12.2. Zeyilname isteklilerin tümüne iadeli taahhütlü mektup yoluyla gönderilir veya imza karşılığı elden verilir ve ihale tarihinden en az on (10) gün önce bilgi sahibi olmaları sağlanır.

12.3. Yapılan değişiklik nedeniyle başvuru veya tekliflerin hazırlanabilmesi için ek süreye ihtiyaç duyulması halinde, idare, son başvuru veya son teklif verme gününü bir defaya mahsus olmak üzere en fazla yirmi (20) gün süreyle zeyilname ile erteleyebilir. Erteleme süresince, ihale dokümanı satılmasına ve teklif alınmasına devam edilecektir.

12.4. Zeyilname düzenlenmesi halinde, başvuru veya tekliflerini bu düzenlemeden önce vermiş olan isteklilere başvuru veya tekliflerini geri çekerek, yeniden başvuru veya teklif verme imkanı tanınacaktır.

Madde 13- Ortak Girişim

¹ İdareler, yaklaşık maliyeti yurtdışındaki eşik değerin altında kalan ihalelerine sadece yerli isteklilerin katılabilmesini öngördüğü durumlarda, madde metnini aşağıdaki şekilde düzenleyeceklerdir:

"Bu ihaleye sadece yerli istekliler katılabilir. Yabancı isteklilerle ortak girişim yapan yerli istekliler bu ihaleye katılmaz.

İsteklilerin yerli istekli olduğuna ilişkin Mal Alımı İhaleleri Uygulama Yönetmeliğinde belirtilen belgeyi teklifleri dahilinde sunmaları gerekir."

İdareler, yaklaşık maliyeti yurtdışındaki eşik değerin altında kalmakla birlikte yerli ve yabancı tüm isteklilerin katılmalarını öngördükleri ihalelere yaklaşık maliyeti yurtdışındaki eşik değere eşit veya üzerindeki ihalelerde, madde metnini aşağıdaki şekilde düzenleyeceklerdir:

"İhale, bu Şartnamedeki şartları taşıyan tüm yerli ve yabancı isteklilere açıktır."

² İdareler, 4734 sayılı Kanunun 21 nci maddesinin (b) ve (c) bentlerine göre, ihaleleri ivedi olarak yapılmasını zorunlu olması durumunda ve bu maddesinin (b) bendine göre yapılan ihalelerde, bu maddeyi şartnamelerine dâhil etmeyebilirler.

(Değişiklik: 08/06/2004 – 25486 R.G. / 43 md.)

^{2,1} İdareler, 4734 sayılı Kanunun 21 nci maddesinin (b) ve (c) bentlerine göre, ihalenin ivedi olarak yapılmasını zorunlu olması durumunda ve bu maddesinin (b) bendine göre yapılan ihalelerde, bu maddeyi boş bırakabilirler.



6.3. İsteklinin yukarıda belirtilen dokümanların tümünün içeriğini dikkatli bir şekilde incelemesi gerekir. Yeterlik başvurusunun yapılması ve teklifin verilmesine ilişkin şartları yerine getirememesi halinde ortaya çıkacak sorumluluk istekliye ait olacaktır. İhale dokümanında öngörülen ve tarif edilen usule uygun olmayan yeterlik başvuruları ve teklifler değerlendirilmeye alınmaz.

II - İHALEYE KATILMAYA İLİŞKİN İUSUSLAR

Madde 7- İhaleye katılmayacak olanlar

7.1. Aşağıda sayılanlar doğrudan veya dolaylı veya alt yüklenici olarak, kendileri veya başkaları adına hiçbir şekilde ihaleye katılamazlar:

a) 4734 ve 4735 sayılı Kanunlar ile diğer Kanunlardaki hükümler gereğince geçici veya sürekli olarak kamu ihalelerine katılmaktan yasaklanmış olanlar ile 3713 sayılı Terörle Mücadele Kanunu kapsamına giren suçlardan ve organize suçlardan dolayı hükümlü bulunanlar.

b) İlgili mercilerce hileli iflas ettiğine karar verilenler.

c) İdarenin ihale yetkilisi kişileri ile bu yetkiye sahip kurullarda görevli kişiler.

d) İdarenin ihale konusu işle ilgili her türlü ihale işlemlerini hazırlamak, yürütmek, sonuçlandırmak ve onaylamakla görevli olanlar.

e) (c) ve (d) bentlerinde belirtilen şahısların eşleri ve üçüncü dereceye kadar kan ve ikinci dereceye kadar kayın hısımları ile evlatlıkları ve evlat edinenleri.

f) (c), (d) ve (e) bentlerinde belirtilenlerin ortakları ile şirketleri (bu kişilerin yönetim kurullarında görevli bulunmadıkları veya sermayesinin % 10'undan fazlasına sahip olmadıkları anonim şirketler hariç).

g) 4734 sayılı Kanununun 53 üncü maddesinin (b) fıkrasının 8 inci alt bendi gereğince alınacak Bakanlar Kurulu Kararları ile belirlenen yabancı ülkelerin isteklileri.

7.2. İdare bünyesinde bulunan veya idare ile ilgili her ne amaçla kurulmuş olursa olsun vakıf, dernek, birlik, sandık gibi kuruluşlar ile bu kuruluşların ortak oldukları şirketler bu ihaleye katılamazlar.

7.3. Ayrıca ihale konusu alımla ilgili danışmanlık hizmetlerini yapan yükleniciler bu işin ihalesine katılamazlar. Bu yasak, bunların ortaklık ve yönetim ilişkisi olan şirketleri ile bu şirketlerin sermayesinin yarısından fazlasına sahip oldukları şirketleri için de geçerlidir.

7.4. Yukarıdaki yasaklara rağmen ihaleye katılan istekliler ihale dışı bırakılarak geçici teminatları gelir kaydedilir. Ayrıca, bu durumun tekliflerin değerlendirilmesi aşamasında tespit edilememesi nedeniyle bunlardan biri üzerine ihale yapılmışsa teminatı gelir kaydedilerek ihale iptal edilir.

Madde 8- İhale dışı bırakılma nedenleri

Aşağıda belirtilen durumlardaki istekliler, bu durumlarının tespit edilmesi halinde, ihale dışı bırakılacaktır:

a) İflas eden, tasfiye halinde olan, işleri mahkeme tarafından yürütülen, konkordato ilân eden, işlerini askıya alan veya kendi ülkesindeki mevzuat hükümlerine göre benzer bir durumda olan.

b) İflası ilân edilen, zorunlu tasfiye kararı verilen, alacaklılara karşı borçlarından dolayı mahkeme idaresi altında bulunan veya kendi ülkesindeki mevzuat hükümlerine göre benzer bir durumda olan.

c) Türkiye'nin veya kendi ülkesinin mevzuat hükümleri uyarınca kesinleşmiş sosyal güvenlik prim borcu olan.

d) Türkiye'nin veya kendi ülkesinin mevzuat hükümleri uyarınca kesinleşmiş vergi borcu olan.

e) İhale tarihinden önceki beş yıl içinde, mesleki faaliyetlerinden dolayı yargı kararıyla hüküm giyen.

f) İhale tarihinden önceki beş yıl içinde, idareye yaptığı işler sırasında iş veya meslek ahlakına aykırı faaliyetlerde bulunduğu idare tarafından ispat edilen.

g) İhale tarihi itibarıyla, mevzuatı gereği kayıtlı olduğu oda tarafından mesleki faaliyetten men edilmiş olan.

h) Bu maddede belirtilen bilgi ve belgeleri vermeyen veya yanıltıcı bilgi ve/veya sahte belge verdiği tespit edilen.

i) Şartnamenin 7 inci maddesinde ihaleye katılmayacağı belirtildiği halde ihaleye katılan.

j) Şartnamenin 9 uncu maddesinde belirtilen yasak fiil veya davranışlarda bulunduğu tespit edilen.

Madde 9- Yasak fiil veya davranışlar

9.1. İhalede aşağıda belirtilen fiil veya davranışlarda bulunmak yasaktır:



a) Yeterlik Başvurularının verileceği yer : *Adnan Menderes Üniversitesi Rektörlüğü*
Yapı İşleri ve Teknik Daire Başkanlığı
Merkez Yerleşke 09010 AYDIN

b) Son başvuru tarih ve saati :22/09/2008 -10:00

c) Yeterlilik değerlendirmesine başlama tarih ve saati:22/09/2008-10:00

5.2. Yeterlik belgeleri, son başvuru tarih ve saatine kadar yukarıda belirtilen yere verilebileceği gibi, iadeli taahhütlü posta vasıtasıyla da gönderilebilir. Son başvuru saatine kadar idareye ulaşmayan yeterlik başvuruları değerlendirilmeye alınmayacaktır.

5.3. İdareye verilen veya ulaşan yeterlik başvuruları, bu Şartnamenin 12 nci maddesine göre zeyilname düzenlenmesi hali hariç, herhangi bir sebeple geri alınmaz.

5.4. Yeterlik değerlendirmesi için tespit olunan tarihin tatil gününe rastlaması halinde yeterlik değerlendirmesi, takip eden ilk iş gününde yukarıda belirtilen saatte aynı yerde yapılır ve bu saate kadar verilen yeterlik başvuruları kabul edilir.

5.5. Çalışma saatlerinin sonradan değişmesi halinde de yeterlik değerlendirmesi yukarıda belirtilen saatte yapılır.

5.6. Saat ayarlarında, Türkiye Radyo-Televizyon Kurumu (TRT)'nin ulusal saat ayarı esas alınır.

Madde 6- İhale dokümanının kapsamı

6.1 İhale dokümanları aşağıdaki belgelerden oluşmaktadır:

a) İdari Şartname

a) İhtiyaç Listesi

1 Satın alıcı

2 Seramik yapıstırıcı

3 Metal köşebent

4 Alüminyum

5 40x40x2mm profil

6 30x40x1,5mm profil

7 Asma tavani

8 Boya subazlı

b) Sözleşme Tasarısı

c) Standart Formlar:

1- Başvuru Mektubu (KİK017.0/Y)

2- Teklif Dışı Bırakılacak ve İhaleye Katılmayacak Olanlar Kapsamında Olunmadığına İlişkin Taahhütname (KİK027.0/Y)

3- İhale Dışı Bırakılacak ve İhaleye Katılmayacak Olanlar Kapsamında Olunmadığına İlişkin Beyanname (KİK027.1/Y)

4- İş Deneyim Belgesinin Başka Bir Tüzel Kişiye Kullanılmayacağına İlişkin Taahhütname (KİK027.2/Y)

5- Ortaklık / Hisse Beyanı (KİK027.3/Y)

6- İş Ortaklığı Beyannamesi (KİK028.0/Y)

7- Mali Durum Bildirimi (KİK030.0/Y)

8- Anahtar Teslimi Götürü Bedel İşler İçin Teklif Mektubu (KİK018.0/Y)

9- Geçici Teminat Mektubu (KİK029.0/Y)

6.2. Ayrıca, bu Şartnamenin ilgili hükümleri gereğince, idarenin çıkaracağı zeyilnameler ile istekçilerin yazılı talebi üzerine idare tarafından yapılan yazılı açıklamalar, ihale dokümanının başlatıldığı tarihten itibaren teşkil eder.



**PAZARLIK USULÜ İLE İHALE EDİLEN
MAL ALIM İHALELERİNDE UYGULANACAK TİP İDARİ ŞARTNAME**

1 - İHALENİN KONUSU VE TEKLİF VERMEYE İLİŞKİN HUSUSLAR

Madde 1- İş sahibi idareye ilişkin bilgiler

1.1. İş sahibi idarenin:

- a) Adı: *Adnan Menderes Üniversitesi Rektörlüğü*
- b) Adresi: *Adnan Menderes Üniversitesi
Yapı İşleri ve Teknik Daire Başkanlığı
Merkez Yerleşke 09010 AYDIN*
- c) Telefon numarası: *(0256)213 72 85*
- d) Faks numarası: *(0256)213 00 26*
- e) Elektronik posta adresi: *yapi@adu.edu.tr*
- f) İlgili personelinin adı, soyadı/unvanı: *M.Sıraç GÖK (Daire Başkanı),
Orkun ÇELİK(Elk.Mülk.)*

1.2. İstekliler, ihaleye ilişkin bilgileri yukarıdaki adres ve numaralardan görevli personel ile irtibat kurmak suretiyle temin edebilirler.

Madde 2- İhale konusu işe ilişkin bilgiler

İhale konusu malın:

- a) Adı: *Merkez Anfilere Muhtelif Malzeme Alımı işi*
- b) Varsa kodu:.....
- c) Miktarı ve türü: *Malzeme alımı ve montajı*
- d) Teslim edileceği yer: *Aydın*
- e) Diğer bilgiler:.....

Madde 3- İhaleye ilişkin bilgiler

İhaleye ilişkin bilgiler:

- a) İhale usulü: *Pazarlık Usulü*
- b) İhalenin yapılacağı yer (adres): *Adnan Menderes Üniversitesi Rektörlüğü
İhale Salonu*

Madde 4- İhale dokümanının görülmesi ve temini

4.1. İhale dokümanı aşağıda belirtilen adreste bedelsiz olarak görülebilir. Ancak, ihaleye teklif verecek olanların idarece onaylı ihale dokümanını satın alması zorunludur.

- a) İhale dokümanının görülebileceği yer: *Adnan Menderes Üniversitesi Rektörlüğü
Yapı İşleri ve Teknik Daire Başkanlığı
Merkez Yerleşke 09010 AYDIN*
- b) İhale dokümanının satın alınabileceği yer: *Adnan Menderes Üniversitesi Rektörlüğü
Strateji Geliştirme Daire Başkanlığı
Merkez Yerleşke 09010 AYDIN*
- c) İhale dokümanı satış bedeli (varsa vergi dahil): 50 YTL

4.2. İhale dokümanı, içeriğindeki belgeleri gösteren bir dizi pusulasıyla birlikte verilir. İstekli, ihale dokümanını oluşturan belgelerin aslına uygunluğunu ve belgelerin tamamı olup olmadığını kontrol eder. İdare bu incelemeyi yaptıktan sonra istekliden, ihale dokümanını oluşturan belgelerin tamamını aslına uygun olarak teslim aldığına dair, dizi pusulası üzerine yazılarak imzalanmış beyanını alır.

4.3. İstekli ihale dokümanını satın almakla, ihale dokümanını oluşturan belgelerde yer alan koşul ve kuralları kabul etmiş sayılır.

4.4. (Ek: 08/06/2004 – 25486 R.G. / 47 md.) İhale dokümanını oluşturan belgelerin Türkçe yanında başka dillerde de hazırlanıp isteklilere satılmasına halinde; ihale dokümanının anlaşılmasında, yorumlanmasında ve idare ile istekliler arasında oluşacak anlaşmazlıkların çözümünde Türkçe metin esas alınacaktır.

Madde 5- Yeterlik başvurularının verileceği yer, son başvuru tarih ve saati

5.1. Yeterlik Başvurularının verileceği yer, son başvuru tarih ve saati ile yeterlik değerlendirilme başlangıç tarihi ve saati:



✓ EK-3



T.C.
ADNAN MENDERES ÜNİVERSİTESİ REKTÖRLÜĞÜ

Sayı :B.30.2.ADÜ.0.00.00.00/KE 8/29
Konu :Ödeme

09/12/2009

İHALE ŞUBE MÜDÜRLÜĞÜNE

Üniversitemiz Uygulama ve Araştırma Hastanesi'nin ihtiyacı olan kantinin mobil kantin olarak (mal alımı) alınması nedeniyle herhangi bir izne gerek olmadığından Müdürlüğünüzce ivedi olarak alımının gerçekleştirilmesini rica ederim.

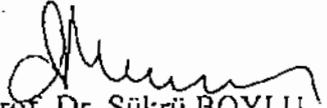
Prof. Dr. Şükrü BOYLU
Rektör

ADNAN MENDERES ÜNİVERSİTESİ	
İHALE ŞUBE MÜDÜRLÜĞÜ	
GELEN EVRAK	
GÜN	09 ARA 2009
SAYI	0301

Sn: U. İLBOYUN
09/12/09

EK-2



T.C.
ADNAN MENDERES ÜNİVERSİTESİ

04.12.09- U7996

SAYI : B.30.ADÜ.0.00.00.00/
KONU : Mobil Kantin

AYDIN

04/12./2009

İHALE ŞUBE MÜDÜRLÜĞÜNE

Üniversitemiz Hastanesinin 2009 yılı içerisinde yeni binasına taşınacak olması nedeniyle hizmette aksaklık olmaması için örneği ekli Üniversitemiz Yönetim Kurulu Kararı gereği alınacak olan Mobil Kantinin yılsonuna kadar alımının tamamlanması amacıyla (donanım dâhil anahtar teslim olarak) 4734 sayılı kanunun 21/b maddesi gereği ivedi olarak Müdürlüğünüzce alınmasını rica ederim.

Prof. Dr. Şükrü BOYLU
Rektör

Ek: Yönetim Kurul Kararı.

ADNAN MENDERES ÜNİVERSİTESİ	
İHALE ŞUBE MÜDÜRLÜĞÜ	
GELEN EVRAK	
GÜN	4.12.2009
SAYI	366

04/12/09
S.M.U. İLGİLİ 9

EK-1

**ADNAN MENDERES ÜNİVERSİTESİ YÖNETİM KURULU'NUN
02/12/2009 TARİH VE (2009-29) SAYILI OTURUMUNDA ALINAN**

KARAR XII

İhale Şube Müdürlüğü tarafından bir adet Mobil Kantin satın alınması teklifi görüşüldü. Görüşmeler sonunda; 2010 yılında bitmesi hedeflenen Üniversitemiz Uygulama ve Araştırma Hastanesi 2009 yılı sonuna kadar hedeflenen süreden önce yeni binasında faaliyete geçeceğinden, hasta ve hasta yakınlarının mağdur olmamaları amacıyla İhale Şube Müdürlüğümüzce ivedi olarak bir adet Mobil Kantin alınmasına oy birliği ile karar verildi.



EK:1

KESİN HESAP

KURUMU: 0834 Adnan Menderes Üniversitesi

TARİHLER							AÇIKLAMA	BÜTÇE ÖZETİ		BÜTÇE			
KURUMU		YERİ		YILI				BAŞLANGIÇ ÖZETİ (I)	YERİ (II)	GECEN YIL DAN DEVREDEN ÖZET (I)	EKLENEN ÖZET (II)	KURUM DIŞI AKTARIMLARLA	
I	II	III	IV	I	II	III						IV	2
							ADNAN MENDERES ÜNİVERSİTESİ	98.000.000,00	0,70	0,00	8.151.889,89	0,00	0,00
							ADNAN MENDERES ÜNİVERSİTESİ	98.000.000,00	0,00	0,00	8.151.889,89	0,00	0,00
							ÖZEL KALEM	1.332.000,00	0,00	0,00	2.941.981,00	0,00	0,00
							EĞİTİM HİZMETLERİ	1.332.000,00	0,00	0,00	2.941.981,00	0,00	0,00
							Yükseköğretim Hizmetleri	0,00	0,00	0,00	2.493.881,00	0,00	0,00
							Üniversiteler ve Yükseköğretim Kurumları	0,00	0,00	0,00	2.493.881,00	0,00	0,00
							Üniversiteler ve Yükseköğretim Kurumları	0,00	0,00	0,00	2.493.881,00	0,00	0,00
							Özel Bütçe İdareleri	0,00	0,00	0,00	2.493.881,00	0,00	0,00
							MAL VE HİZMET ALIM GİDERLERİ	0,00	0,00	0,00	754.500,00	0,00	0,00
							1 ÜRETİME YÖNELİK MAL VE MALZEME ALIMI	0,00	0,00	0,00	13.000,00	0,00	0,00
							2 TÜKETİME YÖNELİK MAL VE MALZEME ALIMI	0,00	0,00	0,00	103.500,00	0,00	0,00
							5 HİZMET ALIMLARI	0,00	0,00	0,00	223.000,00	0,00	0,00
							7 MENKUL MAL, GAYRIMÜKADDİHAK ALIMI BAKI	0,00	0,00	0,00	100.000,00	0,00	0,00
							8 KAR AMACI GÜTMİYEN PURURUSU İÇİN	0,00	0,00	0,00	47.000,00	0,00	0,00
							CARİ TRANSFERLER	0,00	0,00	0,00	113.500,00	0,00	0,00
							4 HAZINE HESAPINA YAPILAN TRANSFERLER	0,00	0,00	0,00	137.500,00	0,00	0,00
							SERMAYE GİDERLERİ	0,00	0,00	0,00	1.601.881,00	0,00	0,00
							1 MAMUL MAL ALIMLARI	0,00	0,00	0,00	1.451.881,00	0,00	0,00
							2 MENKUL SERMAYE GİDERLERİ	0,00	0,00	0,00	100.000,00	0,00	0,00
							7 GAYRİMENKUL BÜYÜK ÖLÇÜLÜ GİDERLERİ	0,00	0,00	0,00	1.050.000,00	0,00	0,00
							Eğitime Yardımcı Hizmetler	0,00	0,00	0,00	0,00	0,00	0,00
							Eğitime Yardımcı Hizmetler	0,00	0,00	0,00	0,00	0,00	0,00
							Öğrencilerin Diğer Giderleri	0,00	0,00	0,00	0,00	0,00	0,00
							Özel Bütçe İdareleri	0,00	0,00	0,00	0,00	0,00	0,00
							MAL VE HİZMET ALIM GİDERLERİ	0,00	0,00	0,00	0,00	0,00	0,00
							2 TÜKETİME YÖNELİK MAL VE MALZEME ALIMI	0,00	0,00	0,00	0,00	0,00	0,00
							5 HİZMET ALIMLARI	0,00	0,00	0,00	0,00	0,00	0,00
							Eğitime Öğretim Araştırma ve Geliştirme Hizmetleri	1.230.000,00	0,00	0,00	4.000,00	0,00	0,00
							Eğitime Öğretim Araştırma ve Geliştirme Hizmetleri	1.230.000,00	0,00	0,00	4.000,00	0,00	0,00
							Bilimsel ve Teknolojik Araştırma Hizmetleri	1.230.000,00	0,00	0,00	4.000,00	0,00	0,00
							Özel Bütçe İdareleri	1.230.000,00	0,00	0,00	4.000,00	0,00	0,00
							MAL VE HİZMET ALIM GİDERLERİ	578.000,00	0,00	0,00	0,00	0,00	0,00
							7 TÜKETİME YÖNELİK MAL VE MALZEME ALIMI	275.000,00	0,00	0,00	0,00	0,00	0,00
							3 YOLLUKLAR	50.000,00	0,00	0,00	0,00	0,00	0,00
							5 HİZMET ALIMLARI	100.000,00	0,00	0,00	0,00	0,00	0,00
							7 MENKUL MAL, GAYRİMÜKADDİHAK ALIMI BAKI	150.000,00	0,00	0,00	0,00	0,00	0,00
							CARİ TRANSFERLER	0,00	0,00	0,00	0,00	0,00	0,00
							2 HAZINE YARDIMLARI	0,00	0,00	0,00	0,00	0,00	0,00
							3 KAR AMACI GÜTMİYEN PURURUSU İÇİN	0,00	0,00	0,00	0,00	0,00	0,00
							SERMAYE GİDERLERİ	858.000,00	0,00	0,00	0,00	0,00	0,00
							1 MAMUL MAL ALIMLARI	858.000,00	1,00	0,00	0,00	0,00	0,00

Form: JA

19-04-2010 18:04:09

1 / 28

EK-1

İHALE ONAY BELGESİ

İHALEYİ YAPAN İDARENİN ADI		İHALE ŞUBE MÜDÜRLÜĞÜ	
BELGE TARİH VE SAYISI		08.12.2009-189	
MÜDÜRLÜK MAKAMINA			
İHALE İLE İLGİLİ BİLGİLER (Ön İlan Aşaması)		İHALE İLE İLGİLİ BİLGİLER	
İşin Adı, Tanımı ve Niteliği		İşin Adı, Tanımı ve Niteliği	Anahtar Teslim Mobil Kantin Alımı
İşin Tahmini Miktarı		İşin Miktarı	1 KALEM
Yaklaşık Maliyet		Yaklaşık Maliyet	459093,75 -TL
Kullanılabilir Ödenek Tutarı		Kullanılabilir Ödenek Tutarı	600.000,00 -TL
Yatırım Proje Numarası (varsa)		Yatırım Proje Numarası (varsa)	
Bütçe Tertibi (varsa)		Bütçe Tertibi (varsa)	38.34.00.02-09.4.1.00-2-06.1
İhale Usulü ve İlanın Yılın Hangi Çeyreğinde Yayımlanacağı		Avans Verilecekse Şartları	Verilmeyecektir.
		İhale Usulü	4734 sayılı Kamu İhale Kanunu, Pazarlık Usulü 21/b Bendi
		İlanın Şekli ve Adedi	Verilmeyecektir.
		Doküman Satış Bedeli	50 TL
		Fiyat Farkı Ödenecekse Dayanağı Bakanlar Kurulu Kararı	Verilmeyecektir.
		İHALE İLE İLGİLİ DİĞER AÇIKLAMALAR	
		Üniversitemiz Uygulama ve Araştırma Hastanesi yeni yapılan binasını yanına 300 m2 mobil kantin alımının 4734 sayılı K.İ.K.nun 21/b maddesine göre 2009 bütçesinin 38.34.00.02-09.4.1.00-2-06.1 kalemlerinden temin edilmesi. Yaklaşık maliyeti yürürlükteki eşik değerinin altında kalan bu ihaleye sadece yerli istekliler katılabilir. Yabancı isteklilerle ortak girişim yapan yerli istekliler bu ihaleye katılamaz.	
ONAY		ONAY	
Yukarıda belirtilen malın alınması için ön ilana çıkılması hususunu onaylarınıza arz ederim. Adı SOYADI Unvanı İmzası	Uygundur İhale Yetkilisi Adı SOYADI Unvanı İmzası	Yukarıda belirtilen malın alınması için ihaleye çıkılması hususunu onaylarınıza arz ederim. Yarol İLGGYER Bilgisayar İşletmeni	Uygundur İhale Yetkilisi Baki DURMUŞ İhale Şube Müd.V.

EK: İdarece hazırlanan yaklaşık maliyet hesap cetveli

2009 YILI YATIRIM PROGRAMI

18 EKİM 2008 GÜN VE 27039 SAYILI RESMÎ GAZETE'DE YAYIMLANAN
13 EKİM 2008 GÜN VE 2008/14200 SAYILI 2009 YILI PROGRAMININ
UYGULANMASI, KOORDİNASYONU VE İZLENMESİNE
DAİR BAKANLAR KURULU KARARI EKİDİR

2009 Yılı Yatırım Programı, Dokuzuncu Kalkınma Planında, 2009-2011 Orta Vadeli Programında ve 2009 Yılı Programında öngörülen hedefler doğrultusunda hazırlanmıştır.

2009 Yılı Yatırım Programında; Genel Bütçe Kapsamındaki Kamu İdareleri, Özel Bütçe Kapsamındaki Kamu İdareleri, Düzenleyici ve Denetleyici Kurumlar, kamu payı yüzde 50'nin üzerindeki İktisadi Devlet Teşekkülleri ve Kamu İktisadi Kuruluşları ile bunların bağlı ortaklıkları, Özelleştirme Kapsamına Alınan Kuruluşlar, Sosyal Güvenlik Kurumları, Döner Sermayeli Kuruluşlar, İller Bankası, dış proje kredisi kullanan Büyükşehir Belediyeleri ile diğer belediyeler tarafından gerçekleştirilecek yatırım projeleri sektörel bazda düzenlenmiştir.

Yatırım projeleri; "etld proje işleri", "devam eden projeler" ve "yeni projeler" olarak tasnif edilmiştir. Her proje için; proje numarası, adı, yeri, karakteristiği, başlama ve bitiş tarihi, proje tutarı, 2008 sonuna kadar tahtını harcama miktarı ve 2009 yılı ödeneği ayrı ayrı gösterilmiştir.

1999 yılı içinde yaşanan deprem felaketi neticesinde ortaya çıkan hasarların telafisine yönelik olarak programa alınan projeler, proje adının sonuna Marmara Depremi ifadesine karşılık gelmek üzere "MD" kısaltması eklenerek, diğer doğal afet projeleri ise "DA" kısaltmasıyla gösterilmeye devam edilmiştir. Ayrıca, Güneydoğu Anadolu Projesi Ana Planı ve GAP Eylem Planı, Doğu Anadolu Projesi Ana Planı, Doğu Karadeniz Bölgesel Gelişme Planı, Yeşilirmak Havzası Gelişim Projesi ve Zonguldak, Bartın, Karabük Bölgesel Gelişme Raporları kapsamındaki projeler ile Konya ve Karaman illerinde su kaynaklarının yönetimiyle ilgili projeler, proje adlarının sonlarına sırasıyla "GAP", "DAP", "DOKAP", "YHGP" ve "ZBK" ve "KOP" kısaltmaları eklenerek gösterilmiştir. Avrupa Birliği fonlarından desteklenecek projelere "AB" kısaltması eklenmiş veya "AB Müktesebatına Uyum" projesi olduğu belirtilmiştir. Ayrıca, e-Dönüşüm Türkiye Projesi kapsamına giren yatırım projeleri "e-DTR", Bilgi Toplumu Stratejisi kapsamına giren yatırım projeleri "BTS" kısaltması ile gösterilmiştir.

2009 Yılı Merkezi Yönetim Bütçe Kanunu Tasarısının yasalama sürecinde Türkiye Büyük Millet Meclisi (TBMM) tarafından bazı kuruluşların yatırım ödeneklerine ilaveler veya ödenek tavanlarını değiştirmeyecek şekilde bütçe tertipleri arasında aktarmalar yapılmış, T-Cetveline muhtelif kaynaklardan karşılanmak üzere çeşitli taşıtlar ilave edilmiştir. Ayrıca, 31.12.2008 tarihli ve 27097 Mükerrer sayılı Resmî Gazete'de yayımlanan 5828 sayılı 2009 Yılı Merkezi Yönetim Bütçe Kanununda yer alan bazı kuruluşların ödeneklerinden aynı Kanununun 12 nci maddesi hükmlü çerçevesinde yüzde 16,5 oranında kesinti yapılmıştır. Yapılan bütün bu değişiklikler, 2009 Yılı Yatırım Programı ile ilişkilendirilmiş olup, Yatırım Programında yer alan projelerin parametreleri söz konusu değişiklikleri kapsamaktadır.

Kuruluşların 2009 Yılı Merkezi Yönetim Bütçe Kanununda yer alan sermaye transferi ödeneklerinden sadece kamu yatırımı niteliğini taşıyanlar kuruluş ve sektör yatırım ödeneği toplamına dahil edilerek, kamu yatırımı niteliğinde olmayıp kamu sektörü dışına transfer niteliğinde olan ödeneklerin bir kısmı ise kuruluş ve sektör yatırım toplamına dahil edilmeden 2009 Yılı Yatırım Programı ile ilişkilendirilmiştir. Genel ve Özel Bütçe Kapsamındaki Kamu İdarelerinin yatırım ödeneklerine yatırımlarla ilgili personel giderleri ile gayrimenkul alımı ve kamulaştırma ödenekleri dahil değildir.

Düzenleyici ve Denetleyici Kurumların gayrimenkul alımı ve kamulaştırma ödenekleri hariç olmak üzere, yatırım nitelikli projelerine bilgi amacıyla 2009 Yılı Yatırım Programında yer verilmiştir.

5828 sayılı 2009 Yılı Merkezi Yönetim Bütçe Kanununda; Köylerin Altyapısının Desteklenmesi Projesi (KÖYDES) kapsamında köylerin altyapı ihtiyaçları için ii özel idareleri ve/veya köylere hizmet götürme birliklerine kullanılmak üzere Maliye Bakanlığı bütçesinin 12.01.31.00-06.1.0.08-1-07.1 tertibinde 500 Milyon TL ödenek tahsis edilmiştir. Söz konusu ödenekler Yatırım Programı toplamına dahil olmayıp, kullanımı 2009 Yılı Merkezi Yönetim Bütçe Kanununun 13 üncü maddesi hükümleri çerçevesinde gerçekleştirilecektir. Bu ödeneklerin il bazında dağılımı, kullanılması, izlenmesi ve denetimine ilişkin esas ve usûller, Yüksek Planlama Kurulu tarafından karara bağlanacaktır. Söz konusu ödeneklerde yıl içinde ihtiyaç duyulacak revizyonlar, 2008/14200 sayılı 2009 Yılı Programının Uygulanması, Koordinasyonu ve İzlenmesine Dair Bakanlar Kurulu Kararındaki hükümlere tabi değildir.

2009 Yılı Yatırım Programında bütün nakdi yatırım değerleri program yılı fiyatlarıyla (2009 yılı fiyatlarıyla) ve "Bin TL" bazında verilmiştir. 2009 yılı ortalama program kuru; 1 ABD Doları = 1,4098 TL ve 1 Euro = 2,1145 TL olarak dikkate alınmıştır.

Cetvelleri görmek için tıklayınız

PROJE NO	PROJE ADI	YER (İl ve İlçesi)	KARAKTERİSTİK	BAŞLAMA BİTİŞ YILI	PROJE TUTARI		2008 SONUNA KADAR TAHMINİ GARCAMA		2009 YATIRIMI			
					DİŞ	TOPLAM	DİŞ		TOPLAM	DİŞ		TOPLAM
							KREDİ	ÖZKAYNAK		KREDİ	ÖZKAYNAK	
ADIYAMAN ÜNİVERSİTESİ TOPLAMI					-	52150	-	-	8100	-	-	13000
A) EĞİTİM-PROJE İŞLERİ TOPLAMI					-	250	-	-	-	-	-	250
a) 2009'da Bitenler					-	250	-	-	-	-	-	250
2009H030080	Çeşitli Unitelerin Etüd Projesi(GAP)	Adıyaman	Etüd-Proje ve Mas.	2009-2009	-	250	-	-	-	-	-	250
B) OLMAK EDEN PROJELER TOPLAMI					-	48100	-	-	8100	-	-	8950
b) 2009'dan Sonraya Kalanlar					-	48100	-	-	8100	-	-	8950
2008H030250	Kampus Altyapısı(GAP)	Adıyaman	Kn1.,E1.,Su.Çev.D.,D.Gaz.2008-2010 Yol.,Trafik.,Art.,Trf.,Tlf.	2008-2010	-	10000	-	-	700	-	-	2000
2008H030260	Derslik ve Merkezi Birimler(GAP)	Adıyaman	İnş.(36:813m2)+Don.	2008-2013	-	38100	-	-	7400	-	-	6950
C) YENİ PROJELER TOPLAMI					-	3800	-	-	-	-	-	3600
a) 2009'da Bitenler					-	3800	-	-	-	-	-	3600
2009H030090	Muhteşit İşler(GAP)	Adıyaman	B.Ön-Fad.,Mak.Tec.,Bil Don.Yaz.Alt.Bak.Ön.,İd. Yen.,Küt.Yay.A1.	2009-2009	-	3800	-	-	-	-	-	3600
ADNAN MENDERES ÜNİVERSİTESİ TOPLAMI					-	76630	-	-	53703	-	-	10400
A) EĞİTİM-PROJE İŞLERİ TOPLAMI					-	50	-	-	-	-	-	50
a) 2009'da Bitenler					-	50	-	-	-	-	-	50
2009H030100	Çeşitli Unitelerin Etüd Projesi	Aydın	Etüd-Proje ve Mas.	2009-2009	-	50	-	-	-	-	-	50
B) OLMAK EDEN PROJELER TOPLAMI					-	74003	-	-	53703	-	-	8000
a) 2009'da Bitenler					-	9003	-	-	6003	-	-	3000
1994H030190	Trp Fak.Morfoloji Binası(1)	Aydın	İnş.(16000m2)	1994-2009	-	9003	-	-	6003	-	-	3000
b) 2009'dan Sonraya Kalanlar					-	65000	-	-	47700	-	-	5000
1993H031630	Ziraat Fakültesi (39000 m2)	Aydın	İnş(5000m2)+Don.	1993-2010	-	25000	-	-	17500	-	-	2000
1994H030150	Kampus Altyapısı	Aydın	Yol.,Su.Çık.,Kn1z.,Çevre.	1994-2010	-	25000	-	-	19972	-	-	1000
1994H030170	Veteriner Fakültesi	Aydın	İnş.(8500 m2)+Don.	1994-2010	-	15000	-	-	10220	-	-	2000
C) YENİ PROJELER TOPLAMI					-	2577	-	-	-	-	-	2350
a) 2009'da Bitenler					-	2577	-	-	-	-	-	2350
2009H030110	Muhteşit İşler(2)	Aydın	B.Ön-Fad.,Mak.Tec.,Bil Don.Yaz.Alt.Bak.Ön.,İd. Yen.,Küt.Yay.A1.,Taşıt	2009-2009	-	2577	-	-	-	-	-	2350
AFYON KOCATEPE ÜNİVERSİTESİ TOPLAMI					-	60344	-	-	41502	-	-	10300
B) OLMAK EDEN PROJELER TOPLAMI					-	58000	-	-	41502	-	-	8081
b) 2009'dan Sonraya Kalanlar					-	58000	-	-	41502	-	-	8081
1994H030260	Kampus Altyapısı	Afyonkarahisar	Yol.,Su.Çık.,Kanl.,Çev.Trf. İhata Buvarı,D.gaz	1994-2011	-	25000	-	-	21215	-	-	1081
2005H030200	Derslik ve Merkezi Birimler	Afyonkarahisar	İnş(15500+9430m2)+Don.	2005-2011	-	33000	-	-	20287	-	-	7000
C) YENİ PROJELER TOPLAMI					-	2344	-	-	-	-	-	2219
a) 2009'da Bitenler					-	2344	-	-	-	-	-	2219
2009H030120	Muhteşit İşler(3)	Afyonkarahisar	B.Ön-Fad.,Mak.Tec.,Bil Don.Yaz.Alt.Bak.Ön.,İd. Yen.,Küt.Yay.A1.,Taşıt	2009-2009	-	2344	-	-	-	-	-	2219

(1) Ödeneğin 1.000 Bin TL.'si özel gelirlerden karşılanacaktır.

(2) Parantez içindeki miktar hibe olarak karşılanacaktır. Toplamı dahil değildir.

(3) Ödeneğin 1.345 Bin TL.'si özel gelirlerden karşılanacaktır.Parantez içindeki miktar hibe olarak karşılanacak olup, toplamı dahil değildir.